



MEMORANDO N° 1975 -2017-FONDEPES/DIGENIPAA

A : **CPC. JAVIER CHANG SERRANO**
Jefe de la Oficina General de Administración

ASUNTO : **Solicitud de pago de Valorización de Obra N° 01** de la Obra:
"MEJORAMIENTO INTEGRAL DEL DESEMBARCADERO PESQUERO
ARTESANAL DE HUACHO, REGION LIMA, PROVINCIA DE HUAURA,
DISTRITO DE HUACHO"

REFERENCIA: a) Licitación Pública N° 0001-2017-FONDEPES
b) Contrato N° 024-2017-FONDEPES
c) Carta CSL 174301.PU.006.17 de la supervisión CESEL SA.
d) Expediente de Valorización de Obra N° 01.
e) Informe N° 61-2017-FONDEPES/DIGENIPAA/LATH

FECHA : Lima, **11 OCT 2017**

Me dirijo a usted cordialmente para que se sirva ordenar a quien corresponda el trámite de pago de la valorización de Obra N° 01, por la suma de **S/. 133,082.54 (CIENTO TREINTA Y TRES MIL, OCHENTA Y DOS CON 54/100 SOLES)** incluido IGV, a favor del Contratista CONSORCIO MARITIMO DEL NORTE, responsable de la ejecución de la Obra "MEJORAMIENTO INTEGRAL DEL DESEMBARCADERO PESQUERO ARTESANAL DE HUACHO, REGION LIMA, PROVINCIA DE HUAURA, DISTRITO DE HUACHO".

Para el trámite correspondiente, se adjunta a la presente los documentos indicados en la referencia c), d) y f).

Sin otro particular, hago propicia la oportunidad para expresarle el sentimiento de mi especial consideración y estima personal.

Atentamente,

FONDEPES

Ing. Luis Alberto Barbieri Quino
Director General de Inversión
Pesquera Artesanal Y Acuicola

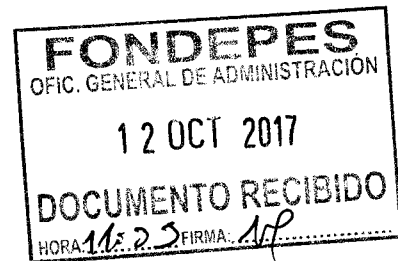

LBQ/lth



"Año del buen servicio al Ciudadano"

CONFORMIDAD DEL GASTO

Conste por la presente que el Director General de Inversión Pesquera Artesanal y Acuícola que al suscribir la presente, da su conformidad para realizar el pago por el concepto de **Valorización de Obra N° 01**, por la suma de S/. 133,082.54 (Ciento Treinta y Tres Mil, Ochenta y Dos con 54/100 Soles) a favor del contratista CONSORCIO MARITIMO DEL NORTE, encargado de la ejecución de la obra: "MEJORAMIENTO INTEGRAL DEL DESEMBARCADERO PESQUERO ARTESANAL DE HUACHO, REGION LIMA, PROVINCIA DE HUAURA, DISTRITO DE HUACHO", resultado de la **LICITACIÓN PÚBLICA N° 0001-2017-FONDEPES** – Primera Convocatoria y según Contrato N° 024-2017 FONDEPES.

Lima,

11 OCT 2017



FONDEPES

Ing. Luis Alberto Barbieri Quino
Director General de Inversión
Pesquera Artesanal Y Acuicola



"Año del buen servicio al Ciudadano"

INFORME N° 61-2017-FONDEPES-DIGENIPAA/LATH 11 OCT. 2017

Atención : ING. LUIS ALBERTO BARBIERI QUINO
Director General de Inversión Pesquera, Artesanal y Acuícola

Asunto : **Valorización de Obra N° 01 – DPA Huacho:**
"MEJORAMIENTO INTEGRAL DEL DESEMBARCADERO PESQUERO ARTESANAL DE HUACHO, REGION LIMA, PROVINCIA DE HUAURA, DISTRITO DE HUACHO".

Referencia : a) Memorándum Interno N° 1395-2017-FONDEPES/DIGENIPAA/AOEM
b) Memorándum Interno N° 2704-2017-FONDEPES/DIGENIPAA
c) Carta CSL.174301.PU.006.17 de la supervisión CESEL SA
d) Expediente de Valorización N° 01.
e) LICITACION PUBLICA: N° 0001-2017-FONDEPES.
f) CONTRATO N° 024-2017-FONDEPES del Contratista.

Fecha : Octubre, 09 del 2017.

De mi consideración:

Es grato dirigirme a usted para hacerle llegar el presente Informe con la finalidad de solicitarle se sirva tramitar la Valorización de la Obra N° 01 del contratista CONSORCIO MARITIMO DEL NORTE, resultado del proceso de ejecución de la obra: "MEJORAMIENTO INTEGRAL DEL DESEMBARCADERO PESQUERO ARTESANAL DE HUACHO, REGION LIMA, PROVINCIA DE HUAURA, DISTRITO DE HUACHO". Al respecto, puedo informar.

I. DATOS GENERALES DE LA OBRA

Proceso : L.P. N° 0001-2017-FONDEPES (1ra. Convocatoria)
Contrato : N° 024-2017-FONDEPES
Obra : Mejoramiento Integral del Desembarcadero Pesquero Artesanal de Huacho, Región Lima, Provincia de Huaura, Distrito de Huacho".
Ubicación : Distrito de Huacho, Provincia de Huaura, Región Lima.
Sistema : A precios Unitarios
Monto Obra : S/. 22'432,031.47 (incluye IGV)
Contratista : CONSORCIO MARITIMO DEL NORTE
Residente : Ing. Raúl Rosas de la Cruz.
Supervisión : CESEL SA
Supervisor : Ing. Luis Guillermo Lovera Martínez
Plazo Ejecución : 300 días calendario
Fecha de Inicio : 19 de setiembre del 2017
Ampliac. N° 01 : Ninguna
Fecha Término : 15 de julio del 2018
Fecha Valoriz. : 30 de setiembre del 2017
Fecha Informe : 05 de octubre del 2017





"Año del buen servicio al Ciudadano"

II. RESUMEN DE LA VALORIZACION DE OBRA N° 01 – SETIEMBRE 2017.

DESEMBARCADERO PESQUERO ARTESANAL DE HUACHO

DESCRIPCION	MONTO PRESUPUESTO (S/IGV)	VALORIZACION (S/.)			SALDOS (S/.)
		ANTERIOR	ACTUAL	ACUMULADO	
A. VALORIZACION ACTUAL					
FP No 1 OBRAS PORTUARIAS	8,906,670.28		18,494.29	18,494.29	8,888,175.99
FP No 2 EDIFICIO EN TIERRA - ESTRUCTURAS	4,052,723.65		102,335.69	102,335.69	3,950,387.96
FP No 3 EDIFICIO EN TIERRA - ARQUITECTURA	1,671,977.17		0.00	0.00	1,671,977.17
FP No 4 EDIFICIO EN TIERRA - INSTALACIONES ELECTRICAS	700,744.39		0.00	0.00	700,744.39
FP No 5 EDIFICIO EN TIERRA - INSTALACIONES SANITARIAS	1,308,946.26		0.00	0.00	1,308,946.26
FP No 6 EDIFICIO EN TIERRA - EQUIPAMIENTO	2,040,821.20		0.00	0.00	2,040,821.20
FP No 7 IMPACTO AMBIENTAL	328,313.21		4,020.07	4,020.07	324,293.14
TOTAL (A)	19,010,196.16	0.00	124,850.05	124,850.05	18,885,346.10
AVANCE EJECUTADO		0.00%	0.66%	0.66%	99.34%
AVANCE PROGRAMADO VIGENTE		0.00%	0.71%	0.71%	
B. REAJUSTES					
OBRAS PORTUARIAS			184.94	184.94	
EDIFICIO EN TIERRA - ESTRUCTURAS			1,013.97	1,013.97	
EDIFICIO EN TIERRA - ARQUITECTURA			0.00	0.00	
EDIFICIO EN TIERRA - INSTALACIONES ELECTRICAS			0.00	0.00	
EDIFICIO EN TIERRA - INSTALACIONES SANITARIAS			0.00	0.00	
EDIFICIO EN TIERRA - EQUIPAMIENTO			0.00	0.00	
IMPACTO AMBIENTAL			8.21	8.21	
TOTAL (B)		0.00	1,207.12	1,207.12	
VALORIZACION BRUTA (VB = A + B)		0.00	126,057.17	126,057.17	
C. DEDUCCIONES					
DEDUCCION ADELANTO EN EFECTIVO			0.00	0.00	
DEDUCCION ADELANTO POR MATERIALES			0.00	0.00	
TOTAL (C)		0.00	0.00	0.00	
D. AMORTIZACIONES					
AMORTIZ DEL ADELANTO EN EFECTIVO	1,901,019.62		12,485.00	12,485.00	1,888,534.62
AMORTIZ DEL ADELANTO POR MATERIALES	847,457.63	0.00	790.36	790.36	846,667.27
TOTAL (D)	2,748,477.25	0.00	13,275.36	13,275.36	2,735,201.89
VALORIZACION NETA (VN = VB - D - C)		0.00	112,781.81	112,781.81	
E. MONTO A PAGAR AL CONTRATISTA					
VALORIZACION NETA		0.00	112,781.81	112,781.81	
EN I.G.V. (18%*VN)		0.00	20,300.73	20,300.73	
TOTAL (E)		0.00	133,082.54	133,082.54	
LÍQUIDO A PAGAR AL CONTRATISTA S/		0.00	133,082.54	133,082.54	





"Año del buen servicio al Ciudadano"

III. CONCLUSIONES

- ✓ Se Carta CSL.174301.PU.006.17, la supervisión CESEL SA remite la Valorización N° 01 del contratista CONSORCIO MARITIMO DEL NORTE de la obra: "MEJORAMIENTO INTEGRAL DEL DESEMBARCADERO PESQUERO ARTESANAL DE HUACHO, REGION LIMA, PROVINCIA DE HUAURA, DISTRITO DE HUACHO", autorizando se proceda con la aprobación de la mencionada valorización.

IV. RECOMENDACIONES

- ✓ El suscrito ha verificando que se ha cumplido con los plazos de entrega de la Valorización N° 01, indicados en los Términos de Referencia por lo que considera procedente el trámite para pago.
- ✓ En lo que respecta a deducciones o penalidades, estas se efectuaran en la liquidación de la obra.

Es cuanto informo a Usted para su conocimiento y fines

Ing. Luis Alberto Tello Hidalgo.
CIP N° 39250



Lima, 05 de Septiembre del 2017

CSL.174301.PU.006.17

Señores:

FONDO NACIONAL DE DESARROLLO PESQUERO - FONDEPES

Av. Petit Thouars N° 115 - Cercado de Lima

Lima.-

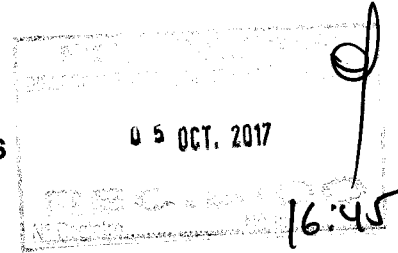

Atención : **Ing. Luis Alberto Barbieri Quino**
Director General de Inversión Pesquera Artesanal y Acuícola

Asunto : **Informe de Valorización de obra N° 01 al 30 setiembre 2017**

Referencia : Contrato N° 029-201 FONDEPES/OGA Supervisión de la Ejecución de la Obra:
"Mejoramiento integral del Desembarcadero pesquero artesanal Huacho, Distrito de Huacho", Provincia de Huaura, Región de Lima.

De mi consideración:

Es grato dirigirnos a usted, para saludarlo y conforme a nuestras obligaciones contractuales relacionado al proyecto de la referencia, alcanzamos el Informe de Valorización N° 01 del contrato de ejecución de obra correspondiente al mes de Setiembre 2017, en original y dos (2) copias. Documentos que se remite para conocimiento y su respectiva aprobación.

Agradeciendo la atención a la presente, nos despedimos

Atentamente,



Ing. Luis Lovera Martinez
Supervisor
CESEL SA

FONDO NACIONAL DE DESARROLLO PESQUERO	
2637416	
N° DOC:	00006690-2017
CLAVE:	6840
USUARIO:	dgalindo
FECHA Y HORA:	05/10/2017 16:31:56
TELEFONO:	2097700
www.fondepes.gob.pe	

Av. José Gálvez Barrenechea 646
San Isidro - Lima 27 - Perú
Telf: (51-1) 705-5000
Fax: (51-1) 705-5050
cesel@cesel.com.pe
www.cesel.com.pe

VALORIZACIÓN DE OBRA N° 01 – SEPTIEMBRE 2017

INDICE

1.	OBJETO.....	2
2.	DESCRIPCION DE LA OBRA	2
3.	DATOS GENERALES DE LA OBRA.....	3
4.	ANTECEDENTES	4
5.	AVANCE FINANCIERO MENSUAL DE LA OBRA	5
6.	CONCLUSIONES.....	6
7.	RECOMENDACIONES.	7

1. OBJETO

El presente informe tiene por objeto presentar la Valorización de Avance de Obra N° 01 correspondiente al mes de setiembre del 2017, ejecutados por CNM, en donde se muestran los metrados de avance de obra de cada una de las partidas valorizadas en el presente periodo. Asimismo de verificar la información presentada por el Contratista.

2. DESCRIPCION DE LA OBRA

El proyecto MEJORAMIENTO INTEGRAL DEL DESEMBARCADERO PESQUERO ARTESANAL DE HUACHO, REGIONA LIMA, PROVINCIA DE HUAURA, DISTRITO DE HUACHO, diseñado para desembarcar y procesar en condiciones adecuadas los productos hidrobiológicos de la pesca artesanal, de acuerdo a la normatividad sanitaria vigente sin generar impactos negativos al medio ambiente.

Las metas físicas se detallan a continuación:

ARQUITECTURA Y ESTRUCTURAS EN TIERRA

Las metas físicas de arquitectura y estructuras en tierra tienen como fin común la construcción de:

Zona 01 - Embarque y desembarque:

De dominio de los pescadores, ubicada tangencialmente a la zona de Tareas Previas, involucra desde el ingreso al D.P.A, vía de circulación, 1 muelles marginal de 50.50 ml de cabezo y puente de acceso de 241.00 ml de longitud, transporte de la producción hidrobiología en el patio de maniobras considerando solo el embarque en camiones frigoríficos, y estacionamiento temporal de los carros frigoríficos.

Zona 02 – Tareas Previas y Despacho:

De dominio exclusivo de los Procesadores Primarios, operarios de hielo, y peones de lavado de cajas; con control sanitaria, higiénico y administrativo, ubicado en la parte central de la plataforma del D.P.A., colindante a la zona de embarque y desembarque.

El acceso a esta zona es restringido por medidas sanitarias normadas en el D.S. 040-2001-PE y complementadas por el Reglamento Nacional de Edificaciones según la NORMA A.010 y la NORMA A.060.

Zona 03 – Servicios Complementarios:

La zona de servicios complementarios según las actividades específicas, van desde un dominio común, dominio restringido, y dominio exclusivo, consecuentemente el acceso a estos dependerá del grado de dominio específico.

Su ubicación dependerá de la complementariedad a las zonas 01 y 02, por lo que se distribuyen en diferentes zonas del D.P.A.

OBRAS PORTUARIAS

Desarrollar un estudio técnico en el actual desembarcadero, en su posición actual, desplazando el cabezo hacia el norte y profundizado el muelle hacia el mar, hasta alejarse de la rompiente, para un horizonte de los siguientes 20 años.

Un área en tierra para el manipuleo, almacenamiento y comercialización de los productos hidrobiológicos.

Un área en el mar para el desembarco, recepción de los productos de pesca en el mar y la atención de los servicios para las embarcaciones pesqueras

Una zona de estacionamiento, parqueo o fondeo de las embarcaciones o lanchas utilizadas para la pesca, para actividades de descanso, reparaciones y/o espera-standby.

Los parámetros, que se requiere definir relativo a estos requerimientos son:

Las embarcaciones pesqueras, lanchas para los cuales está diseñado el muelle son:

Lanchas de 30 BRT, con las siguientes características:

Eslora total	: 16.30 m
Manga máxima	: 5.20 m
Calado	: 2.20 m
Volumen bodega	: 30 m ³ equivalente a 18 t. de pescado.

Lanchas espineleras de 10 BRT, con las siguientes características:

Eslora total	: 9.0 m
Manga máxima	: 3.3 m
Calado	: 1.2 m
Volumen bodega	: 10 m ³ equivalente a 6 t. de pescado.

Lanchas cortineras de 2 BRT, con las siguientes características:

Eslora total	: 5.50 m
Manga máxima	: 1.80 m Calado: 0.6 m
Volumen bodega	: 2 m ³ equivalente a 1.0 t. de pescado.

3. DATOS GENERALES DE LA OBRA

Entidad	: FONDEPES
Domicilio	: Av. Petit Thouars 110-115, Distrito de Lima
Nombre de la obra	: "Mejoramiento Integral del Desembarcadero Pesquero Artesanal de Huacho, Región Lima "
SNIP	: 66931
Consultor	: CONSORCIO MARITIMO DEL NORTE
Ubicación	
Departamento	: Lima
Provincia	: Huaura
Distrito	: Huacho
Localidad	: Huacho

Fecha de entrega de terreno	: 06 de septiembre del 2017.
Fecha de inicio	: 19 de septiembre del 2017.
Plazo de ejecución	: 300 días calendario
Fecha de término	: 15 de julio de 2018
Financiamiento	: Recursos Ordinarios
Monto del contrato de obra	: S/. 22'432,031.47 (incluido el IGV)
Monto del contrato de supervisión.	: S/. 1'777,720.87 (incluido el IGV)
Coordinador de obra	: Ing. Luis Tello Hidalgo - FONDEPES

4. ANTECEDENTES

Desde los años 80 se produjo la construcción de desembarcadero pesqueros artesanales en el litoral del mar peruano con la concepción de impulsar el desarrollo de la pesquería artesanal.

El DPA Huacho se encuentra ubicado en la Región Lima, Provincia de Huaura, distrito de Huacho. Actualmente la infraestructura del DPA se encuentra deteriorada y el equipamiento en su mayoría es obsoleto. Se ha comprobado que el DPA Huacho no está cumpliendo con las Normas Sanitarias del DS N°040 2001 PE, dado que los ambientes no cumplen con los dispositivos mínimos requeridos lo que ha originado que los productos hidrobiológicos desembarcados se deterioren en un menor tiempo y manipulen en condiciones antihigiénicas, ello afecta la comercialización y distribución del producto, influyendo negativamente en la economía del pescador.

En el 2007 se elabora un estudio con el nombre de asistencia técnica para la identificación de las posibilidades de mejora de las infraestructuras y equipamiento de los desembarcaderos de pesca artesanal en el litoral del Perú.

Mediante oficio N°3826-2009-FONDEPES/DT, del 07.09.09, el Fondo Nacional del Desarrollo Pesquero remite a la Oficina General de Planificación y Presupuesto del Ministerio de la Producción – OPI, el perfil de este proyecto.

Mediante AMC- CLÁSICO – 44-2014-FONDEPES-1 se lanza a proceso la elaboración del Expediente técnico y mediante contrato 079-2014-FONDEPES se da inicio a la elaboración del expediente técnico del proyecto.

Con fecha 15 de septiembre del 2017 el Comité de selección adjudico la Buena Pro del concurso público N°001-2017 Primera Convocatoria para la CONTRATACIÓN DEL SERVICIO DE SUPERVISIÓN DE LA OBRA POR PAQUETE: "MEJORAMIENTO INTEGRAL DEL DESEMBARCADERO PESQUERO ARTESANAL DE HUACHO, REGIÓN LIMA, PROVINCIA DE HUAURA, DISTRITO DE HUACHO".

5. AVANCE FINANCIERO MENSUAL DE LA OBRA

Valorización N°	1 MES	Setiembre	2017
Monto programado setiembre 2017	COSTO DIRECTO (S/IGV)	CD+GG+U (S/IGV)	% AVANCE
Acumulado setiembre 2017	108,725.56	134,473.05	0.71%
Monto en setiembre 2017	108,725.56	134,473.05	0.71%
Monto ejecutado real setiembre 2017	COSTO DIRECTO (S/IGV)	CD+GG+U (S/IGV)	% AVANCE
Acumulado setiembre 2017	100,945.07	124,850.05	0.64%
Monto en setiembre 2017	100,945.07	124,850.05	0.64%

Situación de la Obra

$0.64 - 0.71 = -0.07 < 0$. La obra se encuentra atrasada, respecto al calendario de avance de obra valorizado (CAOV).

Cabe señalar que el % de avance real respecto del % de avance programado $0.64/0.71$ es de $90.14\% > 80\%$, con lo cual, NO aplica el artículo 205° del Reglamento de la Ley de Contrataciones del Estado.

Para la presente valorización de obra, se está tomando en consideración el presupuesto de obra ofertado por el contratista con precios base a Marzo 2017 y el cronograma de avance de obra valorizado (CAOV), actualizado a la fecha real de inicio de obra, el 19 de Septiembre del 2017. Con ello se ha realizado la curva S y la comparación de avance de obra real vs avance programado.

El porcentaje de avance real en Septiembre es de **0.64%**, con lo cual se tiene un avance acumulado de **0.64%** respecto al monto total de ejecución de obra. Siendo el porcentaje de avance acumulado programado de **0.71%**.

Siendo el monto a facturar, lo siguiente:

CONCEPTOS		VALORIZACION ACTUAL
1.1	MONTO VAL. MUELLE ESPIGON	124,850.05
1.2	REAJUSTE DE VAL. MUELLE ESPIGON	1,207.12
A.	TOTAL VALORIZACION REAJUSTADA	126,057.17
2.0	AMORTIZACIONES	
2.1	ADELANTO DIRECTO (10 %)	12,485.01
2.2	ADELANTO DE MATERIALES (5.26 %)	790.35
B.	TOTAL AMORTIZACIONES	13,275.36
3.0	DEDUCCIONES	
3.1	POR EL ADELANTO DIRECTO	-
3.3	POR EL ADELANTO POR MATERIALES	-
C.	TOTAL DEDUCCIONES	-
4.0	IGV 18% DE (A-B-C)	20,300.73
5.0	LIQUIDO A PAGAR AL CONTRATISTA (A-B-C+IGV)	133,082.54

6. CONCLUSIONES

- ✓ La ejecución de la obra, se encuentra atrasada respecto a lo programado en el Calendario de Avance de Obra Valorizado (CAOA) vigente, presentado por el Contratista, debido a que, los trabajos completados a la fecha (setiembre 2017) es menor al programado y cuyo índice de desempeño es: $0.64/0.71 = 90.1\% >$ de tal forma que la Supervisión pueda hacer el seguimiento respectivo a las actividades concernientes a esta, ya que el avance supera 80%, con lo cual no corresponde aplicar el artículo 205° del Reglamento de la Ley de Contrataciones del Estado.

ANEXO 01

Valorización N° 01 – Setiembre 2017

**Presentada por el Contratista
CONSORCIO MARITIMO DEL NORTE**

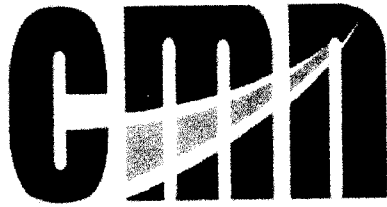

CONSORCIO MARITIMO DEL NORTE

08

C012-2017 – CMN-HUACHO

Huacho, Setiembre 30 del 2017

Señores
CESEL S.A.
Av. J. Gálvez Barrenechea N° 646 Urb. Corpac
San Isidro:

Atte. : **Ing. Luis Lovera Martinez**
Supervisor

Asunto : Valorización n° 01 del mes de septiembre del 2017.

Ref. : **LP N° 0001-2017-FONDEPES – Obra "Mejoramiento Integral de
Desembarcadero Pesquero Artesanal de Huacho, Región Lima, Provincia de
Huaura, Distrito de Huacho"**

De nuestra consideración:

Por medio de la presente, me dirijo a usted para saludarlo y entregarle la valorización conciliada a partir de nuestros metrados presentados el día 30 de Septiembre tal como consta en nuestro Asiento N° 34 del cuaderno de obra.

Sin otro particular, nos reiteramos de ustedes.

Atentamente.

CONSORCIO MARITIMO DEL NORTE

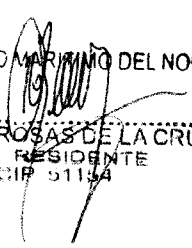
RAUL R. ROSAS DE LA CRUZ
ING. RESIDENTE
CIP 51134

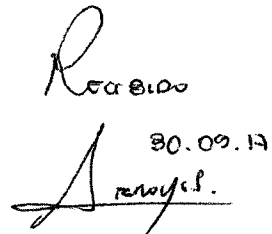
30.09.17
R. Rosas de la Cruz

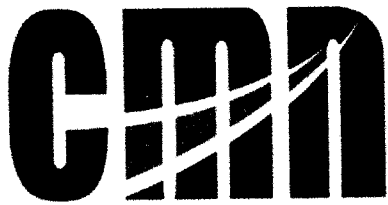

CONSORCIO MARITIMO DEL NORTE

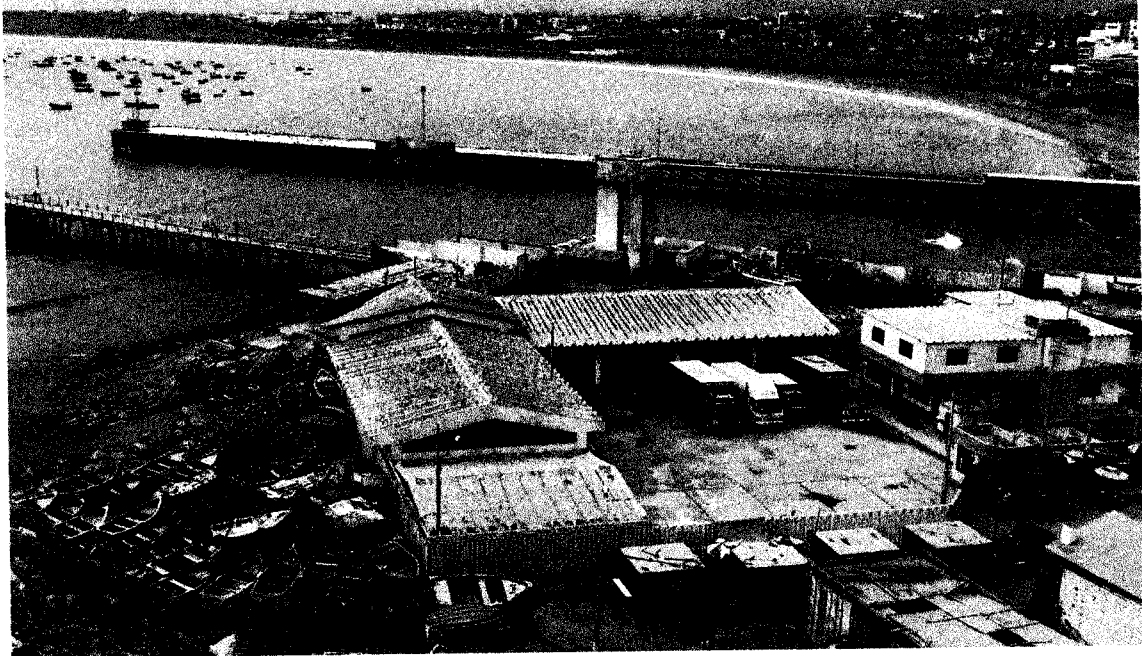

VALORIZACION N° 01 DEL MES DE SEPTIEMBRE DEL 2017

CONSORCIO MARITIMO DEL NORTE

RESUMEN DE VALORIZACIÓN



Contrato N° 024-2017- FONDEPES Ejecucion de la
Obra: MEJORAMIENTO DE LOS SERVICIOS DEL
DESEMBARCADERO PESQUERO ARTESANAL DE
HUACHO, REGION LIMA, PROVINCIA DE HUAURA,
DISTRITO DE HUACHO

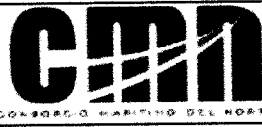

RESUMEN

VALORIZACIÓN N° 01 DEL 19 AL 30 DE SETIEMBRE DEL 2017

OBRA: MEJORAMIENTO DE LOS SERVICIOS DEL DESEMBARCADERO PESQUERO ARTESANAL DE HUACHO, REGION LIMA, PROVINCIA DE HUAURA, DISTRITO DE HUACHO
PROP: FONDEPES
CONTRAT: CONSORCIO MARITIMO DEL NORTE
SUPERV: CESEL
FECHA: sáb 30 Set 2017

CONCEPTOS	VALORIZACION ACTUAL	VALORIZACION ACUMULADA ANTERIOR	VALORIZACION ACUMULADA ACTUAL
1.1 MONTO VAL. MUELLE ESPIGON	124,850.05	-	124,850.05
1.2 REAJUSTE DE VAL. MUELLE ESPIGON	1,207.12	-	1,207.12
A. TOTAL VALORIZACION REAJUSTADA	126,057.17	-	126,057.17
2.0 AMORTIZACIONES			
2.1 ADELANTO DIRECTO (10 %)	12,485.01	-	12,485.01
2.2 ADELANTO DE MATERIALES (5.26 %)	790.35	-	790.35
B. TOTAL AMORTIZACIONES	13,275.36	-	13,275.36
3.0 DEDUCCIONES			
3.1 POR EL ADELANTO DIRECTO	-	-	-
3.3 POR EL ADELANTO POR MATERIALES	-	-	-
C. TOTAL DEDUCCIONES	-	-	-
4.0 IGV 18% DE (A-B-C)	20,300.73	-	20,300.73
5.0 LIQUIDO A PAGAR AL CONTRATISTA (A-B-C+IGV)	133,082.54	-	133,082.54
A FAVOR DEL CONTRATISTA	112,781.81	-	112,781.81
POR CONCEPTO DE I.G.V	20,300.73	-	20,300.73

CONSORCIO MARITIMO DEL NORTE

RAUL R ROSAS DE LA CRUZ
ING. RESIDENTE
CIP 51154

LUIS GUILLERMO LOVERA MARTINEZ
INGENIERO CIVIL
Reg. CIP N° 31816



VALORIZACIÓN N° 01 DEL MES DE SETIEMBRE DEL 2017



Contrato N° 024-2017- FONDEPES Ejecucion de la Obra:
MEJORAMIENTO DE LOS SERVICIOS DEL DESEMBARCADERO
PESQUERO ARTESANAL DE HUACHO, REGION LIMA,
PROVINCIA DE HUAURA, DISTRITO DE HUACHO



RESUMEN

VALORIZACIÓN N° 01 DEL 19 AL 30 DE SETIEMBRE DEL 2017

OBRA: MEJORAMIENTO DE LOS SERVICIOS DEL DESEMBARCADERO PESQUERO ARTESANAL DE HUACHO, REGION LIMA, PROVINCIA DE HUAURA, DISTRITO DE HUA
PROP: FONDEPES
CONTRAT: CONSORCIO MARITIMO DEL NORTE
SUPERV: CESEL
FECHA: mar 30 Set 2014

CONCEPTOS		VALORIZACION ACTUAL	VALORIZACION ACUMULADA ANTERIOR	VALORIZACION ACUMULADA ACTUAL
1.1	MONTO VAL. MUELLE ESPIGON	18,494.29		18,494.29
1.2	REAJUSTE DE VAL. MUELLE ESPIGON	184.94		184.94
2.1	MONTO VAL. EDIFICIO EN TIERRA ESTRUCTURA	102,335.69		102,335.69
2.2	REAJUSTE DE VAL. EDIFICIO EN TIERRA ESTRUCTURA	1,013.97		1,013.97
3.1	MONTO VAL. EDIFICIO EN TIERRA ARQUITECTURA	-		-
3.2	REAJUSTE DE VAL. EDIFICIO EN TIERRA ARQUITECTURA	-		-
4.1	MONTO VAL. EDIF. EN TIERRA INSTALACIONES ELECTRICAS	-		-
4.2	REAJUSTE DE VAL. EDIF. EN TIERRA INSTALACIONES ELECTRICAS	-		-
5.1	MONTO VAL. EDIF. EN TIERRA INSTALACIONES SANITARIAS	-		-
5.2	REAJUSTE DE VAL. EDIF. EN TIERRA INSTALACIONES SANITARIAS	-		-
6.1	MONTO VAL. EDIFICIO EN TIERRA EQUIPAMIENTO	-		-
6.2	REAJUSTE DE VAL. EDIFICIO EN TIERRA EQUIPAMIENTO	-		-
7.1	MONTO VAL. IMPACTO AMBIENTAL	4,020.07		4,020.07
7.2	REAJUSTE DE VAL. IMPACTO AMBIENTAL	8.21		8.21
A. TOTAL VALORIZACION REAJUSTADA		126,057.17		126,057.17
2.0	AMORTIZACIONES			
2.0	MUELLE ESPIGON			
2.1	ADELANTO DIRECTO	1,849.43		1,849.43
2.2	ADELANTO DE MATERIALES	790.35		790.35
2	EDIFICIO EN TIERRA ESTRUCTURA			
2.1	ADELANTO DIRECTO	10,233.57		10,233.57
2.2	ADELANTO DE MATERIALES	-		-
2	EDIFICIO EN TIERRA ARQUITECTURA			
2.1	ADELANTO DIRECTO	-		-
2.2	ADELANTO DE MATERIALES	-		-
2	EDIF. EN TIERRA INSTALACIONES ELECTRICAS			
2.1	ADELANTO DIRECTO	-		-
2.2	ADELANTO DE MATERIALES	-		-
2	EDIF. EN TIERRA INSTALACIONES SANITARIAS			
2.1	ADELANTO DIRECTO	-		-
2.2	ADELANTO DE MATERIALES	-		-
2	EDIFICIO EN TIERRA EQUIPAMIENTO			
2.1	ADELANTO DIRECTO	-		-
2.2	ADELANTO DE MATERIALES	-		-
2	IMPACTO AMBIENTAL			
2.1	ADELANTO DIRECTO	402.01		402.01
2.2	ADELANTO DE MATERIALES	-		-

CONSORCIO MARITIMO DEL NORTE
RAUL R. ROJAS DE LA CRUZ
ING. RESIDENTE
IGIE 51154





Contrato N° 024-2017- FONDEPES Ejecucion de la Obra:
MEJORAMIENTO DE LOS SERVICIOS DEL DESEMBARCADERO
PESQUERO ARTESANAL DE HUACHO, REGION LIMA,
PROVINCIA DE HUAURA, DISTRITO DE HUACHO



CESEL
INGENIEROS

RESUMEN

VALORIZACIÓN N° 01 DEL 19 AL 30 DE SETIEMBRE DEL 2017

OBRA: MEJORAMIENTO DE LOS SERVICIOS DEL DESEMBARCADERO PESQUERO ARTESANAL DE HUACHO, REGION LIMA, PROVINCIA DE HUAURA, DISTRITO DE HUA
PROP: FONDEPES
CONTRAT: CONSORCIO MARITIMO DEL NORTE
SUPERV: CESEL
FECHA: mar 30 Set 2014

CONCEPTOS	VALORIZACION ACTUAL	VALORIZACION ACUMULADA ANTERIOR	VALORIZACION ACUMULADA ACTUAL
B. TOTAL AMORTIZACIONES	13,275.36		13,275.36
3.0 DEDUCCIONES			
2.0 MUELLE ESPIGON			
3.1 POR EL ADELANTO DIRECTO	-		-
3.3 POR EL ADELANTO POR MATERIALES	-		-
2 EDIFICIO EN TIERRA ESTRUCTURA			
3.1 POR EL ADELANTO DIRECTO	-		-
3.3 POR EL ADELANTO POR MATERIALES	-		-
2 EDIFICIO EN TIERRA ARQUITECTURA			
3.1 POR EL ADELANTO DIRECTO	-		-
3.3 POR EL ADELANTO POR MATERIALES	-		-
2 EDIF. EN TIERRA INSTALACIONES ELECTRICAS			
3.1 POR EL ADELANTO DIRECTO	-		-
3.3 POR EL ADELANTO POR MATERIALES	-		-
2 EDIF. EN TIERRA INSTALACIONES SANITARIAS			
3.1 POR EL ADELANTO DIRECTO	-		-
3.3 POR EL ADELANTO POR MATERIALES	-		-
2 EDIFICIO EN TIERRA EQUIPAMIENTO			
3.1 POR EL ADELANTO DIRECTO	-		-
3.3 POR EL ADELANTO POR MATERIALES	-		-
2 IMPACTO AMBIENTAL			
3.1 POR EL ADELANTO DIRECTO	-		-
3.3 POR EL ADELANTO POR MATERIALES	-		-
C. TOTAL DEDUCCIONES	-		-
4.0 IGV 18% DE (A-B-C)	20,300.73		20,300.73
5.0 LIQUIDO A PAGAR AL CONTRATISTA (A-B-C+IGV)	133,082.54		133,082.54
A FAVOR DEL CONTRATISTA	112,781.81		112,781.81
POR CONCEPTO DE I.G.V	20,300.73		20,300.73

CONSORCIO MARITIMO DEL NORTE
RAUL R. ROSAS DE LA CRUZ
ING. RESIDENTE
CIP 57154



VALORIZACIÓN N° 01 DEL PRESUPUESTO MUELLE ESPIGON

OBRA: MEJORAMIENTO DE LOS SERVICIOS DEL DESEMBARCADERO PESQUERO ARTESANAL DE HUACHO, REGION LIMA, PROVINCIA DE HUALURA, DISTRITO DE HUACHO

SUB PRES. MUELLE ESPIGON
PROP. FONDEPES
CONT. CONSORCIO MARITIMO DEL NORTE
SUP. CESEL

FECHA: sáb 30 Set 2017

ITEM	DESCRIPCION	PRESUPUESTO			VAL. ACUM. ANTERIOR			VAL. ACUM. ACTUAL			SALDOS			
		Und.	Metrado	Precio (S./.)	Parcial (S./.)	Metrado	Parcial (S./.)	%	Metrado	Parcial (S./.)	%	Metrado	Parcial (S./.)	%
01	MUELLE ESPIGON													
01.01	OBRAS PROVISIONALES													
01.01.01	MOVILIZACION Y DESMOVILIZACION DE EQUIPOS Y MAQUINARIAS	gib	1.00	42,273.60	42,273.60	0.18	7,609.25	18.00%	0.18	7,609.25	18.00%	0.82	34,664.35	82.00%
01.01.02	FLETE TERRESTRE DE MATERIALES	kg	3,144,775.00	0.06	188,686.50	684.36	41.06	0.02%	684.36	41.06	0.02%	3,144,090.64	188,645.44	99.98%
01.01.03	TRAZO Y REPLANTEO DE OBRA	mes	10.00	2,683.82	26,838.20	0.40	1,073.53	4.00%	0.40	1,073.53	4.00%	9.60	25,764.67	96.00%
01.01.04	AGUA PARA LA OBRA	mes	10.00	280.07	2,800.70			0.00%			0.00%	10.00	2,800.70	100.00%
01.01.05	ENERGIA PARA LA OBRA	mes	10.00	1,381.45	13,814.50	0.40	552.58	4.00%	0.40	552.58	4.00%	9.60	13,261.92	96.00%
01.01.06	CARTEL DE OBRA	und	2.00	1,706.12	3,412.24	2.00	3,412.24	100.00%	2.00	3,412.24	100.00%	0.00	0.00	0.00%
01.01.07	LOSA PARA PREFABRICADOS	m2	250.00	112.08	28,020.00			0.00%			0.00%	250.00	28,020.00	100.00%
01.01.08	LIMPIEZA FINAL DE LA OBRA	gib	1.00	3,066.16	3,066.16			0.00%			0.00%	1.00	3,066.16	100.00%
01.01.09	CASETA PARA CONTRATISTA Y SUPERVISION	m2	200.00	61.62	12,324.00	36.75	2,264.54	18.38%	36.75	2,264.54	18.38%	163.25	10,059.46	81.62%
01.01.10	PRUEBA DE CARGA	und	4.00	18,782.78	75,131.12			0.00%			0.00%	4.00	75,131.12	100.00%
01.01.11	DEMOLICIONES DE LOSA Y VIGAS (PUENTE Y CABEZO)	m3	363.77	322.33	117,253.98			0.00%			0.00%	363.77	117,253.98	100.00%
01.02	PUENTE DE ACCESO													
01.02.01	FABRICACION DE PILOTOS DE CONCRETO													
01.02.01.01	CONCRETO EN PILOTOS Fc 350 Kg/cm2	m3	661.44	519.92	343,895.88			0.00%			0.00%	661.44	343,895.88	100.00%
01.02.01.02	ENCOFRADO Y DESENCOFRADO EN PILOTOS	m2	5,291.52	42.35	224,095.87			0.00%			0.00%	5,291.52	224,095.87	100.00%
01.02.01.03	ACERO DE REFUERZO fy 4200 kg/cm2 EN PILOTOS	kg	237,199.91	4.21	998,611.62			0.00%			0.00%	237,199.91	998,611.62	100.00%
01.02.02	FABRICACION DE VIGAS TRANSVERSALES													
01.02.02.01	CONCRETO EN VIGAS TRANSVERSALES Fc 280 kg/cm2	m3	151.38	493.60	74,721.17			0.00%			0.00%	151.38	74,721.17	100.00%
01.02.02.02	ENCOFRADO Y DESENCOFRADO EN VIGAS TRANSVERSALES	m2	1,149.32	53.11	61,040.39			0.00%			0.00%	1,149.32	61,040.39	100.00%
01.02.02.03	ACERO DE REFUERZO fy 4200 kg/cm2 EN VIGAS TRANSVERSALES	kg	38,789.21	4.54	176,103.01			0.00%			0.00%	38,789.21	176,103.01	100.00%
01.02.03	FABRICACION DE LOSAS NERVADAS													
01.02.03.01	CONCRETO EN LOSAS NERVADAS Fc 280 kg/cm2	m3	240.37	411.70	98,960.33			0.00%			0.00%	240.37	98,960.33	100.00%
01.02.03.02	ENCOFRADO Y DESENCOFRADO EN LOSAS NERVADAS	m2	1,402.06	47.73	66,920.32			0.00%			0.00%	1,402.06	66,920.32	100.00%



CONSORCIO MARITIMO DEL NORTE
PAUL ROSA DE LA CRUZ
INGENIERO EN SISTEMAS
CIP 37154

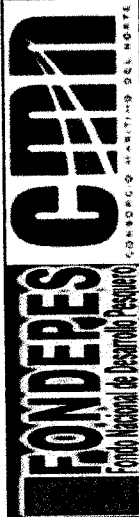

**VALORIZACIÓN N° 01 DEL 19 AL 30 DE SETIEMBRE DEL 2017
(PRECIOS UNITARIOS)**

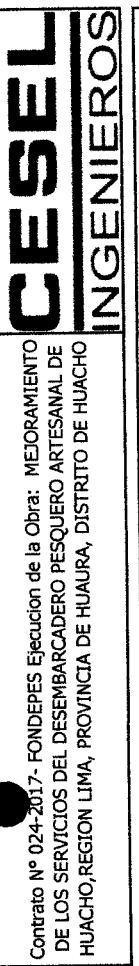

Contrato N° 024-2017- FONDEPES Ejecución de la Obra: MEJORAMIENTO DE LOS SERVICIOS DEL DESEMBARCADERO PESQUERO ARTESANAL DE HUACHO, REGION LIMA, PROVINCIA DE HUACHO, DISTRITO DE HUACHO

OBRA: MEJORAMIENTO DE LOS SERVICIOS DEL DESEMBARCADERO PESQUERO ARTESANAL DE HUACHO, REGION LIMA, PROVINCIA DE HUACHO, DISTRITO DE HUACHO
 SUB PRES. MUELLE ESPIGON
 PROP. FONDEPES
 CONT. CONSORCIO MARITIMO DEL NORTE
 SUP. CESEL

FECHA: sab 30 Set 2017

ITEM	DESCRIPCION	PRESUPUESTO			VAL. ACUM. ANTERIOR			VAL. ACTUAL			VAL. ACUM. ACTUAL			SALDOS		
		Und.	Metrado	Precio (S./.)	Parcial (S./.)	Metrado	Parcial (S./.)	%	Metrado	Parcial (S./.)	%	Metrado	Parcial (S./.)	%	Metrado	Parcial (S./.)
01.02.03.03	ACERO DE REFUERZO fy 4200 kg/cm2 EN LOSAS NERVADAS	kg	60,677.94	4.21	255,454.13		0.00%		0.00	0.00%	0.00	255,454.13	100.00%	60,677.94		100.00%
01.02.04	NUCLEOS															
01.02.04.01	CONCRETO EN NUCLEO fc 280 kg/cm2	m3	170.42	433.83	73,933.31		0.00%	0.00	0.00	0.00%	0.00	73,933.31	100.00%	170.42		100.00%
01.02.04.02	ENCOFRADO Y DESENCOFRADO EN NUCLEO	m2	332.40	47.73	15,865.45		0.00%	0.00	0.00	0.00%	0.00	15,865.45	100.00%	332.40		100.00%
01.02.04.03	ACERO DE REFUERZO fy 4200 kg/cm2 EN NUCLEO	kg	18,275.71	4.21	76,940.74		0.00%	0.00	0.00	0.00%	0.00	76,940.74	100.00%	18,275.71		100.00%
01.02.05	JUNTAS LONGITUDINALES Y TRANSVERSALES															
01.02.05.01	CONCRETO EN JUNTAS LONGITUDINALES Y TRANSVERSALES fc 280 kg/cm2	m3	54.02	433.83	23,435.50		0.00%	0.00	0.00	0.00%	0.00	23,435.50	100.00%	54.02		100.00%
01.02.05.02	ENCOFRADO Y DESENCOFRADO EN JUNTAS LONGITUDINALES Y TRANSVERSALES	m2	100.98	47.73	4,819.78		0.00%	0.00	0.00	0.00%	0.00	4,819.78	100.00%	100.98		100.00%
01.02.05.03	ACERO DE REFUERZO fy 4200 kg/cm2 EN JUNTAS LONGITUDINALES Y TRANSVERSALES	kg	2,446.08	4.21	10,298.00		0.00%	0.00	0.00	0.00%	0.00	10,298.00	100.00%	2,446.08		100.00%
01.02.06	SARDINEL															
01.02.06.01	CONCRETO EN SARDINEL fc 280 kg/cm2	m3	21.69	433.83	9,409.77		0.00%	0.00	0.00	0.00%	0.00	9,409.77	100.00%	21.69		100.00%
01.02.06.02	ENCOFRADO Y DESENCOFRADO EN SARDINEL	m2	192.80	42.35	8,165.08		0.00%	0.00	0.00	0.00%	0.00	8,165.08	100.00%	192.80		100.00%
01.02.06.03	ACERO DE REFUERZO fy 4200 kg/cm2 EN SARDINEL	kg	4,873.45	4.21	20,517.22		0.00%	0.00	0.00	0.00%	0.00	20,517.22	100.00%	4,873.45		100.00%
01.02.07	LOSAS IN SITU															
01.02.07.01	CONCRETO EN LOSAS IN SITU fc 280 kg/cm2	m3	202.44	433.83	87,824.55		0.00%	0.00	0.00	0.00%	0.00	87,824.55	100.00%	202.44		100.00%
01.02.07.02	ENCOFRADO Y DESENCOFRADO EN LOSAS IN SITU	m2	100.24	42.35	4,245.16		0.00%	0.00	0.00	0.00%	0.00	4,245.16	100.00%	100.24		100.00%
01.02.07.03	ACERO DE REFUERZO fy 4200 kg/cm2 EN LOSAS IN SITU	kg	24,895.59	4.21	104,810.43		0.00%	0.00	0.00	0.00%	0.00	104,810.43	100.00%	24,895.59		100.00%
01.02.08	HINCADO Y MONTAJE DE PREFABRICADOS															
01.02.08.01	TRANSPORTE DE PILOTE	und	192.00	498.42	95,696.64		0.00%	0.00	0.00	0.00%	0.00	95,696.64	100.00%	192.00		100.00%
01.02.08.02	TRANSPORTE DE VIGA VP-1	und	48.00	857.51	41,160.48		0.00%	0.00	0.00	0.00%	0.00	41,160.48	100.00%	48.00		100.00%
01.02.08.03	TRANSPORTE DE LOSA LIV Y LV	und	88.00	857.49	75,459.12		0.00%	0.00	0.00	0.00%	0.00	75,459.12	100.00%	88.00		100.00%
01.02.08.04	PUNTA PARA PILOTE	und	192.00	351.79	67,543.68		0.00%	0.00	0.00	0.00%	0.00	67,543.68	100.00%	192.00		100.00%
01.02.08.05	HINCADO DE PILOTE	und	192.00	1,858.87	356,903.04		0.00%	0.00	0.00	0.00%	0.00	356,903.04	100.00%	192.00		100.00%
01.02.08.06	DESCABEZADO DE PILOTES	und	192.00	72.01	13,825.92		0.00%	0.00	0.00	0.00%	0.00	13,825.92	100.00%	192.00		100.00%
01.02.08.07	MONTAJE DE VIGAS TRANSVERSALES	und	48.00	2,657.62	127,565.76		0.00%	0.00	0.00	0.00%	0.00	127,565.76	100.00%	48.00		100.00%

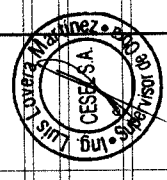

CONSORCIO MARITIMO DEL NORTE
 RAUL ROSAS DE LA CRUZ
 ING. RESIDENTE
 CIP 51154



**VALORIZACIÓN N° 01 DEL 19 AL 30 DE SETIEMBRE DEL 2017
(PRECIOS UNITARIOS)**

Contrato N° 024-2017- FONDEPES Ejecución de la Obra: MEJORAMIENTO DE LOS SERVICIOS DEL DESEMBARCADERO PESQUERO ARTESANAL DE HUACHO, REGION LIMA, PROVINCIA DE HUAURA, DISTRITO DE HUACHO



OBRA: MEJORAMIENTO DE LOS SERVICIOS DEL DESEMBARCADERO PESQUERO ARTESANAL DE HUACHO, REGION LIMA, PROVINCIA DE HUAURA, DISTRITO DE HUACHO

SUB PRES. MUELLE ESPIGON
PROP. FONDEPES
CONT. CONSORCIO MARITIMO DEL NORTE
SUP. CESEL

FECHA: 30 Set 2017

ITEM	DESCRIPCION	PRESUPUESTO			VAL. ACUM. ANTERIOR			VAL. ACTUAL			VAL. ACUM. ACTUAL			SALDOS		
		Und.	Metrado	Precio (S./.)	Metrado	Parcial (S./.)	%	Metrado	Parcial (S./.)	%	Metrado	Parcial (S./.)	%	Metrado	Parcial (S./.)	%
01.02.08.08	MONTAJE DE LOSA NERVADA	und	88.00	1,391.45				0.00	0.00%	0.00	0.00%	0.00	0.00	88.00	122,447.60	100.00%
01.03	CABEZO															
01.03.01	FABRICACION DE PILOTES DE CONCRETO															
01.03.01.01	CONCRETO EN PILOTES Fc 350 KG/CM2	m3	296.90	519.92	154,364.25			0.00	0.00%	0.00	0.00%	0.00	296.90	154,364.25	100.00%	
01.03.01.02	ENCOFRADO Y DESENCOFADO DE PILOTES	m2	2,111.60	42.35	89,426.26			0.00	0.00%	0.00	0.00%	0.00	2,111.60	89,426.26	100.00%	
01.03.01.03	ACERO DE REFUERZO Fy 4200 kg/cm2 EN PILOTES	kg	94,513.17	4.21	397,900.45			0.00	0.00%	0.00	0.00%	0.00	94,513.17	397,900.45	100.00%	
01.03.02	FABRICACION DE VIGAS TRANSVERSALES															
01.03.02.01	CONCRETO EN VIGAS TRANSVERSALES Fc 280 kg/cm2	m3	48.38	493.60	23,880.37			0.00	0.00%	0.00	0.00%	0.00	48.38	23,880.37	100.00%	
01.03.02.02	ENCOFRADO Y DESENCOFADO EN VIGAS TRANSVERSALES	m2	361.10	58.49	21,120.74			0.00	0.00%	0.00	0.00%	0.00	361.10	21,120.74	100.00%	
01.03.02.03	ACERO DE REFUERZO Fy 4200 kg/cm2 EN VIGAS TRANSVERSALES	kg	9,732.29	4.54	44,184.60			0.00	0.00%	0.00	0.00%	0.00	9,732.29	44,184.60	100.00%	
01.03.03	FABRICACION DE LOSAS NERVADAS															
01.03.03.01	CONCRETO EN LOSAS NERVADAS Fc 280 kg/cm2	m3	120.45	411.70	49,589.27			0.00	0.00%	0.00	0.00%	0.00	120.45	49,589.27	100.00%	
01.03.03.02	ENCOFRADO Y DESENCOFADO EN LOSAS NERVADAS	m2	572.74	47.73	27,336.88			0.00	0.00%	0.00	0.00%	0.00	572.74	27,336.88	100.00%	
01.03.03.03	ACERO DE REFUERZO Fy 4200 kg/cm2 EN LOSAS NERVADAS	kg	18,929.98	4.21	79,695.22			0.00	0.00%	0.00	0.00%	0.00	18,929.98	79,695.22	100.00%	
01.03.04	NUCLEOS															
01.03.04.01	CONCRETO EN NUCLEO Fc 280 kg/cm2	m3	38.27	433.83	16,602.67			0.00	0.00%	0.00	0.00%	0.00	38.27	16,602.67	100.00%	
01.03.04.02	ENCOFRADO Y DESENCOFADO EN NUCLEO	m2	75.81	47.73	3,618.41			0.00	0.00%	0.00	0.00%	0.00	75.81	3,618.41	100.00%	
01.03.04.03	ACERO DE REFUERZO Fy 4200 kg/cm2 EN NUCLEO	kg	4,268.99	4.21	17,972.45			0.00	0.00%	0.00	0.00%	0.00	4,268.99	17,972.45	100.00%	
01.03.05	JUNTAS LONGITUDINALES Y TRANSVERSALES															
01.03.05.01	CONCRETO EN JUNTAS LONGITUDINALES Y TRANSVERSALES Fc 280 kg/cm2	m3	33.82	433.83	14,672.13			0.00	0.00%	0.00	0.00%	0.00	33.82	14,672.13	100.00%	
01.03.05.02	ENCOFRADO Y DESENCOFADO EN JUNTAS LONGITUDINALES Y TRANSVERSALES	m2	129.00	47.73	6,157.17			0.00	0.00%	0.00	0.00%	0.00	129.00	6,157.17	100.00%	
01.03.05.03	ACERO DE REFUERZO Fy 4200 kg/cm2 EN JUNTAS LONGITUDINALES Y TRANSVERSALES	kg	2,335.86	4.21	9,833.97			0.00	0.00%	0.00	0.00%	0.00	2,335.86	9,833.97	100.00%	
01.03.06	LOSAS IN SITU															
01.03.06.01	CONCRETO EN LOSAS IN SITU Fc 280 kg/cm2	m3	80.00	433.83	34,706.40			0.00	0.00%	0.00	0.00%	0.00	80.00	34,706.40	100.00%	

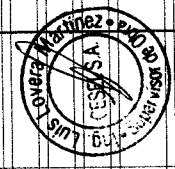

CONSORCIO MARITIMO DEL NORTE
RAUL RIVERA DE LA CRUZ
ING. RESIDENTE
CIP 71154

OBRA: MEJORAMIENTO DE LOS SERVICIOS DEL DESEMBARCADERO PESQUERO ARTESANAL DE HUACHO, REGION LIMA, PROVINCIA DE HUACHO, DISTRITO DE HUACHO

SUB PRES. MUELLE ESPIGON
 PROP. FONDEPES
 CONT. CONSORCIO MARITIMO DEL NORTE
 SUP. CESEL

FECHA: sab 30 Set 2017

ITEM	DESCRIPCION	PRESUPUESTO			VAL. ACUM. ANTERIOR			VAL. ACTUAL			VAL. ACUM. ACTUAL			SALDOS			
		Und.	Metrado	Precio (S/.)	Parcial (S/.)	Metrado	Parcial (S/.)	%	Metrado	Parcial (S/.)	%	Metrado	Parcial (S/.)	%	Metrado	Parcial (S/.)	%
01.03.06.02	ENCORRADO Y DESENCOFRADO EN LOSAS IN SITU	m2	23.20	42.35	982.52			0.00%	0.00	0.00	0.00%	0.00	0.00	0.00%	23.20	982.52	100.00%
01.03.06.03	ACERO DE REFUERZO Fy 4200 kg/cm2 EN LOSAS IN SITU	kg	11,802.92	4.21	49,690.29			0.00%	0.00	0.00	0.00%	0.00	0.00	0.00%	11,802.92	49,690.29	100.00%
01.03.07	HINCADO Y MONTAJE DE PREFABRICADOS																
01.03.07.01	TRANSPORTE DE PILOTE	und	90.00	498.42	44,857.80			0.00%	0.00	0.00	0.00%	0.00	0.00	0.00%	90.00	44,857.80	100.00%
01.03.07.02	TRANSPORTE DE VIGAS TRANSVERSALES VP1	und	10.00	857.51	8,575.10			0.00%	0.00	0.00	0.00%	0.00	0.00	0.00%	10.00	8,575.10	100.00%
01.03.07.03	TRANSPORTE DE LOSA LIV Y LV	und	37.00	857.49	31,727.13			0.00%	0.00	0.00	0.00%	0.00	0.00	0.00%	37.00	31,727.13	100.00%
01.03.07.04	PUNTA PARA PILOTE	und	90.00	351.79	31,661.10			0.00%	0.00	0.00	0.00%	0.00	0.00	0.00%	90.00	31,661.10	100.00%
01.03.07.05	HINCADO DE PILOTE	und	90.00	1,858.87	167,298.30			0.00%	0.00	0.00	0.00%	0.00	0.00	0.00%	90.00	167,298.30	100.00%
01.03.07.06	DESCABEZADO DE PILOTES	und	90.00	72.01	6,480.90			0.00%	0.00	0.00	0.00%	0.00	0.00	0.00%	90.00	6,480.90	100.00%
01.03.07.07	MONTAJE DE VIGAS TRANSVERSALES	und	10.00	2,657.62	26,576.20			0.00%	0.00	0.00	0.00%	0.00	0.00	0.00%	10.00	26,576.20	100.00%
01.03.07.08	MONTAJE DE LOSA NERVADA	und	37.00	1,391.45	51,483.65			0.00%	0.00	0.00	0.00%	0.00	0.00	0.00%	37.00	51,483.65	100.00%
01.04	OBRAS COMPLEMENTARIAS																
01.04.01	SUMINISTRO Y COLOCACION DE SARDINELES DE MADERA 8" X 8"	m	82.60	116.90	9,655.94			0.00%	0.00	0.00	0.00%	0.00	0.00	0.00%	82.60	9,655.94	100.00%
01.04.02	SUMINISTRO E INSTALACION DE BITAS METALICAS 30.BRT	und	10.00	1,086.77	10,867.70			0.00%	0.00	0.00	0.00%	0.00	0.00	0.00%	10.00	10,867.70	100.00%
01.04.03	SUMINISTRO E INSTALACION DE PESCANTE, CAP. W=500kg	und	3.00	1,841.80	5,525.40			0.00%	0.00	0.00	0.00%	0.00	0.00	0.00%	3.00	5,525.40	100.00%
01.04.04	FABRICACION DE PILOTES METALICOS H, PARANTES DE DEFENSA	m	768.00	433.84	333,189.12			0.00%	0.00	0.00	0.00%	0.00	0.00	0.00%	768.00	333,189.12	100.00%
01.04.05	FABRICACION DE VIGAS METALICAS	m	246.00	449.37	110,545.02			0.00%	0.00	0.00	0.00%	0.00	0.00	0.00%	246.00	110,545.02	100.00%
01.04.06	SUMINISTRO Y COLOCACION DE BLOCKS DE JEBE HUECO 6"x6"	und	60.00	171.74	10,304.40			0.00%	0.00	0.00	0.00%	0.00	0.00	0.00%	60.00	10,304.40	100.00%
01.04.07	HINCADO DE PARANTES METALICOS SECCION H, 8"x8"x6mm	und	64.00	705.41	45,146.24			0.00%	0.00	0.00	0.00%	0.00	0.00	0.00%	64.00	45,146.24	100.00%
01.04.08	MONTAJE DE VIGAS H 6"x6"	m	246.00	120.27	29,586.42			0.00%	0.00	0.00	0.00%	0.00	0.00	0.00%	246.00	29,586.42	100.00%
01.04.09	SUMINISTRO Y COLOCACION DE DEFENSAS TIPO D	m	224.00	715.40	160,249.60			0.00%	0.00	0.00	0.00%	0.00	0.00	0.00%	224.00	160,249.60	100.00%
01.04.10	BARANDA DE TUBERIA DE ACERO EN PUENTE Y ESCALINATA DE EMBARCADERO	m	492.00	153.44	75,492.48			0.00%	0.00	0.00	0.00%	0.00	0.00	0.00%	492.00	75,492.48	100.00%
01.04.11	PINTURA DE PARANTES Y VIGAS LONGITUDINALES EN DEFENSA	m2	1,014.24	48.73	49,423.92			0.00%	0.00	0.00	0.00%	0.00	0.00	0.00%	1,014.24	49,423.92	100.00%
01.05	TERRAPLEN Y ENROCAMO DE PROTECCION																



CONSORCIO MARITIMO DEL NORTE
 RAUL RIVERA
 INGENIERO RESIDENTE
 CIP 54754



**VALORIZACIÓN N° 01 DEL 19 AL 30 DE SETIEMBRE DEL 2017
(PRECIOS UNITARIOS)**



OBRA: MEJORAMIENTO DE LOS SERVICIOS DEL DESEMBARCADERO PESQUERO ARTESANAL DE HUACHO, REGION LIMA, PROVINCIA DE HUAURA, DISTRITO DE HUACHO
 SUB PRES. MUELLE ESPIGON
 PROP. FONDEPES
 CONSORCIO MARITIMO DEL NORTE
 CESEL
 FECHA: sab 30 Set 2017

ITEM	DESCRIPCION	PRESUPUESTO			VAL. ACUM. ANTERIOR			VAL. ACTUAL			VAL. ACUM. ACTUAL			SALDOS		
		Und.	Metrado	Precio (S./.)	Parcial (S./.)	Metrado	Parcial (S./.)	%	Metrado	Parcial (S./.)	%	Metrado	Parcial (S./.)	%	Metrado	Parcial (S./.)
01.05.01	CORTE DE MATERIAL ARENA EN UÑA DE ENROCADO	m3	219.28	2.53	554.78			0.00%	0.00	0.00	0.00%	0.00	0.00	219.28	554.78	100.00%
01.05.02	ELIMINACION DE MATERIAL ARENA EN UÑA DE ENROCADO	m3	219.28	7.72	1,692.84			0.00%	0.00	0.00	0.00%	0.00	0.00	219.28	1,692.84	100.00%
01.05.03	SUMINISTRO Y COLOCACION DE ROCA FILTRO >A 50KG	m3	838.75	125.24	105,045.05			0.00%	0.00	0.00	0.00%	0.00	0.00	838.75	105,045.05	100.00%
01.05.04	SUMINISTRO Y COLOCACION DE ROCA INTERMEDIA DE 0.3 T A 0.4 T	m3	1,677.49	217.78	365,323.77			0.00%	0.00	0.00	0.00%	0.00	0.00	1,677.49	365,323.77	100.00%
01.05.05	SUMINISTRO Y COLOCACION DE ROCA CORAZA DE 3 A 4 TON	m3	1,677.49	181.48	304,430.89			0.00%	0.00	0.00	0.00%	0.00	0.00	1,677.49	304,430.89	100.00%
01.05.06	CONFORMACION DE TERRAPLEN R=1010 m3/dia	m3	3,101.70	5.72	17,741.72			0.00%	0.00	0.00	0.00%	0.00	0.00	3,101.70	17,741.72	100.00%
01.05.07	CORTE DE MATERIAL GRAVA, EN AREA DE OPERACIONES	m3	162.00	2.53	409.86			0.00%	0.00	0.00	0.00%	0.00	0.00	162.00	409.86	100.00%
01.05.08	ELIMINACION DE MATERIAL GRAVA, EN AREA DE OPERACIONES	m3	186.30	7.75	1,443.83			0.00%	0.00	0.00	0.00%	0.00	0.00	186.30	1,443.83	100.00%
	COSTO DIRECTO				7,201,314.15			0.21%	14,953.20	14,953.20	0.21%	14,953.20	14,953.20	397,900.45	397,900.45	5.53%
	GASTOS GENERALES		21.370360%		1,538,946.75				3,195.55	3,195.55		3,195.55	3,195.55	85,032.76	85,032.76	
	UTILIDAD		2.31081950%		166,409.37				345.54	345.54		345.54	345.54	9,194.76	9,194.76	
	SUB TOTAL				8,906,670.26				18,494.29	18,494.29		18,494.29	18,494.29	492,127.96	492,127.96	
	IGV 18%		18.00%		1,603,200.65				3,328.97	3,328.97		3,328.97	3,328.97	88,583.03	88,583.03	
	PRESUPUESTO TOTAL				10,509,870.91				21,823.26	21,823.26		21,823.26	21,823.26	580,711.00	580,711.00	



CONSORCIO MARITIMO DEL NORTE
 RAUL R. FERRAS DE LA CRUZ
 ING. PRESIDENTE
 CIP 51764

**VALORIZACIÓN N° 01 DEL PRESUPUESTO OBRAS EN TIERRA -
ESTRUCTURAS**



**VALORIZACIÓN N° 01 DEL 19 AL 30 DE SETIEMBRE DEL 2017
(PRECIOS UNITARIOS)**

Contrato N° 024-2017- FONDEPES Ejecución de la Obra:
MEJORAMIENTO DE LOS SERVICIOS DEL DESEMBARCADERO
PESQUERO ARTESANAL DE HUACHO, REGION LIMA, PROVINCIA DE
HUAURA, DISTRITO DE HUACHO



OBRA: MEJORAMIENTO DE LOS SERVICIOS DEL DESEMBARCADERO PESQUERO ARTESANAL DE HUACHO, REGION LIMA, PROVINCIA DE HUACHO, DISTRITO DE HUACHO

SUB PRES. OBRAS EN TIERRA - ESTRUCTURA
PROP. FONDEPES
CONT. CONSORCIO MARITIMO DEL NORTE
SUP. CESEL

FECHA: sáb 30 Set 2017

ITEM	DESCRIPCION	PRESUPUESTO			VAL. ACUM. ANTERIOR			VAL ACTUAL			VAL. ACUM. ACTUAL			SALDOS		
		Und.	Metrado	Precio (S./.)	Metrado	Parcial (S./.)	%	Metrado	Parcial (S./.)	%	Metrado	Parcial (S./.)	%	Metrado	Parcial (S./.)	%
01	ESTRUCTURAS															
01.01	OBRAS PRELIMINARES															
01.01.01	LIMPIEZA DEL TERRENO	m2	4,443.00	1.64	7,286.52			0.00	0.00	0.00	0.00%	0.00	0.00	4,443.00	7,286.52	100.00%
01.01.02	TRAZO Y REPLANTEO EDIFICACIONES	m2	4,443.00	1.35	5,998.05			0.00	0.00	0.00	0.00%	0.00	0.00	4,443.00	5,998.05	100.00%
01.02	DEMOLICIONES Y DESMONTAJES															
01.02.01	DEMOLICION DE VIGAS Y LOSAS	m3	149.30	130.81	19,529.93			143.35	18,751.61	96.01%	143.35	18,751.61	5.95	778.32	778.32	3.99%
01.02.02	DEMOLICION DE COLUMNAS Y MUROS	m3	177.86	155.85	27,719.48			146.78	22,875.73	82.53%	146.78	22,875.73	31.08	4,843.75	4,843.75	17.47%
01.02.03	DEMOLICION DE PISO DE CONCRETO	m3	3,110.00	24.76	77,003.60			104.38	2,584.50	3.36%	104.38	2,584.50	3,005.62	74,419.10	96.64%	
01.02.04	DEMOLICION DE CIMENTACIONES	m3	160.00	71.08	11,372.80			0.00	0.00	0.00%	0.00	0.00	160.00	11,372.80	100.00%	
01.02.05	DESMONTAJE Y DEMOLICION SANITARIO Y ELECTRICO	m2	3,110.00	4.34	13,497.40			1,068.41	4,636.88	34.35%	1,068.41	4,636.88	2,041.59	8,860.52	65.65%	
01.02.06	ELIMINACION MATERIAL PROCEDENTE DE DEMOLICION	m3	1,264.66	70.61	89,297.64			480.00	33,892.80	37.95%	480.00	33,892.80	784.66	55,404.84	62.05%	
01.03	MOVIMIENTO DE TIERRAS															
01.03.01	CORTE MASIVO	m3	8,886.00	3.82	33,944.52			0.00	0.00	0.00%	0.00	0.00	8,886.00	33,944.52	100.00%	
01.03.02	RELLENO MASIVO CON MATERIAL DE PRESTAMO	m3	9,774.60	88.65	866,518.29			0.00	0.00	0.00%	0.00	0.00	9,774.60	866,518.29	100.00%	
01.03.03	EXCAVACION DE ZANJAS PARA CIMENTACION	m3	1,433.85	30.48	43,703.75			0.00	0.00	0.00%	0.00	0.00	1,433.85	43,703.75	100.00%	
01.03.04	RELLENO COMPACTADO CON MATERIAL PROPIO	m3	228.66	8.82	2,016,995.00			0.00	0.00	0.00%	0.00	0.00	228.66	2,016.78	100.00%	
01.03.05	NIVELACION Y COMPACTACION	m2	3,525.00	7.80	27,495.00			0.00	0.00	0.00%	0.00	0.00	3,525.00	27,495.00	100.00%	
01.03.06	ELIMINACION DE MATERIAL EXCEDENTE	m3	1,205.19	8.72	10,509.26			0.00	0.00	0.00%	0.00	0.00	1,205.19	10,509.26	100.00%	
01.04	CONCRETO SIMPLE															
01.04.01	CONCRETO SOBRECIMENTOS 100 kg/cm2+ 30% P.G.	m3	197.74	266.54	52,705.62			0.00	0.00	0.00%	0.00	0.00	197.74	52,705.62	100.00%	
01.04.02	ENCOFRADO Y DESENCOFRADO DE SOBRECIMIENTO	m2	516.02	42.35	21,853.45			0.00	0.00	0.00%	0.00	0.00	516.02	21,853.45	100.00%	
01.05	CIMENTOS															

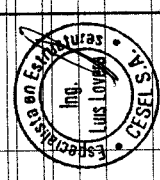

CONSORCIO MARITIMO DEL NORTE
INGENIEROS
ING. ROSAS CRUZ
CIP 5116



COMERCIO S.A.S. - NORTE

**VALORIZACIÓN N° 01 DEL 19 AL 30 DE SETIEMBRE DEL 2017
(PRECIOS UNITARIOS)**

Contrato N° 024-2017- FONDEPES Ejecución de la Obra:
MEJORAMIENTO DE LOS SERVICIOS DEL DESEMBARCADERO
PESQUERO ARTESANAL DE HUACHO, REGION LIMA, PROVINCIA DE
HUAURA, DISTRITO DE HUACHO



OBRA: MEJORAMIENTO DE LOS SERVICIOS DEL DESEMBARCADERO PESQUERO ARTESANAL DE HUACHO, REGION LIMA, PROVINCIA DE HUACHO, DISTRITO DE HUACHO

SUB PRES. OBRAS EN TIERRA - ESTRUCTURA
PROP. FONDEPES
CONT. CONSORCIO MARITIMO DEL NORTE
SJP. CESEL

FECHA: sáb 30 Set 2017

ITEM	DESCRIPCION	PRESUPUESTO			VAL. ACUM. ANTERIOR			VAL. ACUM. ACTUAL			SALDOS		
		Und.	Metrado	Precio (S./.)	Metrado	Parcial (S./.)	%	Metrado	Parcial (S./.)	%	Metrado	Parcial (S./.)	%
01.05.01	CONCRETO EN CIMIENTOS CORRIDOS f'c=175 kg/cm2	m3	236.81	302.23	71,571.09		0.00%	0.00	0.00	0.00%	236.81	71,571.09	100.00%
01.05.02	ENCOFRADO Y DESENCOFRADO EN CIMIENTOS CORRIDOS	m2	838.64	42.35	35,516.40		0.00%	0.00	0.00	0.00%	838.64	35,516.40	100.00%
01.06	SOBRECIMIENTO												
01.06.01	CONCRETO SOBRECIMENTOS f'c=175 kg/cm2	m3	59.86	302.23	18,091.49		0.00%	0.00	0.00	0.00%	59.86	18,091.49	100.00%
01.06.02	ENCOFRADO Y DESENCOFRADO DE SOBRECIMIENTO	m2	647.52	42.35	27,422.47		0.00%	0.00	0.00	0.00%	647.52	27,422.47	100.00%
01.07	FALSO PISO												
01.07.01	CONCRETO FALSO PISO f'c=210 kg/cm2	m3	120.05	310.30	37,251.52		0.00%	0.00	0.00	0.00%	120.05	37,251.52	100.00%
01.07.02	JUNTA DE DILATACION CON MATERIAL MICROPOROSO e 1"	m	1,200.53	16.19	19,436.58		0.00%	0.00	0.00	0.00%	1,200.53	19,436.58	100.00%
01.08	VEREDAS												
01.08.01	CONCRETO EN VEREDAS f'c=175 kg/cm2	m2	1,078.00	85.09	91,727.02		0.00%	0.00	0.00	0.00%	1,078.00	91,727.02	100.00%
01.08.02	ENCOFRADO Y DESENCOFRADO DE VEREDA	m2	61.25	42.35	2,593.94		0.00%	0.00	0.00	0.00%	61.25	2,593.94	100.00%
01.08.03	JUNTA DE DILATACION CON MATERIAL MICROPOROSO e 1"	m	350.00	16.19	5,666.50		0.00%	0.00	0.00	0.00%	350.00	5,666.50	100.00%
01.09	CONCRETO ARMADO												
01.09.01	LOSAS MACIZAS												
01.09.01.01	CONCRETO LOSA MACIZA f'c= 210 kg/cm2	m3	203.61	315.13	64,163.62		0.00%	0.00	0.00	0.00%	203.61	64,163.62	100.00%
01.09.01.02	ENCOFRADO Y DESENCOFRADO LOSA MACIZA	m2	146.86	42.35	6,219.52		0.00%	0.00	0.00	0.00%	146.86	6,219.52	100.00%
01.09.01.03	ACERO CORRUGADO FY= 4200 kg/cm2 GRADO 60	kg	11,934.83	4.21	50,245.63		0.00%	0.00	0.00	0.00%	11,934.83	50,245.63	100.00%
01.09.02	ZAPATAS												
01.09.02.01	CONCRETO ZAPATAS f'c=210 kg/cm2	m3	136.84	307.31	42,052.30		0.00%	0.00	0.00	0.00%	136.84	42,052.30	100.00%
01.09.02.02	ENCOFRADO DE ZAPATAS	m2	213.00	30.25	6,443.25		0.00%	0.00	0.00	0.00%	213.00	6,443.25	100.00%
01.09.02.03	ACERO CORRUGADO FY= 4200 kg/cm2 GRADO 60	kg	5,421.78	4.19	22,717.26		0.00%	0.00	0.00	0.00%	5,421.78	22,717.26	100.00%
01.09.03	VIGA DE CIMENTACIÓN												

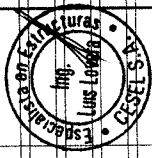

CONSORCIO MARITIMO DEL NORTE
RAUL RIVERA SANCHEZ DE LA CRUZ
ING. RESIDENTE
GIP 51154

OBRA: **MEJORAMIENTO DE LOS SERVICIOS DEL DESEMBARCADERO PESQUERO ARTESANAL DE HUACHO, REGION LIMA, PROVINCIA DE HUACHO, DISTRITO DE HUACHO**

SUB. PRES. **OBRAS EN TIERRA - ESTRUCTURA**

PROP. **FONDEPES**

CONT. **CONSORCIO MARITIMO DEL NORTE**

SUP. **CESEL**

FECHA: séab 30 Set 2017

ITEM	DESCRIPCION	PRESUPUESTO			VAL. ACUM. ANTERIOR			VAL. ACUM. ACTUAL			SALDOS		
		Und.	Metrado	Precio (S./.)	Metrado	Parcial (S./.)	%	Metrado	Parcial (S./.)	%	Metrado	Parcial (S./.)	%
01.09.03.01	CONCRETO VIGAS DE CIMENTACION f'c=210 kg/cm2	m3	117.56	318.13	37,399.36		0.00%	0.00	0.00	0.00%	117.56	37,399.36	100.00%
01.09.03.02	ENCOFRADO Y DESENCOFRADO EN VIGA DE CIMENTACION	m2	392.85	39.10	15,360.44		0.00%	0.00	0.00	0.00%	392.85	15,360.44	100.00%
01.09.03.03	ACERO CORRUGADO FY= 4200 kg/cm2 GRADO 60	kg	17,614.42	4.19	73,804.42		0.00%	0.00	0.00	0.00%	17,614.42	73,804.42	100.00%
01.09.04	SOBRECIMIENTO REFORZADO												
01.09.04.01	CONCRETO EN SOBRECIMENTOS REFORZADOS f'c 210 kg/cm2	m3	125.63	319.26	40,108.63		0.00%	0.00	0.00	0.00%	125.63	40,108.63	100.00%
01.09.04.02	ENCOFRADO Y DESENCOFRADO DE SOBRECIMIENTO	m2	1,016.10	42.35	43,031.84		0.00%	0.00	0.00	0.00%	1,016.10	43,031.84	100.00%
01.09.04.03	ACERO CORRUGADO FY= 4200 kg/cm2 GRADO 60	kg	17,614.42	4.19	73,804.42		0.00%	0.00	0.00	0.00%	17,614.42	73,804.42	100.00%
01.09.05	COLUMNAS												
01.09.05.01	CONCRETO COLUMNAS f'c=210 kg/cm2	m3	240.00	397.54	95,409.60		0.00%	0.00	0.00	0.00%	240.00	95,409.60	100.00%
01.09.05.02	ENCOFRADO Y DESENCOFRADO DE COLUMNAS	m2	2,841.16	31.79	90,320.48		0.00%	0.00	0.00	0.00%	2,841.16	90,320.48	100.00%
01.09.05.03	ACERO CORRUGADO FY= 4200 kg/cm2 GRADO 60	kg	43,390.49	4.19	181,806.15		0.00%	0.00	0.00	0.00%	43,390.49	181,806.15	100.00%
01.09.06	VIGAS												
01.09.06.01	CONCRETO VIGAS f'c=210 kg/cm2	m3	152.88	344.82	52,716.08		0.00%	0.00	0.00	0.00%	152.88	52,716.08	100.00%
01.09.06.02	ENCOFRADO Y DESENCOFRADO DE VIGAS	m2	2,933.12	31.79	93,243.88		0.00%	0.00	0.00	0.00%	2,933.12	93,243.88	100.00%
01.09.06.03	ACERO CORRUGADO FY= 4200 kg/cm2 GRADO 60	kg	21,787.30	4.32	94,121.14		0.00%	0.00	0.00	0.00%	21,787.30	94,121.14	100.00%
01.09.07	LOSAS ALIGERADAS												
01.09.07.01	CONCRETO EN LOSA ALIGERADA f'c 210 kg/cm2	m3	168.10	381.74	64,170.49		0.00%	0.00	0.00	0.00%	168.10	64,170.49	100.00%
01.09.07.02	ENCOFRADO Y DESENCOFRADO DE LOSAS ALIGERADAS	m2	1,787.35	60.38	107,920.19		0.00%	0.00	0.00	0.00%	1,787.35	107,920.19	100.00%
01.09.07.03	ACERO CORRUGADO FY= 4200 kg/cm2 GRADO 60	kg	6,857.52	4.07	27,910.11		0.00%	0.00	0.00	0.00%	6,857.52	27,910.11	100.00%
01.09.07.04	LADRILLO PARA TECHO DE h=0.15 m	und	10,960.00	3.09	33,866.40		0.00%	0.00	0.00	0.00%	10,960.00	33,866.40	100.00%
01.09.07.05	LADRILLO PARA TECHO DE h=0.20 m	und	4,053.00	3.46	14,023.38		0.00%	0.00	0.00	0.00%	4,053.00	14,023.38	100.00%

Ing. **LUIS LOVBEJ**

 ESPECIALISTA EN ESTIMACIONES

CONSORCIO MARITIMO DEL NORTE

RAUL R. FOSAS DE LA CRUZ

 ING. PRESIDENTE

 SUP. 21154

OBRA: MEJORAMIENTO DE LOS SERVICIOS DEL DESEMBARCADERO PESQUERO ARTESANAL DE HUACHO, REGION LIMA, PROVINCIA DE HUAYRA, DISTRITO DE HUACHO

SUB PRES: OBRAS EN TIERRA - ESTRUCTURA
 PROP. FONDEPES
 COMIT. CONSORCIO MARITIMO DEL NORTE
 SUP. CESEL

FECHA: sáb 30 Set 2017

ITEM	DESCRIPCION	PRESUPUESTO			VAL. ACUM. ANTERIOR			VAL. ACUM. ACTUAL			SALDOS					
		Und.	Metrado	Precio (S./.)	Metrado	Parcial (S./.)	%	Metrado	Parcial (S./.)	%	Metrado	Parcial (S./.)	%			
01.09.08	ESCALERA															
01.09.08.01	CONCRETO ESCALERAS f c=210 kg/cm2	m3	36.29	373.65		13,559.76		0.00	0.00	0.00%	0.00	0.00	0.00%	36.29	13,559.76	100.00%
01.09.08.02	ENCOFRADO Y DESENCOFRADO DE ESCALERAS	m2	88.94	81.04		7,207.70		0.00	0.00	0.00%	0.00	0.00	0.00%	88.94	7,207.70	100.00%
01.09.08.03	ACERO CORRUGADO FY= 4200 kg/cm2 GRADO 60	kg	305.81	4.56		1,394.49		0.00	0.00	0.00%	0.00	0.00	0.00%	305.81	1,394.49	100.00%
01.09.09	TANQUE ELEVADO															
01.09.09.01	CONCRETO EN TANQUE ELEVADO f c 210 kg/cm2	m3	86.15	541.58		46,657.12		0.00	0.00	0.00%	0.00	0.00	0.00%	86.15	46,657.12	100.00%
01.09.09.02	ENCOFRADO Y DESENCOFRADO EN TANQUE ELEVADO	m2	202.93	40.90		8,299.84		0.00	0.00	0.00%	0.00	0.00	0.00%	202.93	8,299.84	100.00%
01.09.09.03	ACERO CORRUGADO FY= 4200 kg/cm2 GRADO 60	kg	8,433.85	4.18		35,253.49		0.00	0.00	0.00%	0.00	0.00	0.00%	8,433.85	35,253.49	100.00%
01.09.10	CISTERNA Y CUARTOS DE BOMBAS															
01.09.10.01	CONCRETO CISTERNA f c=210 kg/cm2	m3	36.29	296.76		10,769.42		0.00	0.00	0.00%	0.00	0.00	0.00%	36.29	10,769.42	100.00%
01.09.10.02	ENCOFRADO Y DESENCOFRADO EN CISTERNA	m2	94.27	31.36		2,956.31		0.00	0.00	0.00%	0.00	0.00	0.00%	94.27	2,956.31	100.00%
01.09.10.03	ACERO CORRUGADO FY= 4200 kg/cm2 GRADO 60	kg	3,224.95	4.18		13,480.29		0.00	0.00	0.00%	0.00	0.00	0.00%	3,224.95	13,480.29	100.00%
01.09.11	ESTRUCTURAS SANITARIAS MENORES															
01.09.11.01	POZO SEPTICO	und	1.00	4,449.84		4,449.84		0.00	0.00	0.00%	0.00	0.00	0.00%	1.00	4,449.84	100.00%
01.09.11.02	CISTERNA AREA DE FRIO	und	1.00	3,606.18		3,606.18		0.00	0.00	0.00%	0.00	0.00	0.00%	1.00	3,606.18	100.00%
01.09.11.03	CISTERNA PATIO	und	1.00	1,695.82		1,695.82		0.00	0.00	0.00%	0.00	0.00	0.00%	1.00	1,695.82	100.00%
01.09.11.04	TRAMPA Y CASETA DE BOMBEO	und	1.00	4,939.84		4,939.84		0.00	0.00	0.00%	0.00	0.00	0.00%	1.00	4,939.84	100.00%
01.09.11.05	TRAMPA DE GRASAS	und	1.00	1,889.10		1,889.10		0.00	0.00	0.00%	0.00	0.00	0.00%	1.00	1,889.10	100.00%
01.09.11.06	CAMARAS DE REJAS	und	1.00	2,578.18		2,578.18		0.00	0.00	0.00%	0.00	0.00	0.00%	1.00	2,578.18	100.00%
01.09.11.07	TRAMPA DE SOLIDOS	und	1.00	1,782.52		1,782.52		0.00	0.00	0.00%	0.00	0.00	0.00%	1.00	1,782.52	100.00%
01.10	COBERTURAS															
01.10.01	COBERTURA EN MUELLE															
01.10.01.01	POLICARBONATO COLOR BLANCO, E=16 mm (INC. ACCESORIOS, PROVISIÓN Y COLOCACIÓN)	m2	160.00	177.46		28,393.60		0.00	0.00	0.00%	0.00	0.00	0.00%	160.00	28,393.60	100.00%



 RAUL ROSAS DE LA CRUZ
 ING RESIDENTE
 GIP 57154



**VALORIZACIÓN N° 01 DEL 19 AL 30 DE SETIEMBRE DEL 2017
(PRECIOS UNITARIOS)**

Contrato N° 024-2017- FONDEPES Ejecución de la Obra:
MEJORAMIENTO DE LOS SERVICIOS DEL DESEMBARCADERO
PESQUERO ARTESANAL DE HUACHO, REGION LIMA, PROVINCIA DE
HUAURA, DISTRITO DE HUACHO



OBRA: MEJORAMIENTO DE LOS SERVICIOS DEL DESEMBARCADERO PESQUERO ARTESANAL DE HUACHO, REGION LIMA, PROVINCIA DE HUACHO, DISTRITO DE HUACHO
SUB PRES. OBRAS EN TIERRA - ESTRUCTURA
PROP. FONDEPES
CONT. CONSORCIO MARITIMO DEL NORTE
SUP. CESEL

FECHA: sáb 30 Set 2017

ITEM	DESCRIPCION	PRESUPUESTO			VAL. ACUM. ANTERIOR			VAL. ACUM. ACTUAL			SALDOS				
		Und.	Metrado	Precio (S./.)	Metrado	Parcial (S./.)	%	Metrado	Parcial (S./.)	%	Metrado	Parcial (S./.)	%		
01.10.01.02	ARMADURA METALICA V-1	und	8.00	1,005.01				0.00	0.00	0.00%	0.00	0.00	0.00%	8,040.08	100.00%
01.10.01.03	ARMADURA METALICA V-2	und	8.00	611.93				0.00	0.00	0.00%	0.00	0.00	0.00%	4,895.44	100.00%
01.10.01.04	CORREA METALICA V-3	m	120.00	20.70				0.00	0.00	0.00%	0.00	0.00	0.00%	2,484.00	100.00%
01.10.02	COBERTURA EN EDIFICACION														
01.10.03	POLICARBONATO COLOR BLANCO, E=16 mm (INC. ACCESORIOS, PROVISION Y COLOCACION)	m2	240.00	177.46				0.00	0.00	0.00%	0.00	0.00	0.00%	42,590.40	100.00%
01.10.04	ARMADURA METALICA VS-1	m	8.00	106.86				0.00	0.00	0.00%	0.00	0.00	0.00%	854.88	100.00%
01.10.05	ARMADURA METALICA VS-2	und	40.00	664.85				0.00	0.00	0.00%	0.00	0.00	0.00%	26,594.00	100.00%
01.10.06	ARMADURA METALICA VS-3	m	40.00	88.71				0.00	0.00	0.00%	0.00	0.00	0.00%	3,548.40	100.00%
01.10.07	CRUZ DE SAN ANDRES	m	80.00	15.09				0.00	0.00	0.00%	0.00	0.00	0.00%	1,207.20	100.00%
01.10.08	CORREA METALICA V-3	m	160.00	20.70				0.00	0.00	0.00%	0.00	0.00	0.00%	3,312.00	100.00%
01.10.09	SOPORTES Y COLGADORES														
01.10.09.01	ESTRUCTURA CON PERFIL METALICO 1"x1"x3/16"	m	35.00	166.64				0.00	0.00	0.00%	0.00	0.00	0.00%	5,832.40	100.00%
01.11	VARIOS														
01.11.01	LIMPIEZA DURANTE LA EJECUCION DE LA OBRA	mes	10.00	619.05				0.00	0.00	0.00%	0.00	0.00	0.00%	6,190.50	100.00%
01.11.02	TOMA DE MUESTRA P/ENSAYO DE COMPRESION	und	200.00	68.67				0.00	0.00	0.00%	0.00	0.00	0.00%	13,734.00	100.00%
01.11.03	ROTURA DE PROBETA P/ENSAYO DE COMPRESION	und	200.00	89.83				0.00	0.00	0.00%	0.00	0.00	0.00%	17,966.00	100.00%
COSTO DIRECTO								82,741.52	82,741.52	2.53%				3,194,008.96	97.47%
GASTOS GENERALES								17,682.16	17,682.16					682,571.21	
UTILIDAD								1,912.01	1,912.01					73,807.78	
SUB TOTAL								102,335.69	102,335.69					3,950,387.95	
IGV 18%								18,420.42	18,420.42					711,069.83	
PRESUPUESTO TOTAL								120,756.11	120,756.11					4,661,457.78	

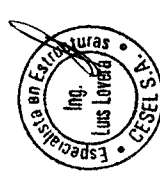

CONSORCIO MARITIMO DEL NORTE
RAUL RIVERA
ING. PRESIDENTE
CIP 51154

**VALORIZACIÓN N° 01 DEL PRESUPUESTO OBRAS EN TIERRA –
IMPACTO AMBIENTAL**

OBRA: MEJORAMIENTO DE LOS SERVICIOS DEL DESEMBARCADERO PESQUERO ARTESANAL DE HUACHO, REGION LIMA, PROVINCIA DE HUACHO, DISTRITO DE HUACHO

SUB PI IMPACTO AMBIENTAL
PROP. FONDEPES
CONT. CONSORCIO MARITIMO DEL NORTE
SUP. CESEL

FECHA: sáb 30 Set 2017

ITEM	DESCRIPCION	PRESUPUESTO			VAL. ACUM. ANTERIOR			VAL. ACTUAL			VAL. ACUM. ACTUAL			SALDOS			
		Und.	Metrado	Precio (S./.)	Parcial (S./.)	Metrado	Parcial (S./.)	%	Metrado	Parcial (S./.)	%	Metrado	Parcial (S./.)	%	Metrado	Parcial (S./.)	%
01	MANEJO DE RESIDUOS SOLIDOS Y EFUENTES																
01.01	SUMINISTRO E INSTALACION DE CONTENEDOR DE BASURA	und	20.00	211.37	4,227.40			0.00	0.00	0.00%	0.00	0.00	0.00%	20.00	4,227.40	100.00%	
01.02	AREA DE ALMACENAMIENTO TEMPORAL	m2	50.00	24.89	1,244.50			0.00	0.00	0.00%	0.00	0.00	0.00%	50.00	1,244.50	100.00%	
01.03	CILINDROS METALICOS PARA ALMACENAMIENTO DE EFUENTES INDUSTRIALES	und	5.00	443.87	2,219.35			0.00	0.00	0.00%	0.00	0.00	0.00%	5.00	2,219.35	100.00%	
01.04	ALQUILER BAÑOS QUIMICOS	mes	10.00	845.47	8,454.70			0.30	253.64	3.00%	0.30	253.64	3.00%	9.70	8,201.06	97.00%	
01.05	TRANSPORTE Y DISPOSICION DE RESIDUOS PELIGROSOS	und	10.00	317.05	3,170.50			0.00	0.00	0.00%	0.00	0.00	0.00%	10.00	3,170.50	100.00%	
02	SEÑALIZACION AMBIENTAL Y DE SEGURIDAD																
02.01	SEÑALIZACION TEMPORAL	und	30.00	75.66	2,269.80			6.00	453.96	20.00%	6.00	453.96	20.00%	24.00	1,815.84	80.00%	
02.02	SEÑALIZACION PERMANENTE	und	20.00	124.48	2,489.60			0.00	0.00	0.00%	0.00	0.00	0.00%	20.00	2,489.60	100.00%	
03	CAPACTACION EN TEMAS AMBIENTALES Y SEGURIDAD																
03.01	CHARLA DE SEGURIDAD EN OBRA PARA PERSONAL	est	20.00	42.27	845.40			0.00	0.00	0.00%	0.00	0.00	0.00%	20.00	845.40	100.00%	
03.02	CHARLA EN MEDIO AMBIENTE PARA PESCADORES	gib	3.00	1,010.34	3,031.02			0.00	0.00	0.00%	0.00	0.00	0.00%	3.00	3,031.02	100.00%	
04	MITIGACION DE IMPACTOS SOCIALES																
04.01	PLAN DE CONTINGENCIA SOCIAL-ALTERNATIVA DE CONSTRUCCION MUELLE PROVISIONAL	und	1.00	224,050.10	224,050.10			0.00	0.00	0.00%	0.00	0.00	0.00%	1.00	224,050.10	100.00%	
05	MITIGACION IMPACTOS EN MEDIO AMBIENTE																
05.01	SERV. DE MONITOREO AMBIENTAL CALIDAD AIRE, AGUA, RUIDO	gib	1.00	1,268.21	1,268.21			0.00	0.00	0.00%	0.00	0.00	0.00%	1.00	1,268.21	100.00%	
05.02	MEDIDAS MITIGACION EMISION DE POLVO	gib	1.00	2,642.10	2,642.10			0.00	0.00	0.00%	0.00	0.00	0.00%	1.00	2,642.10	100.00%	
05.03	MEDIDAS MITIGACION DE RUIDOS	gib	1.00	2,642.10	2,642.10			0.00	0.00	0.00%	0.00	0.00	0.00%	1.00	2,642.10	100.00%	
05.04	MEDIDAS DE MITIGACION DE CONTAMINACION AGUA	gib	1.00	2,642.10	2,642.10			0.00	0.00	0.00%	0.00	0.00	0.00%	1.00	2,642.10	100.00%	
06	PROGRAMA DE CONTINGENCIA																
06.01	PRIMEROS AUXILIOS	gib	1.00	1,703.57	1,703.57			0.50	851.79	50.00%	0.50	851.79	50.00%	0.50	851.78	50.00%	
06.02	CONTRA INCENDIO	gib	1.00	1,690.96	1,690.96			1.00	1,690.96	100.00%	1.00	1,690.96	100.00%	0.00	0.00	0.00%	
07	PROGRAMA DE CIERRE DE OBRA																
07.01	DESMONTAJE DE ESTRUCTURAS TEMPORALES	gib	1.00	859.82	859.82			0.00	0.00	0.00%	0.00	0.00	0.00%	1.00	859.82	100.00%	
	COSTO DIRECTO				265,451.23												
	GASTOS GENERALES				56,727.88												
	UTILIDAD				6,134.10												
	SUB TOTAL				328,313.21												
	IGV 18%				59,096.38												
	PRESUPUESTO TOTAL				387,409.59												



CONSORCIO MARITIMO DEL NORTE
RAUL R. ROJAS DE LA CRUZ
ING. RESIDENTE
CIP 15134



**VALORIZACIÓN N° 01 DEL 19 AL 30 DE SETIEMBRE DEL 2017
(PRECIOS UNITARIOS)**

Contrato N° 024-2017- FONDEPES Ejecución de la Obra:
MEJORAMIENTO DE LOS SERVICIOS DEL DESEMBARCADERO
PESQUERO ARTESANAL DE HUACHO, REGION LIMA,
PROVINCIA DE HUACHO, DISTRITO DE HUACHO



OBRA: MEJORAMIENTO DE LOS SERVICIOS DEL DESEMBARCADERO PESQUERO ARTESANAL DE HUACHO, REGION LIMA, PROVINCIA DE HUACHO, DISTRITO DE HUACHO

PROP. FONDEPES
CONT. CONSORCIO MARITIMO DEL NORTE
SUP. CESEL
FORMULA POLINÓMICA N° 01:

MUELLE ESPÍGON

Valorización N°:	EXTRAE(B3;17;2)
Fecha:	1.-Rem Gen'18
Monto Contrato:	S/. 8,906,670.26 (S/. 16V.) S/. 10,509,870.91 (C/. 16V.)

Fórmula	Presupuesto	Avance Acumulado Anterior		Avance Actual		Avance Acumulado Actual		Saldo por Ejecutar		
		Monto Total	Valorizado	%	Valorizado	%	Valorizado	%	Valorizado	%
01	Obra a Precios unitarios VALORIZACIÓN N° 01 DEL 19 AL 30 DE SETIEMBRE DEL 2017 (PRECIOS UNITARIOS)	8,906,670.26	0.00	0.00%	18,494.29	0.21%	18,494.29	0.21%	492,127.96	5.53%
	Sub Total Presupuesto (S/. IGV)	8,906,670.26	0.00	0.00%	18,494.29	0.21%	18,494.29	0.21%	492,127.96	5.53%

FORMULA POLINÓMICA N° 02:

EDIFICIO EN TIERRA ESTRUCTURA

Valorización N°:	01
Fecha:	sáb 30 Set 2017
Monto Contrato:	S/. 4,052,723.64 (S/. 16V.) S/. 4,782,213.90 (C/. 16V.)

Fórmula	Presupuesto	Avance Acumulado Anterior		Avance Actual		Avance Acumulado		Saldo por Ejecutar		
		Monto Total	Valorizado	%	Valorizado	%	Valorizado	%	Valorizado	%
01	VALORIZACIÓN N° 01 DEL 19 AL 30 DE SETIEMBRE DEL 2017 (PRECIOS UNITARIOS)	4,052,723.64	0.00	0.00%	102,335.69	2.53%	102,335.69	2.53%	3,194,008.96	78.81%
	Sub Total Presupuesto (S/. IGV)	4,052,723.64	0.00	0.00%	102,335.69	2.53%	102,335.69	2.53%	3,194,008.96	78.81%

FORMULA POLINÓMICA N° 03:

EDIFICIO EN TIERRA ARQUITECTURA

Valorización N°:	01
Fecha:	sáb 30 Set 2017
Monto Contrato:	S/. 1,671,977.18 (S/. 16V.) S/. 1,972,933.08 (C/. 16V.)

Fórmula	Presupuesto	Avance Acumulado Anterior		Avance Actual		Avance Acumulado		Saldo por Ejecutar		
		Monto Total	Valorizado	%	Valorizado	%	Valorizado	%	Valorizado	%
01	Obra a Precios unitarios VALORIZACIÓN N° 01 DEL 19 AL 30 DE SETIEMBRE DEL 2017 (PRECIOS UNITARIOS)	1,671,977.18	0.00	0.00%	0.00	0.00%	0.00	0.00%	1,671,977.18	100.00%
	Sub Total Presupuesto (S/. IGV)	1,671,977.18	0.00	0.00%	0.00	0.00%	0.00	0.00%	1,671,977.18	100.00%



CONSORCIO MARITIMO DEL NORTE
ING. RAUL R. ROSAS DE LA CRUZ
PRESIDENTE
C.P. 5154

Contrato N° 024-2017- FONDEPES Ejecución de la Obra:
MEJORAMIENTO DE LOS SERVICIOS DEL DESEMBARCADERO
PESQUERO ARTESANAL DE HUACHO, REGION LIMA,
PROVINCIA DE HUAYRA, DISTRITO DE HUACHO

OBRA: MEJORAMIENTO DE LOS SERVICIOS DEL DESEMBARCADERO PESQUERO ARTESANAL DE HUACHO, REGION LIMA, PROVINCIA DE HUAYRA, DISTRITO DE HUACHO

PROP: FONDEPES
CONT: CONSORCIO MARITIMO DEL NORTE
SUP: CESEL
FORMULA POLINÓMICA N° 04:

EDIFICIO EN TIERRA INSTALACIONES ELECTRICAS

Valorización N°:	01
Fecha:	sáb 30 Set 2017
Monto Contrato:	S/. 700,744.39 S/. 826,821.20 (C/. IGV.)

Fórmula	Presupuesto Descripción	Monto Total	Avance Acumulado		Avance		Avance Acumulado		Saldo por	
			Valorizado	%	Valorizado	%	Valorizado	%	Valorizado	%
01	Obra a Precios unitarios VALORIZACIÓN N° 01 DEL 19 AL 30 DE SETIEMBRE DEL 2017 (PRECIOS UNITARIOS)	700,744.39	0.00	0.00%	0.00	0.00%	0.00	0.00%	700,744.39	100.00%
Sub Total Presupuesto (S/. IGV)		700,744.39	0.00	0.00%	0.00	0.00%	0.00	0.00%	700,744.39	100.00%

FORMULA POLINÓMICA N° 05:

EDIFICIO EN TIERRA INSTALACIONES SANITARIAS

Valorización N°:	01
Fecha:	sáb 30 Set 2017
Monto Contrato:	S/. 1,308,946.28 S/. 1,544,556.61 (C/. IGV.)

Fórmula	Presupuesto Descripción	Monto Total	Avance Acumulado		Avance		Avance Acumulado		Saldo por	
			Valorizado	%	Valorizado	%	Valorizado	%	Valorizado	%
01	Obra a Precios unitarios VALORIZACIÓN N° 01 DEL 19 AL 30 DE SETIEMBRE DEL 2017 (PRECIOS UNITARIOS)	1,308,946.28	0.00	0.00%	0.00	0.00%	0.00	0.00%	1,308,946.28	100.00%
Sub Total Presupuesto (S/. IGV)		1,308,946.28	0.00	0.00%	0.00	0.00%	0.00	0.00%	1,308,946.28	100.00%

FORMULA POLINÓMICA N° 06:

EDIFICIO EN TIERRA EQUIPAMIENTO

Valorización N°:	01
Fecha:	sáb 30 Set 2017
Monto Contrato:	S/. 2,040,821.20 S/. 2,408,169.02 (C/. IGV.)

Fórmula	Presupuesto Descripción	Monto Total	Avance Acumulado		Avance		Avance Acumulado		Saldo por	
			Valorizado	%	Valorizado	%	Valorizado	%	Valorizado	%
01	Obra a Precios unitarios VALORIZACIÓN N° 01 DEL 19 AL 30 DE SETIEMBRE DEL 2017 (PRECIOS UNITARIOS)	2,040,821.20	0.00	0.00%	0.00	0.00%	0.00	0.00%	2,040,821.20	100.00%
Sub Total Presupuesto (S/. IGV)		2,040,821.20	0.00	0.00%	0.00	0.00%	0.00	0.00%	2,040,821.20	100.00%



CONSORCIO MARITIMO DEL NORTE

RAUL R. ROSAS DE LA CRUZ
ING. RESIDENTE
CIP 51154



VALORIZACIÓN N° 01 DEL 19 AL 30 DE SETIEMBRE DEL 2017
(PRECIOS UNITARIOS)

Contrato N° 024-2017- FONDEPES Ejecución de la Obra:
MEJORAMIENTO DE LOS SERVICIOS DEL DESEMBARCADERO
PESQUERO ARTESANAL DE HUACHO, REGION LIMA,
PROVINCIA DE HUAYRA, DISTRITO DE HUACHO



OBRA: MEJORAMIENTO DE LOS SERVICIOS DEL DESEMBARCADERO PESQUERO ARTESANAL DE HUACHO, REGION LIMA, PROVINCIA DE HUAYRA, DISTRITO DE HUACHO
PROP. FONDEPES
CONT. CONSORCIO MARITIMO DEL NORTE
SUP. CESEL

FORMULA POLINÓMICA N° 07:

IMPACTO AMBIENTAL

Valorización N°:	01
Fecha:	sáb 30 Set 2017
Monto Contrato:	S/. 328,313.21 (S/. IGV.) S/. 387,409.59 (C/. IGV.)

Fórmula	Presupuesto Descripción	Monto Total	Avance Acumulado		Avance Acumulado		Saldo por			
			Valorizado	%	Valorizado	%	Valorizado	%		
01	Obra a Precios unitarios VALORIZACIÓN N° 01 DEL 19 AL 30 DE SETIEMBRE DEL 2017 (PRECIOS UNITARIOS)	328,313.21	0.00	0.00%	4,020.07	1.22%	0.00	0.00%	2,040,821.20	621.61%
Sub Total Presupuesto (S/. IGV)		328,313.21	0.00	0.00%	4,020.07	1.22%	0.00	0.00%	2,040,821.20	621.61%

RESUMEN GENERAL DE PRESUPUESTOS

Valorización N°:	01
Fecha:	sáb 30 Set 2017
Monto Contrato:	S/. 19,010,196.17 (S/. IGV.) S/. 22,432,031.48 (C/. IGV.)

PRESUPUESTO	Presupuesto Descripción	Monto Total	Avance Acumulado		Avance Acumulado		Saldo por			
			Valorizado	%	Valorizado	%	Valorizado	%		
01	VALORIZACIÓN N° 01 DEL 19 AL 30 DE SETIEMBRE DEL 2017 (PRECIOS UNITARIOS)	19,010,196.17	0.00	0.00%	124,850.05	0.66%	120,829.98	0.64%	11,449,447.18	60.23%
Sub Total Presupuesto (S/. IGV)		19,010,196.17	0.00	0.00%	124,850.05	0.66%	120,829.98	0.64%	11,449,447.18	60.23%



CONSORCIO MARITIMO DEL NORTE
RAUL R. RIOSAS DE LA CRUZ
ING. RESIDENTE
CUIF 51/54

METRADOS EJECUTADOS

RESUMEN DE METRADOS DE MUELLE ESPIGON

RESUMEN DE METRADOS

OBRA: **MEJORAMIENTO DE LOS SERVICIOS DEL DESEMBARCADERO PESQUERO ARTESANAL DE HUACHO, REGION LIMA, PROVINCIA DE HUAURA, DISTRITO DE HUACHO**

SUB PRES. **MUELLE ESPIGON**
 PROP. **FONDEPES**
 CONT. **CONSORCIO MARITIMO DEL NORTE**
 SUP. **CESEL**

ITEM	DESCRIPCION	PRESUPUESTO		METRADO SEPTIEMBR	% AVANCE
		Und.	Metrado		
01	MUELLE ESPIGON				
01.01	OBRAS PROVISIONALES				
01.01.01	MOVILIZACION Y DESMOVILIZACION DE EQUIPOS Y	glb	1.00	0.18	18%
01.01.02	FLETE TERRESTRE DE MATERIALES	kg	3,144,775.00	684.36	0%
01.01.03	TRAZO Y REPLANTEO DE OBRA	mes	10.00	0.40	4%
01.01.04	AGUA PARA LA OBRA	mes	10.00		
01.01.05	ENERGIA PARA LA OBRA	mes	10.00	0.40	4%
01.01.06	CARTEL DE OBRA	und	2.00	2.00	100%
01.01.07	LOSA PARA PREFABRICADOS	m2	250.00		
01.01.08	LIMPIEZA FINAL DE LA OBRA	glb	1.00		
01.01.09	CASETA PARA CONTRATISTA Y SUPERVISION	m2	200.00	36.75	18%
01.01.10	PRUEBA DE CARGA	und	4.00		
01.01.11	DEMOLICIONES DE LOSA Y VIGAS (PUENTE Y CABEZO)	m3	363.77		
01.02	PUENTE DE ACCESO				
01.02.01	FABRICACION DE PILOTES DE CONCRETO				
01.02.01.01	CONCRETO EN PILOTES F'C 350 KG/CM2	m3	661.44		
01.02.01.02	ENCOFRADO Y DESENCOFRADO EN PILOTES	m2	5,291.52		
01.02.01.03	ACERO DE REFUERZO f'y 4200 kg/cm2 EN PILOTES	kg	237,199.91		
01.02.02	FABRICACION DE VIGAS TRANSVERSALES				
01.02.02.01	CONCRETO EN VIGAS TRANSVERSALES f'c 280 kg/cm2	m3	151.38		
01.02.02.02	ENCOFRADO Y DESENCOFRADO EN VIGAS	m2	1,149.32		
01.02.02.03	ACERO DE REFUERZO f'y 4200 kg/cm2 EN VIGAS	kg	38,789.21		
01.02.03	FABRICACION DE LOSAS NERVADAS				



CONSORCIO MARITIMO DEL NORTE
RAUL R. CRUZ
 ING. PRESIDENTE
 D.P. 51154

RESUMEN DE METRADOS

OBRA: **MEJORAMIENTO DE LOS SERVICIOS DEL DESEMBARCADERO PESQUERO ARTESANAL DE HUACHO, REGION LIMA, PROVINCIA DE HUAURA, DISTRITO DE HUACHO**

SUB PRES. **MUELLE ESPIGON**
 PROP. **FONDEPES**
 CONT. **CONSORCIO MARITIMO DEL NORTE**
 SUP. **CESEL**

ITEM	DESCRIPCION	PRESUPUESTO		METRADO SEPTIEMBR	% AVANCE
		Und.	Metrado		
01.02.03.01	CONCRETO EN LOSAS NERVADAS f'c 280 kg/cm2	m3	240.37		
01.02.03.02	ENCOFRADO Y DESENCOFRADO EN LOSAS NERVADAS	m2	1,402.06		
01.02.03.03	ACERO DE REFUERZO fy 4200 kg/cm2 EN LOSAS	kg	60,677.94		
01.02.04	NUCLEOS				
01.02.04.01	CONCRETO EN NUCLEO f'c 280 kg/cm2	m3	170.42		
01.02.04.02	ENCOFRADO Y DESENCOFRADO EN NUCLEO	m2	332.40		
01.02.04.03	ACERO DE REFUERZO fy 4200 kg/cm2 EN NUCLEO	kg	18,275.71		
01.02.05	JUNTAS LONGITUDINALES Y TRANSVERSALES				
01.02.05.01	CONCRETO EN JUNTAS LONGITUDINALES Y	m3	54.02		
01.02.05.02	ENCOFRADO Y DESENCOFRADO EN JUNTAS	m2	100.98		
01.02.05.03	ACERO DE REFUERZO fy 4200 kg/cm2 EN JUNTAS	kg	2,446.08		
01.02.06	SARDINEL				
01.02.06.01	CONCRETO EN SARDINEL f'c 280 kg/cm2	m3	21.69		
01.02.06.02	ENCOFRADO Y DESENCOFRADO EN SARDINEL	m2	192.80		
01.02.06.03	ACERO DE REFUERZO fy 4200 kg/cm2 EN SARDINEL	kg	4,873.45		
01.02.07	LOSAS IN SITU				
01.02.07.01	CONCRETO EN LOSAS IN SITU f'c 280 kg/cm2	m3	202.44		
01.02.07.02	ENCOFRADO Y DESENCOFRADO EN LOSAS IN SITU	m2	100.24		
01.02.07.03	ACERO DE REFUERZO fy 4200 kg/cm2 EN LOSAS IN SITU	kg	24,895.59		
01.02.08	HINCADO Y MONTAJE DE PREFABRICADOS				
01.02.08.01	TRANSPORTE DE PILOTE	und	192.00		
01.02.08.02	TRANSPORTE DE VIGA VP-1	und	48.00		



CONSORCIO MARITIMO DEL NORTE
 RAUL R. ROSAS DE LA CRUZ
 ING. RESIDENTE
 CIP 51154

RESUMEN DE METRADOS

OBRA: **MEJORAMIENTO DE LOS SERVICIOS DEL DESEMBARCADERO PESQUERO ARTESANAL DE HUACHO, REGION LIMA, PROVINCIA DE HUAURA, DISTRITO DE HUACHO**

SUB PRES. **MUELLE ESPIGON**

PROP. **FONDEPES**

CONT. **CONSORCIO MARITIMO DEL NORTE**

SUP. **CESEL**

ITEM	DESCRIPCION	PRESUPUESTO		METRADO SEPTIEMBR	% AVANCE
		Und.	Metrado		
01.02.08.03	TRANSPORTE DE LOSA LIV y LV	und	88.00		
01.02.08.04	PUNTA PARA PILOTE	und	192.00		
01.02.08.05	HINCADO DE PILOTE	und	192.00		
01.02.08.06	DESCABEZADO DE PILOTES	und	192.00		
01.02.08.07	MONTAJE DE VIGAS TRANSVERSALES	und	48.00		
01.02.08.08	MONTAJE DE LOSA NERVADA	und	88.00		
01.03	CABEZO				
01.03.01	FABRICACION DE PILOTES DE CONCRETO				
01.03.01.01	CONCRETO EN PILOTES f'c 350 KG/CM2	m3	296.90		
01.03.01.02	ENCOFRADO Y DESENCOFRADO DE PILOTES	m2	2,111.60		
01.03.01.03	ACERO DE REFUERZO fy 4200 kg/cm2 EN PILOTES	kg	94,513.17		
01.03.02	FABRICACION DE VIGAS TRANSVERSALES				
01.03.02.01	CONCRETO EN VIGAS TRANSVERSALES f'c 280 kg/cm2	m3	48.38		
01.03.02.02	ENCOFRADO Y DESENCOFRADO EN VIGAS	m2	361.10		
01.03.02.03	ACERO DE REFUERZO fy 4200 kg/cm2 EN VIGAS	kg	9,732.29		
01.03.03	FABRICACION DE LOSAS NERVADAS				
01.03.03.01	CONCRETO EN LOSAS NERVADAS f'c 280 kg/cm2	m3	120.45		
01.03.03.02	ENCOFRADO Y DESENCOFRADO EN LOSAS NERVADAS	m2	572.74		
01.03.03.03	ACERO DE REFUERZO fy 4200 kg/cm2 EN LOSAS	kg	18,929.98		
01.03.04	NUCLEOS				
01.03.04.01	CONCRETO EN NUCLEO f'c 280 kg/cm2	m3	38.27		
01.03.04.02	ENCOFRADO Y DESENCOFRADO EN NUCLEO	m2	75.81		
01.03.04.03	ACERO DE REFUERZO fy 4200 kg/cm2 EN NUCLEO	kg	4,268.99		



CONSORCIO MARITIMO DEL NORTE
 RAUL ROSAS DE LA CRUZ
 ING. RESIDENTE
 CIP 51154

RESUMEN DE METRADOS

OBRA: **MEJORAMIENTO DE LOS SERVICIOS DEL DESEMBARCADERO PESQUERO ARTESANAL DE HUACHO, REGION LIMA, PROVINCIA DE HUAURA, DISTRITO DE HUACHO**

SUB PRES. **MUELLE ESPIGON**
 PROP. **FONDEPES**
 CONT. **CONSORCIO MARITIMO DEL NORTE**
 SUP. **CESEL**

ITEM	DESCRIPCION	PRESUPUESTO		METRADO SEPTIEMBR	% AVANCE
		Und.	Metrado		
01.03.05	JUNTAS LONGITUDINALES Y TRANSVERSALES				
01.03.05.01	CONCRETO EN JUNTAS LONGITUDINALES Y	m3	33.82		
01.03.05.02	ENCOFRADO Y DESENCOFRAO EN JUNTAS	m2	129.00		
01.03.05.03	ACERO DE REFUERZO fy 4200 kg/cm2 EN JUNTAS	kg	2,335.86		
01.03.06	LOSAS IN SITU				
01.03.06.01	CONCRETO EN LOSAS IN SITU fc 280 kg/cm2	m3	80.00		
01.03.06.02	ENCOFRADO Y DESENCOFRAO EN LOSAS IN SITU	m2	23.20		
01.03.06.03	ACERO DE REFUERZO fy 4200 kg/cm2 EN LOSAS IN SITU	kg	11,802.92		
01.03.07	HINCADO Y MONTAJE DE PREFABRICADOS				
01.03.07.01	TRANSPORTE DE PILOTE	und	90.00		
01.03.07.02	TRANSPORTE DE VIGAS TRANSVERSALES VP1	und	10.00		
01.03.07.03	TRANSPORTE DE LOSA LIV y LV	und	37.00		
01.03.07.04	PUNTA PARA PILOTE	und	90.00		
01.03.07.05	HINCADO DE PILOTE	und	90.00		
01.03.07.06	DESCABEZADO DE PILOTES	und	90.00		
01.03.07.07	MONTAJE DE VIGAS TRANSVERSALES	und	10.00		
01.03.07.08	MONTAJE DE LOSA NERVADA	und	37.00		
01.04	OBRAS COMPLEMENTARIAS				
01.04.01	SUMINISTRO Y COLOCACION DE SARDINELES DE MADERA	m	82.60		
01.04.02	SUMINISTRO E INSTALACION DE BITAS METALICAS 30	und	10.00		
01.04.03	SUMINISTRO E INSTALACION DE PESCANTE, CAP.	und	3.00		
01.04.04	FABRICACION DE PILOTES METALICOS H, PARANTES DE	m	768.00		



CONSORCIO MARITIMO DEL NORTE
 RAUL ROSAS DE LA CRUZ
 ING. RESIDENTE
 CIP 51154

RESUMEN DE METRADOS

OBRA: **MEJORAMIENTO DE LOS SERVICIOS DEL DESEMBARCADERO PESQUERO ARTESANAL DE HUACHO, REGION LIMA, PROVINCIA DE HUAURA, DISTRITO DE HUACHO**

SUB PRES. **MUELLE ESPIGON**

PROP. **FONDEPES**

CONT. **CONSORCIO MARITIMO DEL NORTE**

SUP. **CESEL**

ITEM	DESCRIPCION	PRESUPUESTO		METRADO SEPTIEMBR	% AVANCE
		Und.	Metrado		
01.04.05	FABRICACION DE VIGAS METALICAS	m	246.00		
01.04.06	SUMINISTRO Y COLOCACION DE BLOCKS DE JEBE HUECO	und	60.00		
01.04.07	HINCADO DE PARANTES METALICOS SECCION H,	und	64.00		
01.04.08	MONTAJE DE VIGAS H 6"x6"	m	246.00		
01.04.09	SUMINISTRO Y COLOCACION DE DEFENSAS TIPO D	m	224.00		
01.04.10	BARANDA DE TUBERIA DE ACERO EN PUENTE Y	m	492.00		
01.04.11	PINTURA DE PARANTES Y VIGAS LONGITUDINALES EN	m2	1,014.24		
01.05	TERRAPLEN Y ENROCADO DE PROTECCION				
01.05.01	CORTE DE MATERIAL ARENA EN UÑA DE ENROCADO	m3	219.28		
01.05.02	ELIMINACION DE MATERIAL ARENA EN UÑA DE	m3	219.28		
01.05.03	SUMINISTRO Y COLOCACION DE ROCA FILTRO >A 50KG	m3	838.75		
01.05.04	SUMINISTRO Y COLOCACION DE ROCA INTERMEDIA DE	m3	1,677.49		
01.05.05	SUMINISTRO Y COLOCACION DE ROCA CORAZA DE 3 A 4	m3	1,677.49		
01.05.06	CONFORMACION DE TERRAPLEN R=1010 m3/dia	m3	3,101.70		
01.05.07	CORTE DE MATERIAL GRAVA, EN AREA DE OPERACIONES	m3	162.00		
01.05.08	ELIMINACION DE MATERIAL GRAVA, EN AREA DE	m3	186.30		

 CONSORCIO MARITIMO DEL NORTE
 RAUL R. ROSAS DE LA CRUZ
 ING. RESIDENTE
 CIP 51154



DPA HUACHO

METRADOS ESTRUCTURAS MUELLE

ITEM PARTIDA

01.01 OBRAS PROVISIONALES

01.01.01 MOVILIZACION Y DESMOVILIZACION DE EQUIPO

17.67%

g/lb

ITEM	DESCRIPCION	U.M	SUBTOTAL	INCIDENCIA	INCIDENCIA A TOMAR	MOVILIZACION	N° DOC/GUIA
1	NIVEL	hm	7,582.12	0.0033153	0.0033153	0.0016577	0001-000001
2	ESTACION TOTAL	día	8,065.00	0.0035265	0.0035265	0.0017632	0001-000001
3	TEODOLITO	hm	9,843.63	0.0043042		-	
4	MIRAS	hm	1,789.44	0.0007824	0.0007824	0.0003912	0001-000001
5	GATA HIDRAULICA	hm	165.76	0.0000725		-	
6	JALONES	hm	147.29	0.0000644	0.0000644	0.0000322	
7	TELUROMETRO	día	23,873.28	0.0104388		-	
8	PRISMAS	día	1,203.30	0.0005262	0.0005262	0.0002631	0001-000001
9	HERRAMIENTAS MANUALES	%mo	165,641.30	0.0724278		-	
10	MOLDE DE	hm	2,736.03	0.0011963		-	0001-000063
11	PIE DERECHO	día	274.89	0.0001202		-	
12	BOMBAS	hm	497.28	0.0002174		-	
13	BOMBA PARA PRUEBA DE AGUA	hm	3,062.37	0.0013390		-	
14	MOTOBOMBA DE 2" (5HP)	hm	331.52	0.0001450		-	
15	REGLA DE ALUMINIO 2" X 4" X 10"	und	1.23	0.0000005		-	
16	REGLA DE MADERA	día	793.66	0.0003470		-	
17	CEPILLADORA ELECTRICA	hm	301.31	0.0001317		-	
18	SIERRA CIRCULAR	hm	117.47	0.0000514	0.0000514	0.0000257	N° FAC: F 148-00009814
19	RODILLO	hm	62,863.02	0.0274873		-	
20	COMPACTA	hm	5,897.29	0.0025786		-	
21	EQUIPO DE PINTURA	hm	6,304.52	0.0027567		-	
22	MARTILLO NEUMATICO DE 29 kg	hm	11,215.88	0.0049042	0.0049042	0.0024521	0001-000008
23	MARTILLO PERFORADOR (para compresora)	hm	9,176.01	0.0040123	0.0040123	0.0020061	0001-000008
24	MARTILLO NEUMATICO (para compresora)	hm	3,014.92	0.0013183	0.0013183	0.0006591	0001-000008
25	COMPRESORA NEUMATICA	hm	102,342.51	0.0447500	0.0447500	0.0223750	0001-000008
26	TALADRO	hm	410.61	0.0001795		-	0001-000051
27	MARTILLO PERFORADOR C/BROCA 1"	hm	1,479.04	0.0006467		-	0001-000063
28	CARGADOR FRONTAL	hm	110,377.77	0.0482634		-	
29	MINI CARGADOR	hm	12,070.32	0.0052778		-	
30	EXCAVADORA	hm	2,240.00	0.0009795	0.0009795	0.0004897	FOTO N° 02 N° GUIA: 0001-000066
31	RETROEXCAVADORA	hm	90,481.44	0.0395636	0.0395636	0.0197818	FOTO N° 13
32	TRACTOR DE ORUGAS	hm	35,619.65	0.0155749		-	
33	MOTONIVELADORA	hm	35,773.38	0.0156422		-	
34	GRUA	hm	701,665.32	0.3068080		-	
35	WINCHE	hm	82.01	0.0000359		-	
36	WINCHE ELECTRICO 3.6 HP DE DOS BALDES	hm	16,561.49	0.0072416		-	
37	MARTILLO DELMAG D-22	hm	70,127.77	0.0306639		-	
38	GUIA DE HINCADO	hm	25,223.20	0.0110290		-	
39	MARTILLO DE HINCA 5TON	hm	11,670.53	0.0051030		-	
40	PLANTILLA DE HINCADO	hm	3,149.82	0.0013773		-	
41	CAMION PLATAFORMA	km	12,433.20	0.0054365		-	
42	CAMION PLATAFORMA	hm	76,877.64	0.0336153	0.0336153	0.0168076	FOTO N° 01
43	CAMIONETA PICK UP	día	6.21	0.0000027	0.0000027	0.0000014	DEL PERSONAL TECNICO
44	CAMION VOLQUETE	hm	1,017.80	0.0004450	0.0004450	0.0002225	FOTO N° 7
45	CAMION VOLQUETE DE 15 m3	hm	157,671.41	0.0689429	0.0689429	0.0344715	FOTO N° 7
46	CAMION VOLQUETE DE 10 m3	hm	8,592.93	0.0037573	0.0037573	0.0018787	FOTO N° 7
47	CAMION CISTERNA	hm	28,858.49	0.0126186		-	
48	CAMION CISTERNA 3000 gl (AGUA)	hm	4,492.80	0.0019645		-	
49	CAMION GRUA	hm	6,590.02	0.0028815		-	
50	CAMION BARANDA (4TN)	hm	9,946.56	0.0043492		-	
51	GRUPO ELECTROGENO	hm	10,360.00	0.0045300	0.0045300	0.0022650	0001-000059
52	GRUPO	und	176,142.34	0.0770195	0.0770195	0.0385097	
53	MOTOSOLDADORA	hm	103,343.14	0.0451875	0.0451875	0.0225938	0001-000008
54	VIBRADOR DE CONCRETO 4 HP 1.25"	hm	17,238.80	0.0075378		-	
55	MEZCLADORA DE CONCRETO 11 P3 (23 HP)	hm	27,816.24	0.0121628		-	
56	MEZCLADORA DE TROMPO 9 P3 (8 HP)	hm	519.44	0.0002271		-	
57	CIZALLA	día	82.02	0.0000359		-	
58	AMOLADORA ANGULAR	hm	6,246.24	0.0027312	0.0027312	0.0013656	FOTO N° 4, N° GUIA 0001-000051
59	EQUIPO DE OXICORTE	hm	30,700.78	0.0134241	0.0134241	0.0067121	0001-000010
60	ANDAMIO METALICO	día	22,225.19	0.0097181		-	
61	PRENSA MANUAL HIDRAULICA	día	7.69	0.0000034		-	
62	PRENSA PARA TERMINALES	día	3.08	0.0000013		-	
63	TECLE 5 TON, INC. TRIPODE	hm	524.96	0.0002295		-	
64	MEGOMETRO	día	23,873.28	0.0104388		-	
65	MULTIMETRO DIGITAL	día	17,241.11	0.0075388		-	

COSTO DIRECTO

2,286,984.75

%

35.34496%

17.67248%

CONSORCIO VENTURO DEL NORTE

RAUL ROSAS DE LA CRUZ
ING. RESIDENTE
CIP 51154

DPA HUACHO

METRADOS ESTRUCTURAS MUELLE

ITEM PARTIDA

01.01.02 FLETE TERRESTRE DE MATERIALES 684.36

Descripción	Und.	Nº Vec.	Cant.	A (m)	B (m)	L (m)	Parcial
Movilización de equipos	Gib.	1.00	684.36	1.00	1.00	1.00	684.36

Metrado Total = **684.36**

CALCULO EN ANEXO Nº 01

ITEM PARTIDA

01.01.03 TRAZO Y REPLANTEO DE OBRA 0.40 mes

Descripción	Und.	Nº Vec.	Mes/día	días	Parcial
Trazo nivelación y replanteo	mes	1.00	0.033	12.00	0.40

Metrado Total = **0.40**

SUSTENTO PANEL FOTOGRAFICO Nº 16 , 17

ITEM PARTIDA

01.01.05 Energía para la Obra 0.40 mes

Descripción	Und.	Nº Vec.	Mes/día	días	Parcial
Energía	mes	1.00	0.033	12.00	0.40

Metrado Total = **0.40**

SUSTENTADO CON GUIA DE REMISION : '0001-000059 GRUPO ELECTROGENO

ITEM PARTIDA

01.01.06 CARTEL DE OBRA 2.00 und

Descripción	Und.	Nº Vec.	Cant.	A (m)	B (m)	L (m)	Parcial
Cartel de obra	mes	1.00	2.00	1.00	1.00	1.00	2.00

Metrado Total = **2.00**

SUSTENTO PANEL FOTOGRAFICO FOTO Nº 12

CONSORCIO PRIMMO DEL NORTE

RAUL RUIZAS DE LA CRUZ
ING. RESIDENTE
CIP 51154



DPA HUACHO

METRADOS ESTRUCTURAS MUELLE

ITEM PARTIDA

ITEM PARTIDA

01.01.09 Caseta para Contratista y Supervisión

36.75

m2

OFICINAS EN CAMPO

DESCRIPCION	UND	VECES	LONGITUD	ANCHO	TOTAL
OFICINA DE CONTROL DE EQUIPOS	M2	1.00	12.00	2.50	30.00
OFICINA DE CAMPO N°-02 - MAR	M2	1.00	2.50	2.70	6.75
					36.75

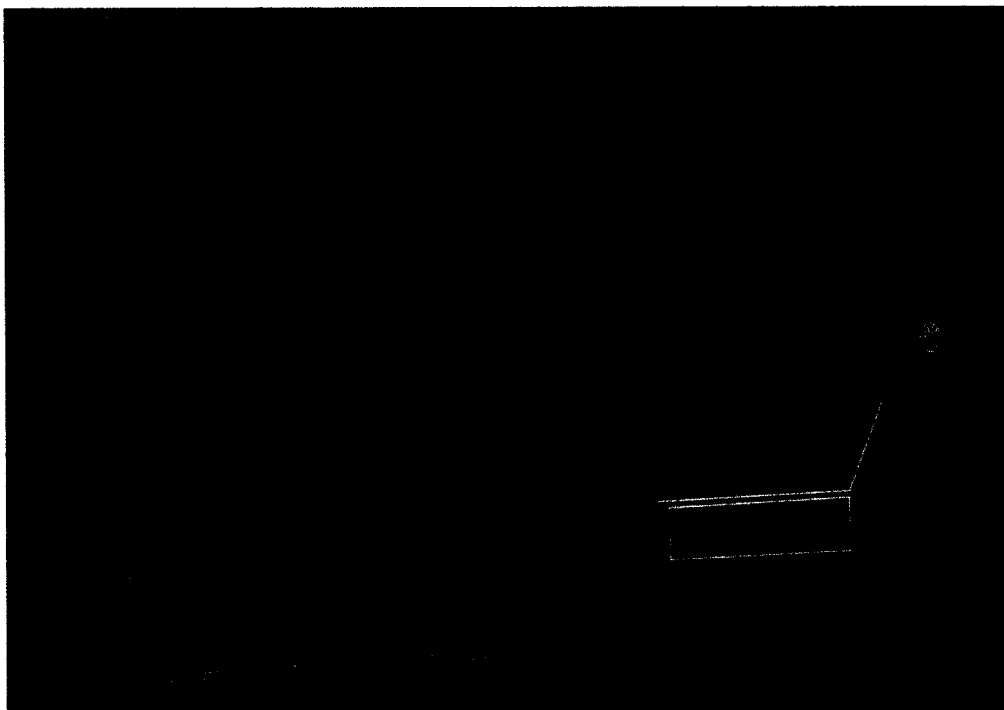

 OFICIO MARITIMO DEL NORTE
 ROSAS DE LA CRUZ
 ING RESIDENTE
 CIP 5/154

MAPA DE RIESGO DPA HUACHO

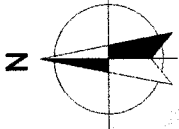

CONSORCIO MARITIMO DEL NORTE
~~RAUL ROSAS DE LA CRUZ~~
ING. RESIDENTE
DE 51264



CONSORCIO MARITIMO DEL NORTE

UBICACION DE OFICINA EN CAMPO

PROYECTO: Embarcadero Marítimo del Huachó

RESPONSABLE: []

REVISADO: []

APROBADO: []

SE. RESORTE: []

REGION: LIMA

PROY.: HUACHO

DIR.: HUACHO PUERTO

FECHA: SEPTIEMBRE 2017

C. E. L. ESCALA: 1 / 300

MPI 41

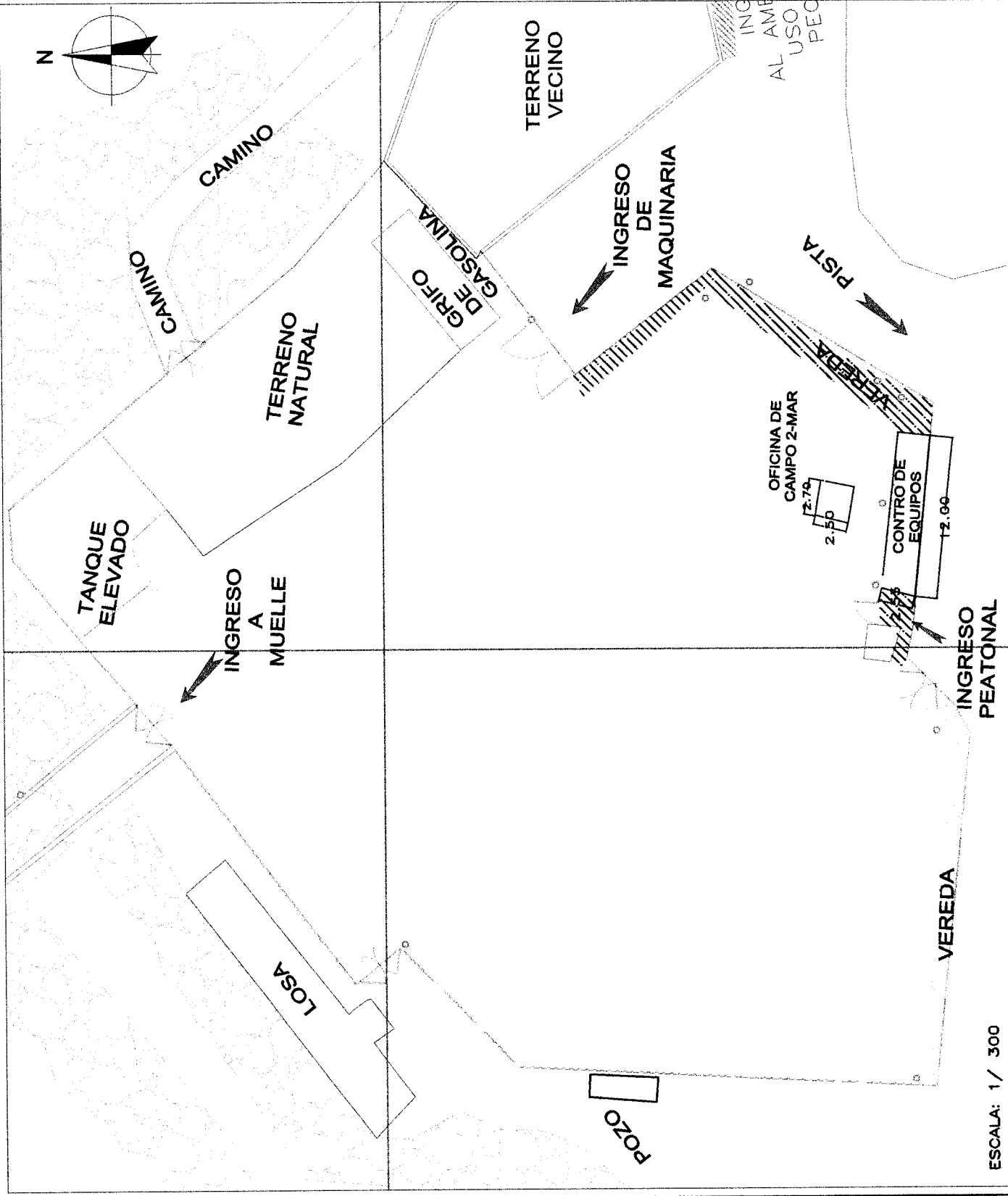

ESCALA: 1 / 300

ANEXO N° 01 -FLETE TERRESTE DE MATERIALES

Proyecto

"MEJORAMIENTO DE LOS SERVICIOS DEL DESEMBARCADERO PESQUERO ARTESANAL DE HUACHO, REGION LIMA,
PROVINCIA DE HUAURA, DISTRITO DE HUACHO"

Cliente

FONDEPES

Ubicacion

HUACHO - HUAURA - LIMA

Descripción	Unidad	Cantidad			Precio	Parcial	
		CANTIDAD	ML	KG/ML	TOTAL PESO	COSTO	PARCIAL
						684.36	
MATERIALES							
ACERO GRADO 60	KG				684.36	1.00	684.36
FIERRO CORRUGADO Ø 5/8	KG	6.00	54.00	0.99	53.46	1.00	
FIERRO CORRUGADO Ø 3/4	KG	5.00	45.00	2.24	100.80	1.00	
FIERRO CORRUGADO Ø 1/2	KG	38.00	342.00	1.55	530.10	1.00	
						<u>684.36</u>	



CONSORCIO MARITIMO DEL NORTE

RAUL R ROSAS DE LA CRUZ
ING RESIDENTE
CIP 51134

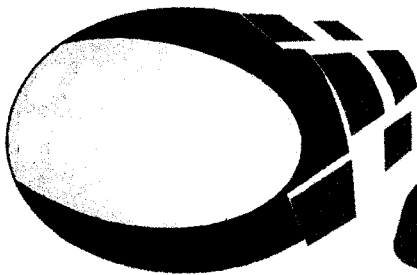

TOPOGRAFÍA SAC.

GEOCAF

CERTIFICADO DE CALIBRACION

N° 0040-17

Nuevo Alquiler Calibración Mantenimiento Reparación Garantía

DATOS DEL CLIENTE

CLIENTE : CEBA SAC
RUC : 20100620805
DIRECCION : CALLE LOS OLIVOS 248 URB. LOS ROSALES - SAN ISIDRO - LIMA

IDENTIFICACION DEL INSTRUMENTO

INSTRUMENTO : ESTACION TOTAL
MARCA : NIKON
MODELO : NIVO 3C
SERIE : C121024
CODIGO DEL CLIENTE :

CONDICIONES DE CALIBRACION Y CONDICIONES AMBIENTALES

LUGAR DE CALIBRACION : Taller de mecanica de Precisión, Óptica Y Electronica de GEOCAF S.A.C.
TEMPERATURA : 20 °C CON VARIACIONES QUE NO EXCEDIERON ± 0.5 °c
FECHA DE CALIBRACION : 05 DE SETIEMBRE DEL 2017

TRAZABILIDAD DE LA VERIFICACION

EQUIPO	MARCA	MODELO	CODIGO INTERNO
SET COLIMADORES	SOUTH	NCS-1	ST.0023.12

Longitud de Enfoque:	550mm	Ángulo entre dos Tubos:	30° ± 15'
Apertura Efectiva:	55mm	Sensibilidad de Burbuja:	20" / 2mm
Campo de Visión:	2° 30'	Graduación de Rango:	HZ: ± 30' V: ± 30'
Lectura Mínima:	30"	Altura de Funcionamiento:	170mm ~ 240mm
Dist. del punto más cercano:	2m	Dimensiones del Colima:	93cm x 30cm x 55cm

RESULTADOS DEL AJUSTE Y VERIFICACION

ERROR VERTICAL	:	(OK / AJUSTADO _____)
VERTICALIDAD DEL TELESCOPO	:	(OK / AJUSTADO _____)
DOBLE CENTRO	:	(OK / AJUSTADO _____)
PLOMADA OPTICA	:	(OK / AJUSTADO _____)

ANGULOS	VALOR DEL PATRON	VALOR LEIDO EN EL INSTRUMENTO	ERROR	INCERTIDUMBRE
VERTICAL	90° 00' 00"	90° 00' 00"	0"	± 5"
HORIZONTAL	180° 00' 00"	180° 00' 00"	0"	± 5"

VERTICAL / OK / ___ ERR. CENTRADO / HORIZONTAL / OK / ___ ERR. CENTRADO

VERIFICACION DEL DISTANCIOMETRO

MEDIDA INICIAL (METROS)	DIFERENCIA MEDIDA PATRON	MEDIDA PATRON (METROS)
4.3926	0	4.3926

ESPECIFICACIONES DE FABRICACION DEL INSTRUMENTO

LECTURA EN PANTALLA	1"
INCERTIDUMBRE ESTANDAR SEGÚN DIN 18723	3"



VENCIMIENTO DE CERTIFICADO : 05 DE FEBRERO DEL 2018

EQUIPOS TOPOGRÁFICOS Y ACCESORIO / VENTAS - ALQUILER Y SERVICIO TECNICO - PROYECTO EN GENERAL

Av. Las Palmeras N° 3992 - Los Olivos LIMA - PERU

jeocaf090568@gmail.com

Telf.: (01) 633-1770 / RPC: 959163118

CLARO: 972288043 / RPM: #016331707

39
29
27
25
23

HUACHO

CONSORCIO MARÍTIMO DEL NORTE

Calle Vizcaya Nº 187 - Urb. Javier Prado 5ta. Etapa
Lima - Lima - San Luis
Telf.: 01 399 7603
E-mail: consorcio.maritimo.delnorte@gmail.com

R.U.C. 20602379320
GUIA DE REMISION
REMITENTE
0001 - Nº 000008

FECHA DE EMISION: **23/09/2017** FECHA DE INICIO DEL TRASLADO: **23/09/2017**

DOMICILIO DE PARTIDA
VIA TIPO: **M2 A LT7B** VIA NOMBRE: **URB NIEVERIA**
Nº: INTERIOR: ZONA:
DISTRITO: **URUBAMBA** PROV: **MOSELÓN** DEP: **LIMA**

DOMICILIO DE LLEGADA
VIA TIPO: **DV** VIA NOMBRE: **LUNA ORRIETA**
Nº: **675** INTERIOR: **DF-301** ZONA:
DISTRITO: **HUACHO** PROV: **HUACHO** DEP: **LIMA**

DESTINATARIO
APELL Y NOMBRES / DENOMINACIÓN / RAZÓN SOCIAL: **CONSORCIO MARITIMO DEL NORTE**
R.U.C. **20602379320**
TIPO Y Nº DE DOC. DE IDENTIDAD:

UNIDAD DE TRANSPORTE / CONDUCTOR
VEHICULO, MARCA Y PLACA Nº: **VOLVO D62-844/C52980**
CERTIFICADO DE INSCRIPCIÓN Nº: **151712733/151712732**
LICENCIA DE CONDUCIR Nº: **E 43629324**

Remitimos en buenas condiciones lo siguiente::

EM	CANT.	DESCRIPCIÓN	TOTAL
I	1	COMPRESORIS C76 DL70704 MARCA: COMPAIR SERIE: WCA1G0813C1A20138	
II	8	TRINUB DE MANEORA DE 300 PSI	
III	1	MOTO SUNDORA LINCOLN 400 C2-01/05 SERIE 6N65725N/756108Y CON: BATERIA NUEVA	
	1	TENAZA PORTA ELECTRODO PARA TRUPER	
	1	TENAZA A TIERRA NUEVO TRUPER	
IV	1	TROPO CONCRETERO KOHLER - SE BASTA SERIE 4226111388	
V	07	MARTILLO ROTPE PAVIMENTO SERIES Nº 3055331190 3055291190/3058431190/3055031190/3052881190 3053651190/6157K094 CON 16 PUNTAS DE ACERO Y 7 CHONCHITOS DE LUBRICACION	

CONSORCIO MARITIMO DEL NORTE
RAUL R. RIVERA DE LA CRUZ
ING. RESIDENTE
C.I.B. 51154

CONSORCIO MARITIMO DEL NORTE
JULIO A. AGUILAR CARDENAS
ADMINISTRADOR

21006953
Escritura E. R. 22 ESU...

TRANSPORTISTA
NOMBRE: **CRISTO MORAÑO**
EIRL
R.U.C.: **204119131777**

MOTIVO DEL TRASLADO
1. VENTA
2. VENTA SUJETA A CONFIRMACIÓN DEL COMPRADOR
3. COMPRA
4. CONSIGNACIÓN
5. DEVOLUCIÓN
6. TRASLADO ENTRE ESTABLECIMIENTOS DE LA MISMA EMPRESA
7. TRASLADO DE BIENES PARA TRANSFORMACIÓN
8. RECOJO DE BIENES TRANSFORMADOS
9. TRASLADO POR EMISOR ITINERANTE DE COMPROBANTES DE PAGO
10. TRASLADO ZONA PRIMARIA
11. IMPORTACIÓN
12. EXPORTACIÓN
X OTROS
(A) EXHIBICIÓN
(B) DEMOSTRACIÓN
(C) **GAU**

COMPROBANTE DE PAGO
TIPO:
Nº:

Serv. Gráf. Maranatha S.R.L.
R.U.C. 20122586406
Serie 001del 00001 al 00100
F.I. 25 - 08 - 2017
Nº Aut. Sunat: 13057104023

CONSORCIO MARITIMO DEL NORTE
ALMACEN

[Handwritten Signature]

RECIBÍ CONFORME

p. CONSORCIO MARITIMO DEL NORTE

DESTINATARIO

CONSORCIO MARITIMO DEL NORTE

Calle Vizcaya Nº 187 - Urb. Javier Prado 5ta. Etapa
Lima - Lima - San Luis
Telf.: 01 399 7603
E-mail: consorcio.maritimo.delnorte@gmail.com

R.U.C. 20602379320
GUIA DE REMISION
REMITENTE

0001 - Nº 000007

FECHA DE EMISION: **20-09-17** FECHA DE INICIO DEL TRASLADO: **20-09-17**

DOMICILIO DE PARTIDA
VIA TIPO: **CALLE** VIA NOMBRE: **LOS OLIVOS**
Nº: **248** INTERIOR: **-** ZONA: **LOS ROSALES**
DISTRITO: **SAN ISIDRO** PROV: **LIMA** DEP: **LIMA**

DOMICILIO DE LLEGADA
VIA TIPO: **AVENIDA** VIA NOMBRE: **LUNA ARRIETA**
Nº: **675** INTERIOR: **CF. 307** ZONA:
DISTRITO: **HUACHO** PROV: **HUAYRA** DEP: **LIMA**

DESTINATARIO
APELL Y NOMBRES / DENOMINACIÓN / RAZÓN SOCIAL: **CONSORCIO MARITIMO DEL NORTE**
R.U.C.: **20602379320**
TIPO Y Nº DE DOC. DE IDENTIDAD:

UNIDAD DE TRANSPORTE / CONDUCTOR
VEHICULO, MARCA Y PLACA Nº:
CERTIFICADO DE INSCRIPCIÓN Nº:
LICENCIA DE CONDUCIR Nº:

Permitimos en buenas condiciones lo siguiente::

ITEM	CANT.	DESCRIPCIÓN	TOTAL
01	01	CPU. CORE I3, 4GB MEMORIA, 500 DISCO DURO.	
02	01	MONITOR SAMSUNG MODELO LS20; SERIE: CM20H9L9719997D	
03	01	MOUSE LOGITECH MODELO M90; SERIE. 1511 H5006 MGB	
04	01	TECLADO GENIUS MODELO KU-013B; SERIE: ZCE 844200103	
05	01	ESTABILIZADOR POWER BESTAR 1500; SERIE: 11122170647.	
06	30	OREJERAS 3M. (H9P3E).	
07	100	METROS SOGA NYLON DE 3/4".	
08	06	UND ROPA PARA AGUA (TRAJE DE NEOPRENE).	
09	06	UND BOYAS O ARCOS ANARANJADOS.	
10	12	UND PANTALON Y CAPUSA EN TELA DRILL (OBREROS).	
11	12	UND CHALECO TIPO REPORTERO.	
12	12	UND ARNES DE SEGURIDAD CERT 8359 OSHA	
13	12	UND LINEA DE VIDA DOBLE ANTI SHOCK CERT 2359 OSHA	
14	15	UND CAPUSA OXFORD (ADMINISTRATIVO).	

SR:
JULIO AGUILAR CARDENAS.
HUACHO.
07 BULTOS.

CONSORCIO MARITIMO DEL NORTE
RAUL RIVERAS DE LA CRUZ
ING. RESIDENTE
CIP 31154

TRANSPORTISTA
NOMBRE:
R.U.C.:

MOTIVO DEL TRASLADO

1. VENTA	10. TRASLADO ZONA PRIMARIA
2. VENTA SUJETA A CONFIRMACIÓN DEL COMPRADOR	11. IMPORTACIÓN
3. COMPRA	12. EXPORTACIÓN
4. CONSIGNACIÓN	(13) OTROS
5. DEVOLUCIÓN	(A) EXHIBICIÓN
6. TRASLADO ENTRE ESTABLECIMIENTOS DE LA MISMA EMPRESA	(B) DEMOSTRACION
7. TRASLADO DE BIENES PARA TRANSFORMACIÓN	(C) TRASLADO A OBRA.
8. RECOJO DE BIENES TRANSFORMADOS	
9. TRASLADO POR EMISOR ITINERANTE DE COMPROBANTES DE PAGO	

COMPROBANTE DE PAGO
TIPO:
Nº:

Serv. Gráf. Maranatha S.R.L.
R.U.C. 20122586406
Serie 001del 00001 al 00100
F.I. 25 - 08 - 2017
Nº Aut. Sunat: 13057104023

CONSORCIO MARITIMO DEL NORTE
JULIO AGUILAR CARDENAS
ADMINISTRADOR
7/20/2017

SODIMAC
SODIMAC PERU S.A.
 AV. ANGANOS ESTE NRO. 1805 INT. 2
 (OFICINA 2)
 LIMA-LIMA-SURQUILLO
 RUC: 20389230724
 S/N: 00000000023510
 FACTURA ELECTRONICA

F148 - 00009812

LOCAL : 00027
 FECHA EMISION : 28/09/2017
 HORA : 16:35:26
 CAJA : 0004
 CAJERO : 109 JEAN CARLO

211230 BARRA ACER			
38 CU X	26.60		1.010.80
211249 BARRA ACER			
6 CU X	40.80		244.80
211257 BARRA ACER			
5 CU X	61.78		308.90
2062569 SOLD. SUPE			349.00
190349 TONA AEREA			
4 CU X	18.20		72.80
190314 ENCHUFE IN			
4 CU X	16.90		67.60

SUBTOTAL	S/		2.053.90
Numero de Items = 6			
OP. GRAVADA	S/		1.740.59
IGV 18.00%	S/		313.31
IMPORTE TOTAL	S/		2.053.90

DC	S/		2053.90

RUC: 20602379320
 RAZON SOCIAL: CONSORCIO MARITIMO DEL NOROCCIDENTE

consultada en www.sodimac.com.pe

CONSORCIO MARITIMO DEL NOROCCIDENTE
 RAUL A. HERNANDEZ CACRUZ
 ING RESIDENTE
 CIP-57164

117707
 Toda cambio o devolucion de producto, accesorios, empaques y manuales originales deben estar en buen estado y sin senales de Uso. Presentar ticket original y documento de identidad

CONSORCIO MARITIMO DEL NOROCCIDENTE
 JUDY A. AGUILAR CARDEN
 ADMINISTRADOR

CONSORCIO MARITIMO DEL NOROCCIDENTE
 ALMACEN

NEVADO

Negociaciones Nevado S.A.C.
Calle Arequipa 275
En San Juan Bautista de Villa
Lima - Lima - 15004
T. 51 1 4711024

R.U.C. 20515718193

GUÍA DE REMISIÓN REMITENTE

001 - Nº 003785

FECHA DE EMISIÓN: 26.07.18
FECHA DE RECEPCIÓN: 26.07.18

DOMICILIO DE ORIGEN
NOMBRE: ANTONIO NEVADO
DIRECCIÓN: CARRETERA
Nº: 100

DOMICILIO DE LEGADA
NOMBRE: LUIS ANTONIO
DIRECCIÓN: LUBERO

DESTINATARIO
NOMBRE: NEGOCIACIONES NEVADO S.A.C.
RUC: 20515718193

UNIDAD DE TRANSPORTE / CONDUCTOR
VEHICULO, MARCA Y PLACA: FORD TUNER 4Y 853/B90823
CERTIFICADO DE INSCRIPCIÓN: 151514933
LICENCIA DE CONDUCIR: 8 09597103

FECHA	CANT.	IND.	DESCRIPCIÓN	TOTAL
26/07/18	1		6 UNDS B Marca: VEVO	



FIGURA 1. SERVICIOS DE...
 SERVICIOS DE...
 SERVICIOS DE...

DESCRIPCION	CANTIDAD	PRECIO UNITARIO	PRECIO TOTAL
SERVICIO DE...	1
SERVICIO DE...	2
SERVICIO DE...	3
SERVICIO DE...	4
SERVICIO DE...	5
SERVICIO DE...	6
SERVICIO DE...	7
SERVICIO DE...	8
SERVICIO DE...	9
SERVICIO DE...	10
SERVICIO DE...	11
SERVICIO DE...	12
SERVICIO DE...	13
SERVICIO DE...	14
SERVICIO DE...	15
SERVICIO DE...	16
SERVICIO DE...	17
SERVICIO DE...	18
SERVICIO DE...	19
SERVICIO DE...	20
SERVICIO DE...	21
SERVICIO DE...	22
SERVICIO DE...	23
SERVICIO DE...	24
SERVICIO DE...	25
SERVICIO DE...	26
SERVICIO DE...	27
SERVICIO DE...	28
SERVICIO DE...	29
SERVICIO DE...	30
SERVICIO DE...	31
SERVICIO DE...	32
SERVICIO DE...	33
SERVICIO DE...	34
SERVICIO DE...	35
SERVICIO DE...	36
SERVICIO DE...	37
SERVICIO DE...	38
SERVICIO DE...	39
SERVICIO DE...	40
SERVICIO DE...	41
SERVICIO DE...	42
SERVICIO DE...	43
SERVICIO DE...	44
SERVICIO DE...	45
SERVICIO DE...	46
SERVICIO DE...	47
SERVICIO DE...	48
SERVICIO DE...	49
SERVICIO DE...	50
SERVICIO DE...	51
SERVICIO DE...	52
SERVICIO DE...	53
SERVICIO DE...	54
SERVICIO DE...	55
SERVICIO DE...	56
SERVICIO DE...	57
SERVICIO DE...	58
SERVICIO DE...	59
SERVICIO DE...	60
SERVICIO DE...	61
SERVICIO DE...	62
SERVICIO DE...	63
SERVICIO DE...	64
SERVICIO DE...	65
SERVICIO DE...	66
SERVICIO DE...	67
SERVICIO DE...	68
SERVICIO DE...	69
SERVICIO DE...	70
SERVICIO DE...	71
SERVICIO DE...	72
SERVICIO DE...	73
SERVICIO DE...	74
SERVICIO DE...	75
SERVICIO DE...	76
SERVICIO DE...	77
SERVICIO DE...	78
SERVICIO DE...	79
SERVICIO DE...	80
SERVICIO DE...	81
SERVICIO DE...	82
SERVICIO DE...	83
SERVICIO DE...	84
SERVICIO DE...	85
SERVICIO DE...	86
SERVICIO DE...	87
SERVICIO DE...	88
SERVICIO DE...	89
SERVICIO DE...	90
SERVICIO DE...	91
SERVICIO DE...	92
SERVICIO DE...	93
SERVICIO DE...	94
SERVICIO DE...	95
SERVICIO DE...	96
SERVICIO DE...	97
SERVICIO DE...	98
SERVICIO DE...	99
SERVICIO DE...	100

SERVICIOS DE...
 SERVICIOS DE...
 SERVICIOS DE...

CONSORCIO MARÍTIMO DEL NORTE

Calle Vizcaya Nº 187 - Urb. Javier Prado 5ta. Etapa
Lima - Lima - San Luis
Telf.: 01 399 7603
E-mail: consorcio.maritimo.delnorte@gmail.com

R.U.C. 20602379320**GUIA DE REMISION
REMITENTE****0001 - Nº 000059**

FECHA DE EMISIÓN: 20-09-17	FECHA DE INICIO DEL TRASLADO: 20-09-17
----------------------------	--

DOMICILIO DE PARTIDA		DOMICILIO DE LLEGADA	
VIA TIPO: M2 ALT 7B VIA NOMBRE: VAB. Nueva		VIA TIPO: avenida VIA NOMBRE: Luna arrieta	
Nº: INTERIOR: ZONA:		Nº: 675 INTERIOR: OF 301 ZONA:	
DISTRITO: W. Rigando PROV: CHOSICA DEP: LIMA		DISTRITO: Huacho PROV: Huaura DEP: Lima	
DESTINATARIO		UNIDAD DE TRANSPORTE / CONDUCTOR	
APELL Y NOMBRES / DENOMINACIÓN / RAZÓN SOCIAL: Consorcio Marítimo del Norte		VEHICULO, MARCA Y PLACA Nº: Semitrailer Volvo CGP853	
R.U.C.: 20602379320		CERTIFICADO DE INSCRIPCIÓN Nº: 151173598	
TIPO Y Nº DE DOC. DE IDENTIDAD:		LICENCIA DE CONDUCIR Nº: Q10815698	

Remitimos en buenas condiciones lo siguiente::

ITEM	CANT.	DESCRIPCIÓN	TOTAL
95	25	paneles de encofrado	
96	06	tablones	
97	15	tablas delgadas largas	
98	45	barras diferentes tamaños	
99	10	tubos de PVC de 1"	
100	07	tubos de PVC de 3/4"	
101	16	tubos de PVC de 3'	
102	01	Grupo Electrogenero Perkins Wod # pepsidentificación # FGWPEP15LD3LO 2986	
103	06	Rastrillos	
104	02	casetas pre fabricadas	

TRANSPORTISTA	MOTIVO DEL TRASLADO
NOMBRE: Hm transport y logiste SAC	1. VENTA 2. VENTA SUJETA A CONFIRMACIÓN DEL COMPRADOR 3. COMPRA 4. CONSIGNACIÓN 5. DEVOLUCIÓN 6. TRASLADO ENTRE ESTABLECIMIENTOS DE LA MISMA EMPRESA 7. TRASLADO DE BIENES PARA TRANSFORMACIÓN 8. RECOJO DE BIENES TRANSFORMADOS 9. TRASLADO POR EMISOR ITINERANTE DE COMPROBANTES DE PAGO
R.U.C.: 20565777697	10. TRASLADO ZONA PRIMARIA 11. IMPORTACIÓN 12. EXPORTACIÓN 13. OTROS (A) EXHIBICIÓN (B) DEMOSTRACIÓN (C) Envío a Obra
COMPROBANTE DE PAGO	
TIPO:	
Nº:	

Serv. Gráf. Maranatha S.R.L.
R.U.C. 20122586406
Serie 001del 00001 al 00100
F.I. 25 - 08 - 2017
Nº Aut. Sunat: 13057104023

CONSORCIO MARÍTIMO DEL NORTE
ALMACEN
RECIBÍ CONFORME

p. CONSORCIO MARÍTIMO DEL NORTE
DESTINATARIO

CONSORCIO MARÍTIMO DEL NORTE

Calle Vizcaya Nº 187 - Urb. Javier Prado 5ta. Etapa
 Lima - Lima - San Luis
 Telf.: 01 399 7603
 E-mail: consorcio.maritimo.delnorte@gmail.com

R.U.C. 20602379320 5

GUIA DE REMISION REMITENTE

0001 - Nº 000063

FECHA DE EMISIÓN: 20-09-17

FECHA DE INICIO DEL TRASLADO: 20-09-17

DOMICILIO DE PARTIDA

VIA TIPO: MZA LT 7B VIA NOMBRE: URB. NUEVA
 Nº: INTERIOR: ZONA:
 DISTRITO: URB. GARC. PROV: CHOSICA DEP: LIMA

DOMICILIO DE LLEGADA

VIA TIPO: AVENIDA VIA NOMBRE: Lina Arrieta
 Nº: 675 INTERIOR: CE. 301 ZONA:
 DISTRITO: Huacho PROV: Huaura DEP: Lima

DESTINATARIO

APELL Y NOMBRES / DENOMINACIÓN / RAZÓN SOCIAL: Consorcio
 Marítimo del Norte R.U.C. 20602379320
 TIPO Y Nº DE DOC. DE IDENTIDAD:

UNIDAD DE TRANSPORTE / CONDUCTOR CEP853

VEHICULO, MARCA Y PLACA Nº: Semivolvo CZA978
 CERTIFICADO DE INSCRIPCIÓN Nº: 151113598
 LICENCIA DE CONDUCIR Nº: Q10815698

Remitimos en buenas condiciones lo siguiente:

ITEM	CANT.	DESCRIPCIÓN	TOTAL
32	03	pulpo industrial	
33	05	picos	
34	29	Señalíticas de 40x60	
35	06	Molde de probetas	
36	04	Bidones de 20 LT p / combustible	
37	01	Balon de Gas 4 sopletes	
38	04	Combas	
39	04	Barreras	
40	02	Lampas	
41	01	pistola de calor	
42	01	Reflector de 1000W	
43	100	manguera de jardinero (3 tramos)	
44	01	inflador	
45	02	taladro percutor Crown	
46	01	aplicador p/ Salchicha	
47	01	aplicador p/ cartucho	

TRANSPORTISTA

NOMBRE: Hn. transport y logistic SAC
 R.U.C.: 20565777697

MOTIVO DEL TRASLADO

1. VENTA
2. VENTA SUJETA A CONFIRMACIÓN DEL COMPRADOR
3. COMPRA
4. CONSIGNACIÓN
5. DEVOLUCIÓN
6. TRASLADO ENTRE ESTABLECIMIENTOS DE LA MISMA EMPRESA
7. TRASLADO DE BIENES PARA TRANSFORMACIÓN
8. RECOJO DE BIENES TRANSFORMADOS
9. TRASLADO POR EMISOR ITINERANTE DE COMPROBANTES DE PAGO

10. TRASLADO ZONA PRIMARIA
11. IMPORTACIÓN
12. EXPORTACIÓN
13. OTROS
- (A) EXHIBICIÓN
- (B) DEMOSTRACIÓN
- (C) Empto Obra

COMPROBANTE DE PAGO

TIPO:
Nº:

Serv. Gráf. Maranatha S.R.L.
 R.U.C. 20122586406
 Serie 001del 00001 al 00100
 F.I. 25 - 08 - 2017
 Nº Aut. Sunat: 13057104023

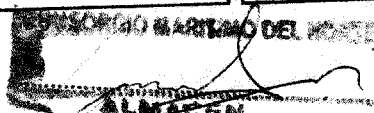

RECIBÍ CONFORME

p. CONSORCIO MARÍTIMO DEL NORTE
 DESTINATARIO

CONSORCIO MARÍTIMO DEL NORTE

Calle Vizcaya Nº 187 - Urb. Javier Prado 5ta. Etapa
 Lima - Lima - San Luis
 Telf.: 01 399 7603
 E-mail: consorcio.maritimo.delnorte@gmail.com

R.U.C. 20602379320
GUIA DE REMISION
REMITENTE
 0001 - Nº 000066

FECHA DE EMISIÓN: 26-09-17 FECHA DE INICIO DEL TRASLADO: 26-09-17

DOMICILIO DE PARTIDA
 VIA TIPO: M2 A LT 7 B VIA NOMBRE: URB. NUEVENA
 Nº: INTERIOR: ZONA: DEP: LIMA
 DISTRITO: PROV: CHOSICA

DOMICILIO DE LLEGADA
 VIA TIPO: avenida VIA NOMBRE: luna arrieta
 Nº: 675 INTERIOR: OF. 301 ZONA: DEP: LIMA
 DISTRITO: Huacho PROV: Huaura

DESTINATARIO
 APELL Y NOMBRES / DENOMINACIÓN / RAZÓN SOCIAL: Consorcio Marítimo del Norte
 R.U.C.: 20602379320
 TIPO Y Nº DE DOC. DE IDENTIDAD:

UNIDAD DE TRANSPORTE / CONDUCTOR
 VEHICULO, MARCA Y PLACA Nº: FREIGHTNER A4T853/B90983
 CERTIFICADO DE INSCRIPCIÓN Nº: 1515/1993
 LICENCIA DE CONDUCIR Nº: Q. 09.347403

Remitimos en buenas condiciones lo siguiente::

ITEM	CANT.	DESCRIPCIÓN	TOTAL
	01	Excavadora EW145 B Marca VOLVO	
01	200	Alambre # 16	
02	200	Alambre # 8	
03	100	clavo de 4"	
04	100	clavo de 3"	
05	100	clavo de 2"	
06	100	clavo de 2 1/2"	
07	100	clavo de 1 1/2"	
08	04	luminaras hermeticas 2x36	

TRANSPORTISTA
 NOMBRE: Fernando Montes
 R.U.C.:

MOTIVO DEL TRASLADO

1. VENTA	10. TRASLADO ZONA PRIMARIA
2. VENTA SUJETA A CONFIRMACIÓN DEL COMPRADOR	11. IMPORTACIÓN
3. COMPRA	12. EXPORTACIÓN
4. CONSIGNACIÓN	13. OTROS
5. DEVOLUCIÓN	(A) EXHIBICIÓN
6. TRASLADO ENTRE ESTABLECIMIENTOS DE LA MISMA EMPRESA	(B) DEMOSTRACIÓN
7. TRASLADO DE BIENES PARA TRANSFORMACIÓN	(C) traslado obra
8. RECOJO DE BIENES TRANSFORMADOS	
9. TRASLADO POR EMISOR ITINERANTE DE COMPROBANTES DE PAGO	

COMPROBANTE DE PAGO
 TIPO:
 Nº:

Serv. Gráf. Meranatha S.R.L.
 R.U.C. 20122586406
 Serie 001del 00001 al 00100
 F.I. 25 - 08 - 2017
 Nº Aut. Sunat: 13057104023

[Handwritten Signature]
 ALMIRANTE

[Handwritten Signature]

RECIBÍ CONFORME

p. CONSORCIO MARÍTIMO DEL NORTE
 DESTINATARIO

CONSORCIO MARÍTIMO DEL NORTE

Calle Vizcaya Nº 187 - Urb. Javier Prado 5ta. Etapa
Lima - Lima - San Luis
Telf.: 01 399 7603
E-mail: consorcio.maritimo.delnorte@gmail.com

R.U.C. 20602379320

GUIA DE REMISION REMITENTE

0001 - Nº 000051

FECHA DE EMISIÓN: 18/09/17 FECHA DE INICIO DEL TRASLADO: 18/09/17

DOMICILIO DE PARTIDA VIA TIPO: <u>Mz. A LT 7B</u> VIA NOMBRE: <u>URB. NIQUIERA</u> Nº: INTERIOR: ZONA: DISTRITO: <u>URIGANCHO</u> PROV: <u>CHOSICA</u> DEP: <u>LIMA</u>		DOMICILIO DE LLEGADA VIA TIPO: <u>AVENIDA</u> VIA NOMBRE: <u>LUNA ARRIETA</u> Nº: <u>675</u> INTERIOR: <u>OF. 301</u> ZONA: DISTRITO: <u>HUACHO</u> PROV: <u>HUAYRA</u> DEP: <u>LIMA</u>	
DESTINATARIO APELL Y NOMBRES / DENOMINACIÓN / RAZÓN SOCIAL: <u>CONSORCIO MARÍTIMO DEL NORTE</u> R.U.C.: <u>20602379320</u> TIPO Y Nº DE DOC. DE IDENTIDAD:		UNIDAD DE TRANSPORTE / CONDUCTOR VEHICULO, MARCA Y PLACA Nº: <u>Hyundai B15-804</u> CERTIFICADO DE INSCRIPCIÓN Nº: LICENCIA DE CONDUCIR Nº: <u>Q-42536567</u>	

Remitentes en buenas condiciones lo siguiente::

EM	CANT.	DESCRIPCIÓN	TOTAL
17	02	Lampas	
18	01	Tablero chico c/3 Llaves trifasico + 1 monofasico	
19	02	Pizarra acrílica	
20	1/2	Plastico Azul	
21	01	Ventilador	
22	02	Tacho de Basura medianos (Croyo-Verde)	
23	01	Escalera de fijera madera 07 pasos	
24	28	Barbiquejos	
25	01	taladro percutor Dewolt	
26	01	A tornillador inalambrico Bosh	
27	01	Amoladora 4 1/2	
28	03	Extensiones cable Vole 2x12 9' mena que	
29	01	Extensiones cable Vole 3x12 9' mena que y polpo inc	
30	01	Rollo malla naranja de seguridad	
31	01	Pizarra de Corcho	
32	03	Cinta de peligro (2 amarillas el Roja)	

TRANSPORTISTA NOMBRE: <u>Fernando matos</u> R.U.C.:	MOTIVO DEL TRASLADO 1. VENTA 2. VENTA SUJETA A CONFIRMACIÓN DEL COMPRADOR 3. COMPRA 4. CONSIGNACIÓN 5. DEVOLUCIÓN 6. TRASLADO ENTRE ESTABLECIMIENTOS DE LA MISMA EMPRESA 7. TRASLADO DE BIENES PARA TRANSFORMACIÓN 8. RECOJO DE BIENES TRANSFORMADOS 9. TRASLADO POR EMISOR ITINERANTE DE COMPROBANTES DE PAGO 10. TRASLADO ZONA PRIMARIA 11. IMPORTACIÓN 12. EXPORTACIÓN <input checked="" type="checkbox"/> OTROS (A) EXHIBICIÓN (B) DEMOSTRACIÓN (C) <u>traslado a obra</u>
COMPROBANTE DE PAGO TIPO: Nº:	

Serv. Gráf. Maranatha S.R.L.
R.U.C. 20122586406
Serie 001 del 00001 al 00100
F.I. 25 - 08 - 2017
Nº Aut. Sunat: 13057104023

CONSORCIO MARÍTIMO DEL NORTE
RECIBI CONFORME

p. CONSORCIO MARÍTIMO DEL NORTE

DESTINATARIO

SGDIMAC
SODIMAC PERU S.A.
 AV. ANGANOS ESTE NRO. 1805 INT. 2
 (OFICINA 2)
 LIMA-LIMA-SURQUILLO
 RUC: 20388230724
 S/N: 0000000023510
 FACTURA ELECTRONICA

F148 - 00000014

LOCAL : 00027
 FECHA EMISION : 20/09/2017
 HORA : 16:36:19
 CAJA : 0004
 CAJERO : 109 JEAN CARLO

25181X EXTINTOR P	109.90
113956 ESHERIL AN	689.90
1467158 ESHERIL 4	199.90
117986 DISCO DES	
5 CU X 8.90	44.50
1328247 DISCO CORT	
5 CU X 7.90	39.50
2037688 DISCO DESB	
5 CU X 8.90	44.50
529737 DISCO CORT	
5 CU X 4.90	24.50
117684 DISCO DIAM	
2 CU X 69.90	139.80
1746367 SIERRA CIR	489.90
13315 LLAVE AJUS	44.90
1002805 MASCARA SO	19.90
337315 GUAJ DESCA	21.90
45330 ESCARPINES	22.30

1467158 ESHERIL 4	199.90
117986 DISCO DES	
5 CU X 8.90	44.50
1328247 DISCO CORT	
5 CU X 7.90	39.50
2037688 DISCO DESB	
5 CU X 8.90	44.50
529737 DISCO CORT	
5 CU X 4.90	24.50
117684 DISCO DIAM	
2 CU X 69.90	139.80
1746367 SIERRA CIR	489.90
13315 LLAVE AJUS	44.90
1002805 MASCARA SO	19.90
337315 GUAJ DESCA	21.90
45330 ESCARPINES	22.30

SUBTOTAL	S/	1,891.40
Numero de Items = 13		
OP. GRAVADA	S/	1,602.88
IGV 18.00%	S/	288.52
IMPORTE TOTAL	S/	1,891.40

DC	S/	1891.40

RUC: 20602379320
 RAZON SOCIAL: CONSORCIO MARITIMO DEL NORTE

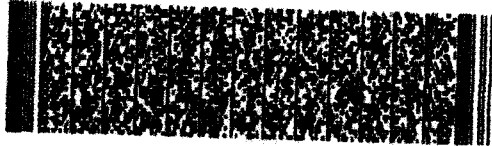

Autorizado mediante la resolucion No.
 0180850001222/SUNAT
 Representacion impresa de la factura de
 venta electronica, esta puede ser
 consultada en www.sodimac.com.pe

CONSORCIO MARITIMO DEL NORTE
 RAUL R. ROSAS DE LA CRUZ
 ING. RESIDENTE
 CIP 51754



SUBTOTAL	S/	1,891.40
Numero de Items = 13		
OP. GRAVADA	S/	1,602.88
IGV 18.00%	S/	288.52
IMPORTE TOTAL	S/	1,891.40

DC	S/	1891.40

RUC: 20602379320
 RAZON SOCIAL: CONSORCIO MARITIMO DEL NORTE

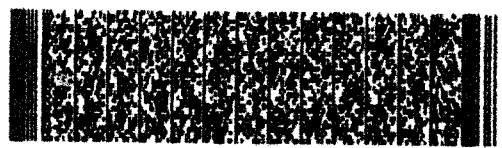

Todo cambio o devolucion de producto,
 accesorios, paquetes y manuales
 originales deben estar en buen estado y
 sin senales de uso. Presentar ticket or
 iginal y documento de identidad

CONSORCIO MARITIMO DEL NORTE
 ALMACEN

CONSORCIO MARITIMO DEL NORTE
 JULIO A. AGUILAR GARDENAS
 ADMINISTRADOR

Autorizado mediante la resolucion No.
 0180850001222/SUNAT
 Representacion impresa de la factura de
 venta electronica, esta puede ser
 consultada en www.sodimac.com.pe

CONSORCIO MARITIMO DEL NORTE
 RAUL R. ROSAS DE LA CRUZ
 RESIDENTE
 51754

CONSORCIO MARÍTIMO DEL NORTE

Calle Vizcaya Nº 187 - Urb. Javier Prado 5ta. Etapa
 Lima - Lima - San Luis
 Telf.: 01 399 7603
 E-mail: consorcio.maritimo.delnorte@gmail.com

R.U.C. 20602379320
GUIA DE REMISION
REMITENTE
 0001 - Nº 000001

FECHA DE EMISIÓN: 06-09-2017 FECHA DE INICIO DEL TRASLADO: 06-09-2017

DOMICILIO DE PARTIDA
 VIA TIPO: Calle VIA NOMBRE: OLIVOS
 Nº: 248 INTERIOR: - ZONA: URB ROSA
 DISTRITO: SON ZIYUPE PROV: LIMA DEP: LIMA

DOMICILIO DE LLEGADA
 VIA TIPO: DEPARTAMENTO VIA NOMBRE: PERU
 Nº: S/N INTERIOR: - ZONA: -
 DISTRITO: HUACHO PROV: HUAURA DEP: LIMA

DESTINATARIO
 APELL Y NOMBRES / DENOMINACIÓN / RAZÓN SOCIAL: CONSORCIO MARÍTIMO DEL NORTE
 R.U.C.: 20602379320
 TIPO Y Nº DE DOC. DE IDENTIDAD: -

UNIDAD DE TRANSPORTE / CONDUCTOR
 VEHICULO, MARCA Y PLACA Nº: -
 CERTIFICADO DE INSCRIPCIÓN Nº: -
 LICENCIA DE CONDUCIR Nº: -

Remitimos en buenas condiciones lo siguiente::

ITEM	CANT.	DESCRIPCIÓN	TOTAL
I	01	ESTACION TOTAL MCA NIKON MOD NIV03C #SERIE C121024. con ESTUCHE C/ANADONADO INCLUYE - 2 PÍAS (BATERIA) 1 LAPIZ TÁCTIL 1 CARGADOR P BATERIA / EQUIP CALIBRADO	
II	01	NIVEL AUTOMATICO MCA "TOPCON" MOD AT6-G SERIE B19212 CON ESTUCHE ORIGINAL ... CALIBRADOS	
III	01	PIRA DE ALUMINIO DE 5 MTI - NUEVO	
IV	01	TRIPODE DE ALUMINIO	
V	01	TRIPODE DE MADERA / BASE ALUMINIO	
VI	02	PRISMAS "TOPCON" COMPLETA	
VII	02	QUILON DE ALUMINIO	
VIII	02	CERTIFICADOS ORIGINALES DE CALIBRACION	

TRANSPORTISTA
 NOMBRE: BUCARVENTURA
GUSDALUPE SANCHEZ
 R.U.C. / D.N.I. / Nº: 09080045

MOTIVO DEL TRASLADO

1. VENTA	10. TRASLADO ZONA PRIMARIA
2. VENTA SUJETA A CONFIRMACIÓN DEL COMPRADOR	11. IMPORTACIÓN
3. COMPRA	12. EXPORTACIÓN
4. CONSIGNACIÓN	13. OTROS
5. DEVOLUCIÓN	(A) EXHIBICIÓN
6. TRASLADO ENTRE ESTABLECIMIENTOS DE LA MISMA EMPRESA	(B) DEMOSTRACIÓN
7. TRASLADO DE BIENES PARA TRANSFORMACIÓN	(C) _____
8. RECOJO DE BIENES TRANSFORMADOS	
9. TRASLADO POR EMISOR ITINERANTE DE COMPROBANTES DE PAGO	

COMPROBANTE DE PAGO
 TIPO: _____
 Nº: _____

Serv. Gráf. Maranatha S.R.L.
 R.U.C. 20122586406
 Serie 001del 00001 al 00100
 F.I. 25-08-2017
 Nº Aut. Sunat: 13057104023

[Signature]
 RECIBI CONFORME

[Signature]
 p. CONSORCIO MARÍTIMO DEL NORTE
 DESTINATARIO

CONSORCIO MARÍTIMO DEL NORTE

Calle Vizcaya Nº 187 - Urb. Javier Prado 5ta. Etapa
Lima - Lima - San Luis
Telf.: 01 399 7603
E-mail: consorcio.maritimo.delnorte@gmail.com

R.U.C. 20602379320
GUIA DE REMISION
REMITENTE
0001 - Nº 000010

FECHA DE EMISION: 28-09-17 FECHA DE INICIO DEL TRASLADO: 28-09-17

DOMICILIO DE PARTIDA
VIA TIPO: CALLE VIA NOMBRE: LOS OLIVOS
Nº: 248 INTERIOR: ZONA: DEP: LIMA
DISTRITO: S. B. 020 PROV: LIMA DEP: LIMA

DOMICILIO DE LLEGADA
VIA TIPO: AVENIDA VIA NOMBRE: LUNA ARGUETA
Nº: 675 INTERIOR: OF. 301 ZONA: DEP: LIMA
DISTRITO: HUACHO PROV: HUACHO DEP: LIMA

DESTINATARIO
APELL Y NOMBRES / DENOMINACIÓN / RAZÓN SOCIAL: CONSORCIO MARITIMO DEL NORTE
R.U.C.: 20602379320
TIPO Y Nº DE DOC. DE IDENTIDAD:

UNIDAD DE TRANSPORTE / CONDUCTOR
VEHICULO, MARCA Y PLACA Nº:
CERTIFICADO DE INSCRIPCIÓN Nº:
LICENCIA DE CONDUCIR Nº:

Remitimos en buenas condiciones lo siguiente::

ITEM	CANT.	DESCRIPCIÓN	TOTAL
01	02	EQUIPO DE CORTE MARCA VICTOR - MEDALIST.	
02	02	REGULADOR DE PRESION PARA OXIGENO.	
03	02	REGULADOR DE PRESION PARA ACETILENO/GAS MOD-350.	
04	40	METROS MANEJERA HELLERA 1/4".	
05	01	KIT CONEXION ESTANDAR PARA TUBERIA DE 1/4".	
06	06	UND BOQUILLA DE CORTE OXI-PROPANO.	
07	02	UND LIMPIA BOQUILLA WYFO - ESTANDAR.	
<p>SR: JULIO AGUILAR CARDENAS HUACHO</p> <p>03 BULTOS</p>			

TRANSPORTISTA
NOMBRE: _____
R.U.C.: _____

MOTIVO DEL TRASLADO

1. VENTA	10. TRASLADO ZONA PRIMARIA
2. VENTA SUJETA A CONFIRMACIÓN DEL COMPRADOR	11. IMPORTACIÓN
3. COMPRA	12. EXPORTACIÓN
4. CONSIGNACIÓN	13. OTROS
5. DEVOLUCIÓN	(A) EXHIBICIÓN
6. TRASLADO ENTRE ESTABLECIMIENTOS DE LA MISMA EMPRESA	(B) DEMOSTRACIÓN
7. TRASLADO DE BIENES PARA TRANSFORMACIÓN	(C) _____
8. RECOJO DE BIENES TRANSFORMADOS	
9. TRASLADO POR EMISOR ITINERANTE DE COMPROBANTES DE PAGO	

COMPROBANTE DE PAGO
TIPO: _____
Nº: _____

Serv. Gráf. Maranatha S.R.L.
R.U.C. 20122586406
Serie 001del 00001 al 00100
F.L. 25 - 08 - 2017
Nº Aut. Sunat: 13057104023

CONSORCIO MARITIMO DEL NORTE
[Signature]
ALMACEN

RECIBI CONFORME

p. CONSORCIO MARITIMO DEL NORTE

DESTINATARIO

HUNUO

CONSORCIO MARÍTIMO DEL NORTE

Calle Vizcaya Nº 187 - Urb. Javier Prado 5ta. Etapa
Lima - Lima - San Luis
Telf.: 01 399 7603
E-mail: consorcio.maritimo.delnorte@gmail.com

R.U.C. 20602379320
GUIA DE REMISION
REMITENTE
0001 - Nº 000008

FECHA DE EMISIÓN: **23/09/2017** FECHA DE INICIO DEL TRASLADO: **23/09/2017**

DOMICILIO DE PARTIDA
VIA TIPO: **MZ A CTFB** VIA NOMBRE: **URB NIÑERÍA**
Nº: INTERIOR: ZONA:
DISTRITO: **URUBAMBA** PROV: **(MOSICO)** DEP: **LIMA**

DOMICILIO DE LLEGADA
VIA TIPO: **DV** VIA NOMBRE: **LUNA DEIETA**
Nº: **675** INTERIOR: **DE-301** ZONA:
DISTRITO: **HUNUO** PROV: **HUNUO** DEP: **LIMA**

DESTINATARIO
APELL Y NOMBRES / DENOMINACIÓN / RAZÓN SOCIAL: **CONSORCIO MARITIMO DEL NORTE**
R.U.C.: **20602379320**
TIPO Y Nº DE DOC. DE IDENTIDAD:

UNIDAD DE TRANSPORTE / CONDUCTOR
VEHICULO, MARCA Y PLACA Nº: **VOLVO D62-844/C52960**
CERTIFICADO DE INSCRIPCIÓN Nº: **151712733/151712732**
LICENCIA DE CONDUCIR Nº: **E 43629324**

Remitimos en buenas condiciones lo siguiente::

ITEM	CANT.	DESCRIPCIÓN	TOTAL
I	1	COMPRESORIS C76 DL704 MARCA: COMPAIR SERIE: WCA1G0813C1A20138	
II	8	TRINUB DE MANGUERA DE 300 PSI	
III	1	MOTO SOLDADORA LINCOLN 400 C2-01/05 SERIE GNG5725N/756108Y CON: BATERIA NUEVA	
	1	TENAZA PORTA ELECTRODO DARLA TRUPER	
	1	TENAZA A TIERRA NUEVO TRUPER	
IV	1	TROPO CONCRETERO KOHLER - SE BASTA SERIE 4226111388	
V	07	MORTILLO RONPE PAVIMENTO SERIES Nº 305531110 3055291190/3058431190/3055031190/3052881190 3053651190/6157K094 CON 16 PUNTAS DE ACERO Y 7 CHONCHITOS DE LUBRICACION	

CONSORCIO MARITIMO DEL NORTE
PAUL R. RIVERA DE LA CRUZ
ING. RESIDENTE
CIP 91154

CONSORCIO MARITIMO DEL NORTE
JULIO A. AGUILAR CARDENAS
ADMINISTRADOR

21006953.
Escr E. Pérez Esueta

TRANSPORTISTA
NOMBRE: **CRISTO MORANO**
E.I.R.L.
R.U.C.: **204119131777**

MOTIVO DEL TRASLADO
1. VENTA
2. VENTA SUJETA A CONFIRMACIÓN DEL COMPRADOR
3. COMPRA
4. CONSIGNACIÓN
5. DEVOLUCIÓN
6. TRASLADO ENTRE ESTABLECIMIENTOS DE LA MISMA EMPRESA
7. TRASLADO DE BIENES PARA TRANSFORMACIÓN
8. RECOJO DE BIENES TRANSFORMADOS
9. TRASLADO POR EMISOR ITINERANTE DE COMPROBANTES DE PAGO
10. TRASLADO ZONA PRIMARIA
11. IMPORTACIÓN
12. EXPORTACIÓN
X OTROS
(A) EXHIBICIÓN
(B) DEMOSTRACIÓN
(C) **GUERRA**

COMPROBANTE DE PAGO
TIPO:
Nº:

Serv. Gráf. Maranatha S.R.L.
R.U.C. 20122586408
Serie 001del 00001 al 00100
F.I. 25 - 08 - 2017
Nº Aut. Sunat: 13057104023

CONSORCIO MARITIMO DEL NORTE
MORANO

RECIBI CONFORME

24/09/2017

p. CONSORCIO MARITIMO DEL NORTE
DESTINATARIO
41776301

RESUMEN DE METRADOS DE OBRAS EN TIERRA – ESTRUCTURAS

RESUMEN DE METRADOS

Proyecto "MEJORAMIENTO DE LOS SERVICIOS DEL DESEMBARCADERO PESQUERO ARTESANAL DE HUACHO, REGION LIMA,
 PROVINCIA DE HUAURA, DISTRITO DE HUACHO"
Sub Presupuesto 02- OBRAS EN TIERRA - ESTRUCTURAS
Ciente FONDEPES
Ubicacion HUACHO - HUAURA - LIMA
Localidad Huacho

Item	Descripción	PRESUPUESTO		METRADO SEPTIEMBRE	% AVANCE
		Und.	Metrado		
01	ESTRUCTURAS				
01.01	OBRAS PRELIMINARES				
01.01.01	LIMPIEZA DEL TERRENO	m2	4,443.00	0.00	
01.01.02	TRAZO Y REPLANTEO EDIFICACIONES	m2	4,443.00	0.00	
01.02	DEMOLICIONES Y DESMONTAJES				
01.02.01	DEMOLICION DE VIGAS Y LOSAS	m3	149.30	143.35	96%
01.02.02	DEMOLICION DE COLUMNAS Y MUROS	m3	177.86	146.78	83%
01.02.03	DEMOLICION DE PISO DE CONCRETO	m3	3,110.00	104.38	3%
01.02.04	DEMOLICION DE CIMENTACIONES	m3	160.00	0.00	0%
01.02.05	DESMONTAJE Y DEMOLICION SANITARIO Y ELECTRICO	m2	3,110.00	1,068.41	34%
01.02.06	ELIMINACION MATERIAL PROCEDENTE DE DEMOLICION	m3	1,264.66	480.00	38%
01.03	MOVIMIENTO DE TIERRAS				
01.03.01	CORTE MASIVO	m3	8,886.00	0.00	
01.03.02	RELLENO MASIVO CON MATERIAL DE PRESTAMO	m3	9,774.60	0.00	
01.03.03	EXCAVACION DE ZANJAS PARA CIMENTACION	m3	1,433.85	0.00	
01.03.04	RELLENO COMPACTADO CON MATERIAL PROPIO	m3	228.66	0.00	
01.03.05	NIVELACION Y COMPACTACION	m2	3,525.00	0.00	
01.03.06	ELIMINACION DE MATERIAL EXCEDENTE	m3	1,205.19	0.00	
01.04	CONCRETO SIMPLE				
01.04.01	CONCRETO SOBRECIMENTOS 100 kg/cm2+ 30% P.G.	m3	197.74	0.00	
01.04.02	ENCOFRADO Y DESENCOFRADO DE SOBRECIMIENTO	m2	516.02	0.00	
01.05	CIMIENTOS				
01.05.01	CONCRETO EN CIMIENTOS CORRIDOS f _c 175 kg/cm ²	m3	236.81	0.00	
01.05.02	ENCOFRADO Y DESENCOFRADO EN CIMIENTOS CORRIDOS	m2	838.64	0.00	
01.06	SOBRECIMIENTO				
01.06.01	CONCRETO SOBRECIMENTOS f _c =175 kg/cm ²	m3	59.86	0.00	
01.06.02	ENCOFRADO Y DESENCOFRADO DE SOBRECIMIENTO	m2	647.52	0.00	
01.07	FALSO PISO				
01.07.01	CONCRETO FALSO PISO f _c 210 kg/cm ²	m3	120.05	0.00	
01.07.02	JUNTA DE DILATAACION CON MATERIAL MICROPOROSO e 1"	m	1,200.53	0.00	
01.08	VEREDAS				
01.08.01	CONCRETO EN VEREDAS f _c 175 kg/cm ²	m2	1,078.00	0.00	
01.08.02	ENCOFRADO Y DESENCOFRADO DE VEREDA	m2	61.25	0.00	
01.08.03	JUNTA DE DILATAACION CON MATERIAL MICROPOROSO e 1"	m	350.00	0.00	
01.09	CONCRETO ARMADO				
01.09.01	LOSAS MACIZAS				
01.09.01.01	CONCRETO LOSA MACIZA f _c = 210 kg/cm ²	m3	203.61	0.00	
01.09.01.02	ENCOFRADO Y DESENCOFRADO LOSA MACIZA	m2	146.86	0.00	
01.09.01.03	ACERO CORRUGADO FY= 4200 kg/cm ² GRADO 60	kg	11,934.83	0.00	
01.09.02	ZAPATAS				
01.09.02.01	CONCRETO ZAPATAS f _c =210 kg/cm ²	m3	136.84	0.00	



CONSORCIO MAR... DEL NORTE
 ING. ROSAS DE LA CRUZ
 ING. RESIDENTE
 GIP 3/1/84

RESUMEN DE METRADOS

Proyecto "MEJORAMIENTO DE LOS SERVICIOS DEL DESEMBARCADERO PESQUERO ARTESANAL DE HUACHO, REGION LIMA,
 PROVINCIA DE HUAURA, DISTRITO DE HUACHO"
Sub Presupuesto 02- OBRAS EN TIERRA - ESTRUCTURAS
Ciente FONDEPES
Ubicacion HUACHO - HUAURA - LIMA
Localidad Huacho

Item	Descripción	PRESUPUESTO		METRADO SEPTIEMB RE	% AVANCE
		Und.	Metrado		
01.09.02.02	ENCOFRADO DE ZAPATAS	m2	213.00	0.00	
01.09.02.03	ACERO CORRUGADO FY= 4200 kg/cm2 GRADO 60	kg	5,421.78	0.00	
01.09.03	VIGA DE CIMENTACION				
01.09.03.01	CONCRETO VIGAS DE CIMENTACION f _c =210 kg/cm2	m3	117.56	0.00	
01.09.03.02	ENCOFRADO Y DEENCOFRADO EN VIGA DE CIMENTACION	m2	392.85	0.00	
01.09.03.03	ACERO CORRUGADO FY= 4200 kg/cm2 GRADO 60	kg	17,614.42	0.00	
01.09.04	SOBRECIMIENTO REFORZADO				
01.09.04.01	CONCRETO EN SOBRECIMENTOS REFORZADOS f _c 210 kg/cm2	m3	125.63	0.00	
01.09.04.02	ENCOFRADO Y DEENCOFRADO DE SOBRECIMIENTO	m2	1,016.10	0.00	
01.09.04.03	ACERO CORRUGADO FY= 4200 kg/cm2 GRADO 60	kg	17,614.42	0.00	
01.09.05	COLUMNAS				
01.09.05.01	CONCRETO COLUMNAS f _c =210 kg/cm2	m3	240.00	0.00	
01.09.05.02	ENCOFRADO Y DEENCOFRADO DE COLUMNAS	m2	2,841.16	0.00	
01.09.05.03	ACERO CORRUGADO FY= 4200 kg/cm2 GRADO 60	kg	43,390.49	0.00	
01.09.06	VIGAS				
01.09.06.01	CONCRETO VIGAS f _c =210 kg/cm2	m3	152.88	0.00	
01.09.06.02	ENCOFRADO Y DEENCOFRADO DE VIGAS	m2	2,933.12	0.00	
01.09.06.03	ACERO CORRUGADO FY= 4200 kg/cm2 GRADO 60	kg	21,787.30	0.00	
01.09.07	LOSAS ALIGERADAS				
01.09.07.01	CONCRETO EN LOSA ALIGERADA f _c 210 kg/cm2	m3	168.10	0.00	
01.09.07.02	ENCOFRADO Y DEENCOFRADO DE LOSAS ALIGERADAS	m2	1,787.35	0.00	
01.09.07.03	ACERO CORRUGADO FY= 4200 kg/cm2 GRADO 60	kg	6,857.52	0.00	
01.09.07.04	LADRILLO PARA TECHO DE h=0.15 m	und	10,960.00	0.00	
01.09.07.05	LADRILLO PARA TECHO DE h=0.20 m	und	4,053.00	0.00	
01.09.08	ESCALERA				
01.09.08.01	CONCRETO ESCALERAS f _c =210 kg/cm2	m3	36.29	0.00	
01.09.08.02	ENCOFRADO Y DEENCOFRADO DE ESCALERAS	m2	88.94	0.00	
01.09.08.03	ACERO CORRUGADO FY= 4200 kg/cm2 GRADO 60	kg	305.81	0.00	
01.09.09	TANQUE ELEVADO				
01.09.09.01	CONCRETO EN TANQUE ELEVADO f _c 210 kg/cm2	m3	86.15	0.00	
01.09.09.02	ENCOFRADO Y DEENCOFRADO EN TANQUE ELEVADO	m2	202.93	0.00	
01.09.09.03	ACERO CORRUGADO FY= 4200 kg/cm2 GRADO 60	kg	8,433.85	0.00	
01.09.10	CISTERNA Y CUARTOS DE BOMBAS				
01.09.10.01	CONCRETO CISTERNA f _c =210 kg/cm2	m3	36.29	0.00	
01.09.10.02	ENCOFRADO Y DEENCOFRADO EN CISTERNA	m2	94.27	0.00	
01.09.10.03	ACERO CORRUGADO FY= 4200 kg/cm2 GRADO 60	kg	3,224.95	0.00	
01.09.11	ESTRUCTURAS SANITARIAS MENORES				
01.09.11.01	POZO SEPTICO	und	1.00	0.00	
01.09.11.02	CISTERNA AREA DE FRIO	und	1.00	0.00	
01.09.11.03	CISTERNA PATIO	und	1.00	0.00	
01.09.11.04	TRAMPA Y CASETA DE BOMBEO	und	1.00	0.00	



CONSORCIO MARINO DEL NORTE
 ING. ROSAS DE LA CRUZ
 ING. PRESIDENTE
 CIP 51154

RESUMEN DE METRADOS

Proyecto "MEJORAMIENTO DE LOS SERVICIOS DEL DESEMBARCADERO PESQUERO ARTESANAL DE HUACHO, REGION LIMA,
 PROVINCIA DE HUAURA, DISTRITO DE HUACHO"
Sub Presupuesto 02- OBRAS EN TIERRA - ESTRUCTURAS
Ciente FONDEPES
Ubicacion HUACHO - HUAURA - LIMA
Localidad Huacho

Item	Descripción	PRESUPUESTO		METRADO SEPTIEMBRE	% AVANCE
		Und.	Metrado		
01.09.11.05	TRAMPA DE GRASAS	und	1.00	0.00	
01.09.11.06	CAMARAS DE REJAS	und	1.00	0.00	
01.09.11.07	TRAMPA DE SOLIDOS	und	1.00	0.00	
01.10	COBERTURAS				
01.10.01	COBERTURA EN MUELLE				
01.10.01.01	POLICARBONATO COLOR BLANCO, E=16 mm (INC. ACCESORIOS, PROVISIÓN Y COLOCACIÓN)	m2	160.00	0.00	
01.10.01.02	ARMADURA METALICA V-1	und	8.00	0.00	
01.10.01.03	ARMADURA METALICA V-2	und	8.00	0.00	
01.10.01.04	CORREA METALICA V-3	m	120.00	0.00	
01.10.02	COBERTURA EN EDIFICACION				
01.10.03	POLICARBONATO COLOR BLANCO, E=16 mm (INC. ACCESORIOS, PROVISIÓN Y COLOCACIÓN)	m2	240.00	0.00	
01.10.04	ARMADURA METALICA VS-1	m	8.00	0.00	
01.10.05	ARMADURA METALICA VS-2	und	40.00	0.00	
01.10.06	ARMADURA METALICA VS-3	m	40.00	0.00	
01.10.07	CRUZ DE SAN ANDRES	m	80.00	0.00	
01.10.08	CORREA METALICA V-3	m	160.00	0.00	
01.10.09	SOPORTES Y COLGADORES				
01.10.09.01	ESTRUCTURA CON PERFIL METALICO 1"x1"x3/16"	m	35.00	0.00	
01.11	VARIOS				
01.11.01	LIMPIEZA DURANTE LA EJECUCION DE LA OBRA	mes	10.00	0.00	
01.11.02	TOMA DE MUESTRA P/ENSAYO DE COMPRESION	und	200.00	0.00	
01.11.03	ROTURA DE PROBETA P/ENSAYO DE COMPRESION	und	200.00	0.00	

CONSORCIO MAR DEL NORTE

RAUL ROSAS DE LA CRUZ
 ING RESIDENTE
 CIP 51454





CONSORCIO PATRIMONIO DEL NORTE

RAUL ROBAS DE LA CRUZ
ING. RESIDENTE
INSTRUMENTACION

DPA HUACHO

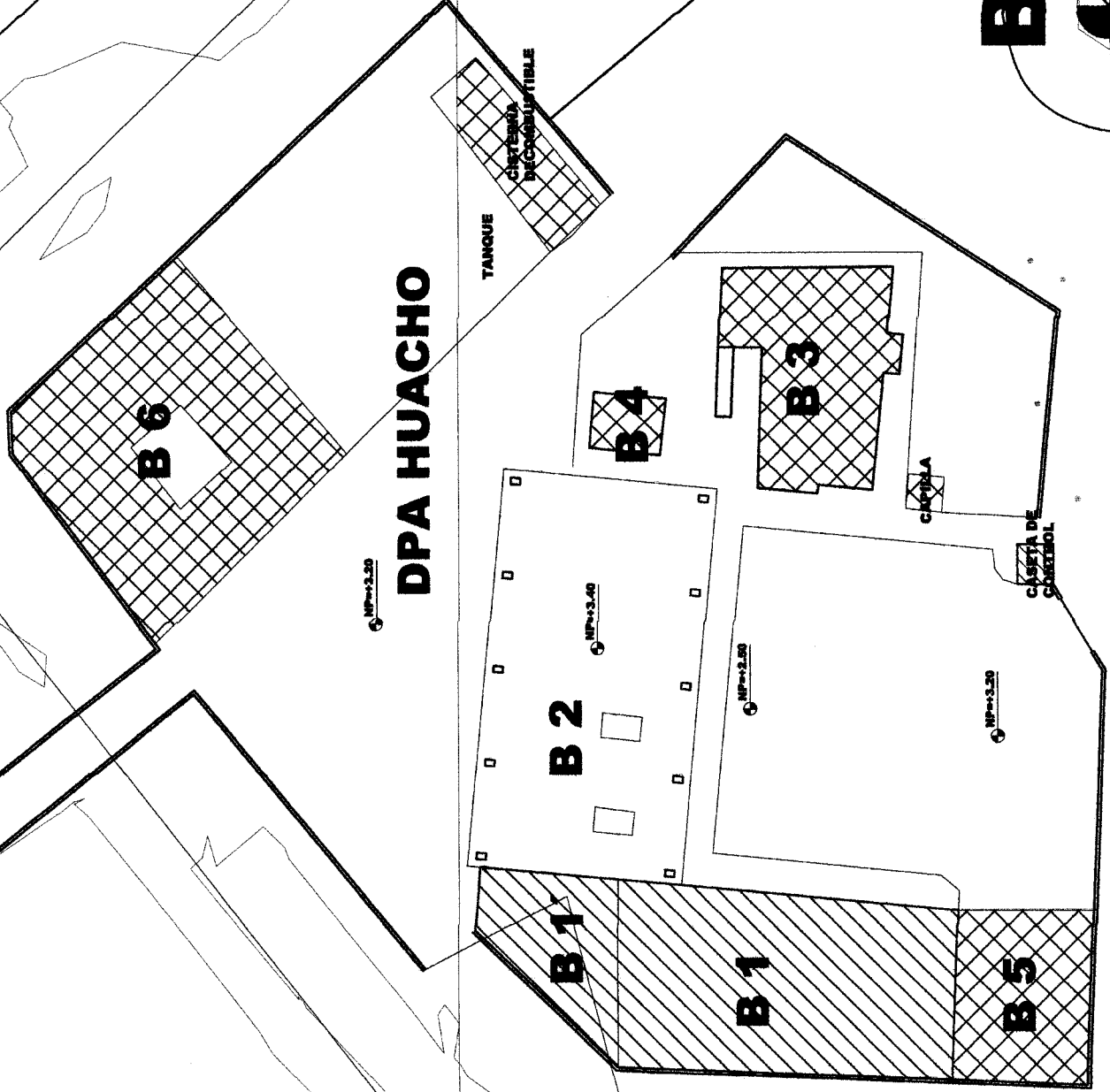

SECTRO B2

CONSORCIO MARITIMO DEL NORTE
RAUL R. ROSAS DE LA CRUZ
ING. RESIDENTE
CIP 5184

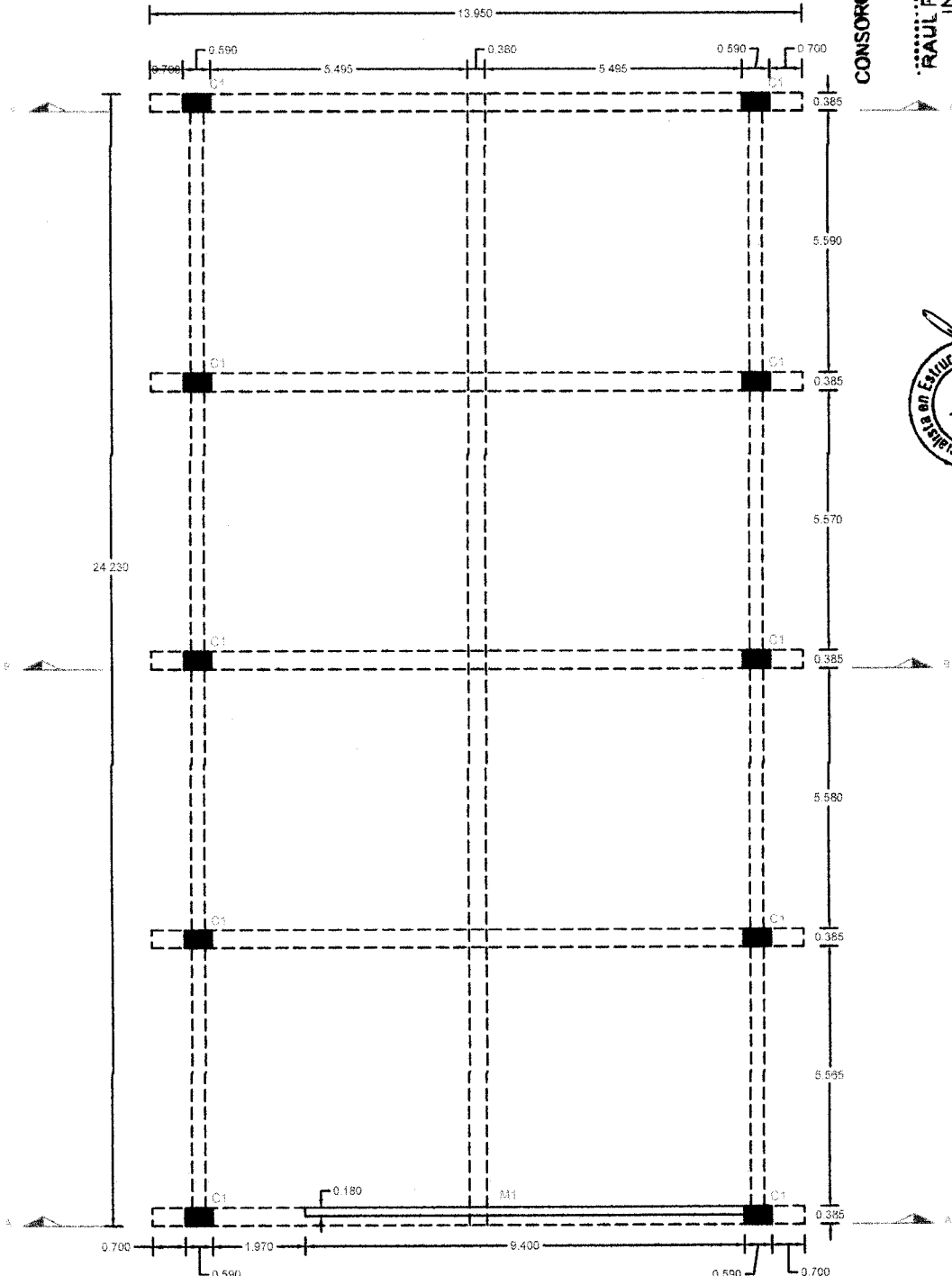

PLANTA PISO 1

SECTRO B2

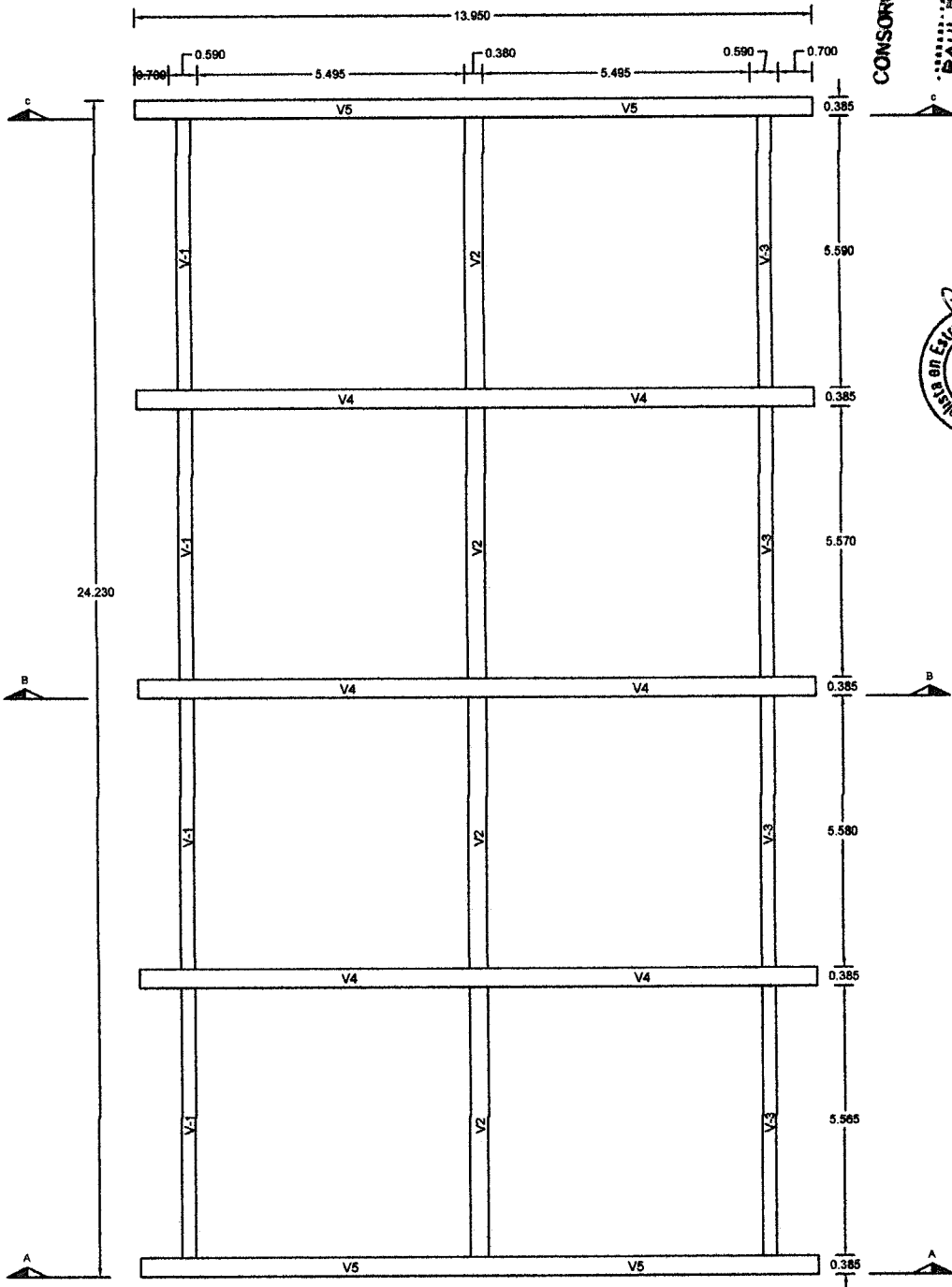

CONSORCIO MARITIMO DEL NORTE
RAUL R. RUIZ DE LA CRUZ
ING. RESIDENTE
1978 1984



PLANTA DE TECHO

SECTRO B2

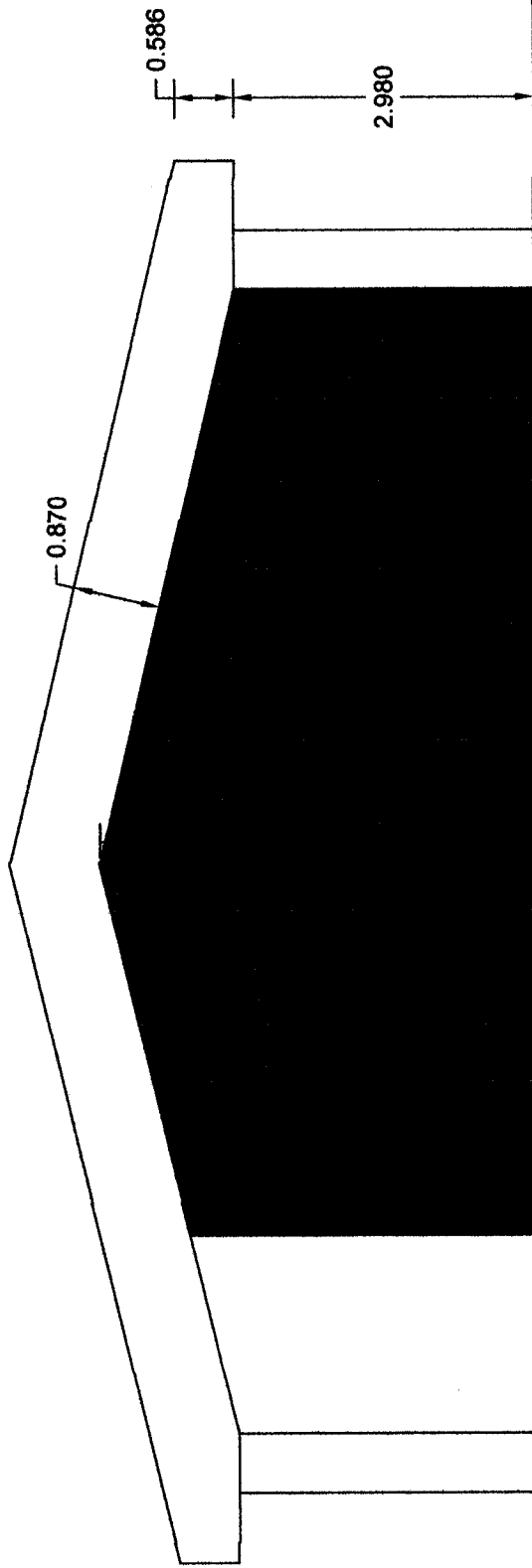

0.590 — 1.970 — 9.400 — 0.590

CORTE A-A

CONSORCIO MARITIMO DEL NORTE



RAUL R. ROSA DE LA CRUZ
ING. REPRESENTANTE
CIP 61154

SECTRO B2

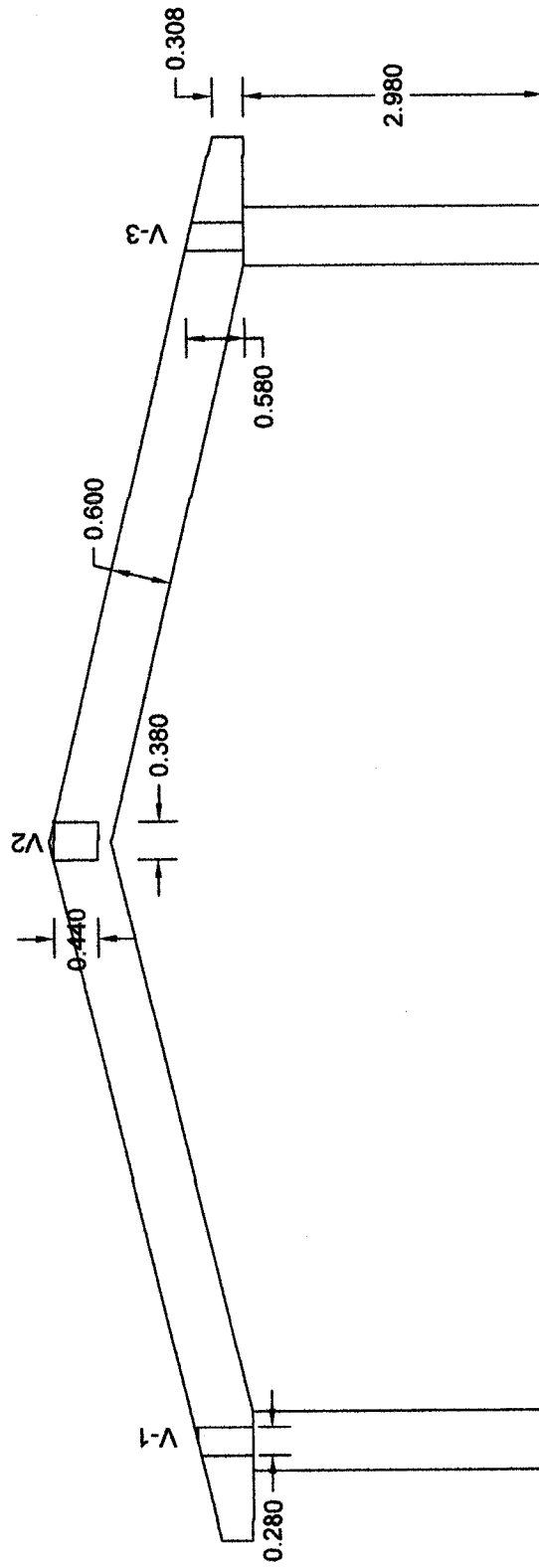

CORTE B-B

CONSORCIO MARITIMO DEL NORTE

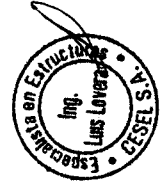

RAUL R. ROSA DE LA CRUZ
ING. RESIDENTE
CIP 54154

SECTRO B2

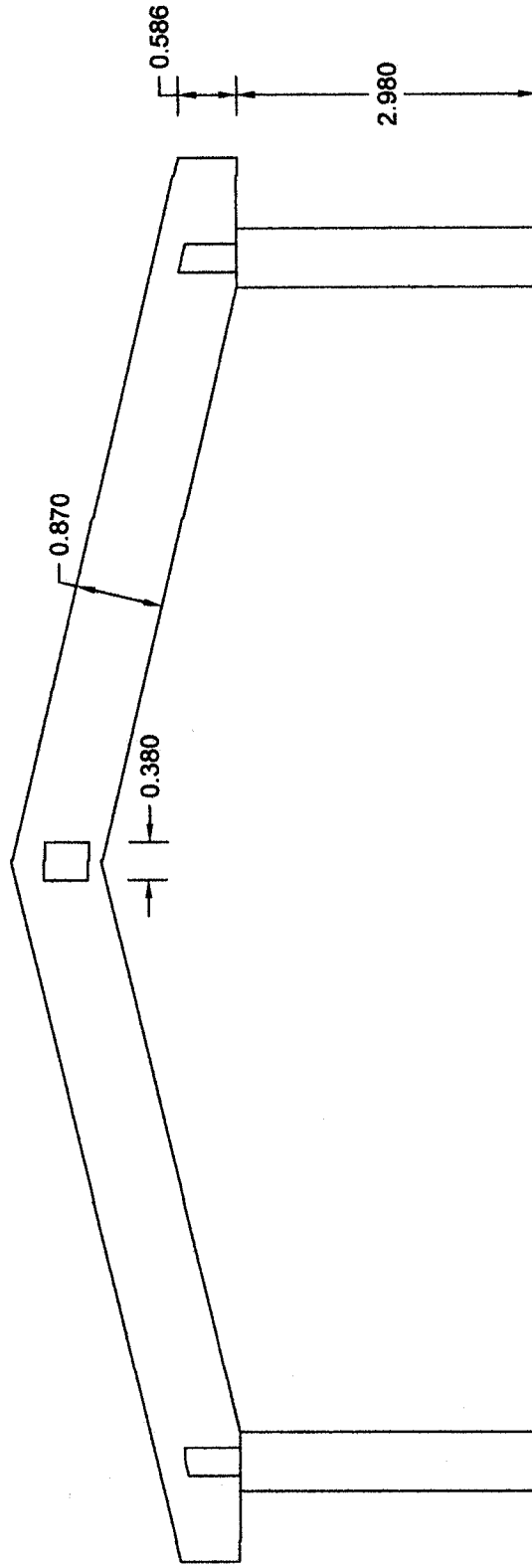

CORTE C-C



CONSORCIO PARQUITIMO DEL NORTE
RAUL R. ROSAS DE LA CRUZ
ING. RESIDENTE
CIP 51154

SECTRO B2

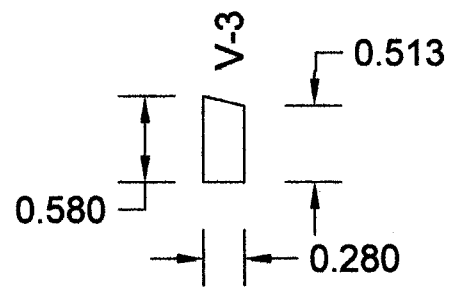
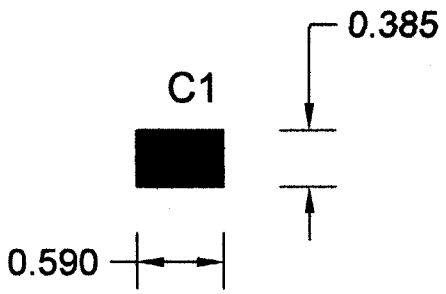
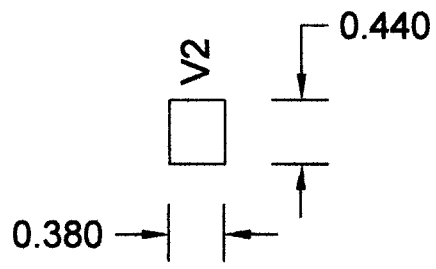
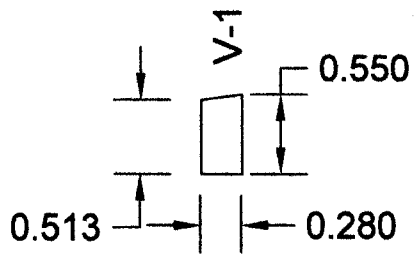

CONSORCIO MARITIMO DEL NORTE
RAUL ROSAS DE LA CRUZ
ING. RESIDENTE
CIP 61154

CUADRO DE DETALLES

SECTOR B1

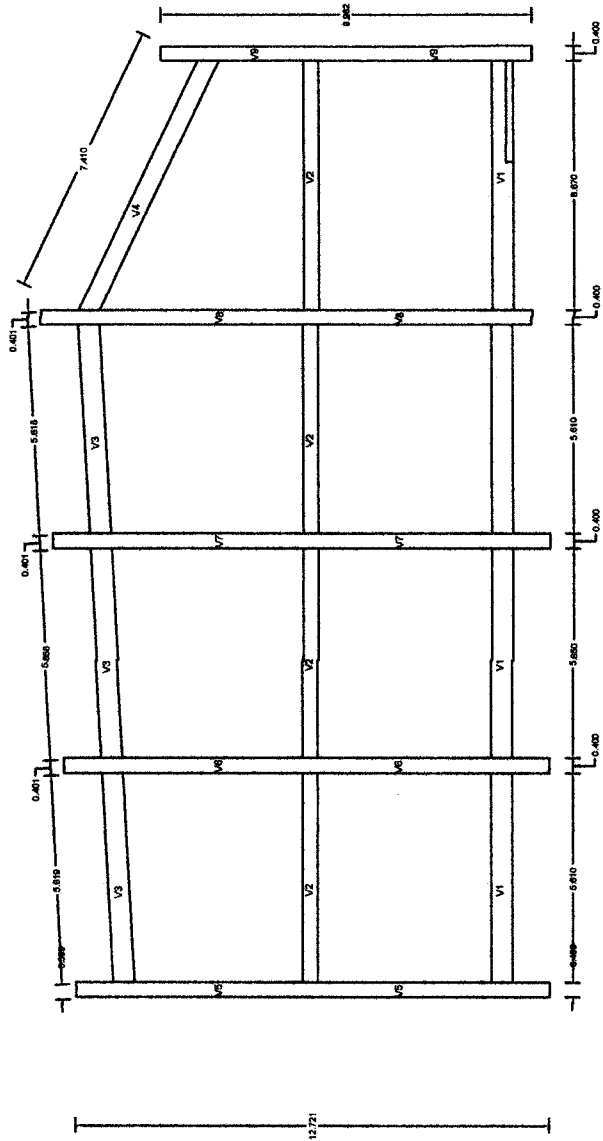

PLANTA TECHO

CONSORCIO MAMPAMO DEL NORTE
RAUL ROSAS DE LA CRUZ
ING RESIDENTE
CIP 51194

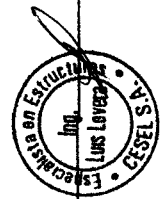

SECTOR B1

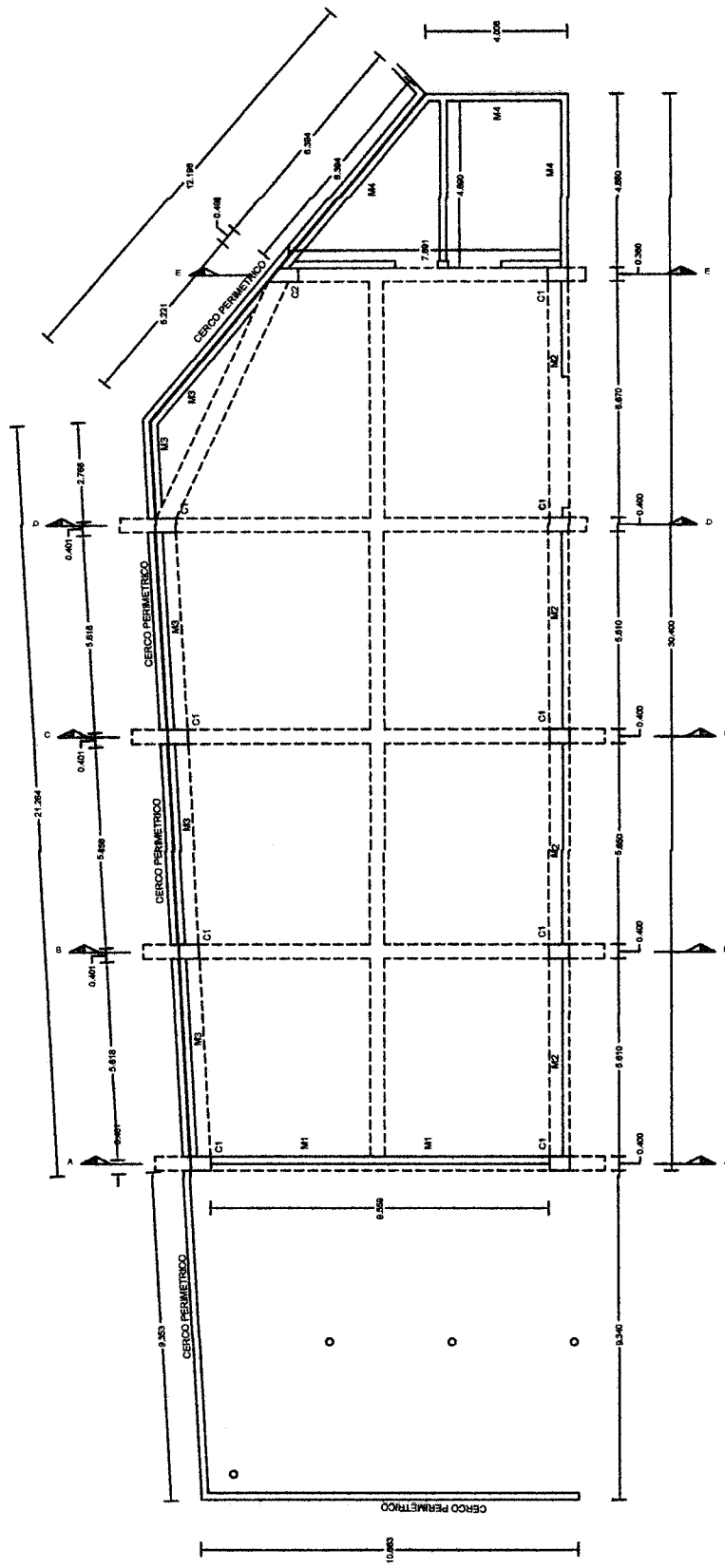

PLANTA PISO 1

CONSORCIO *[Signature]* DEL NORTE
 RAUL ROSAS DE LA CRUZ
 ING. RESIDENTE
 CIP 81152

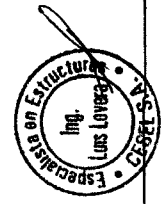

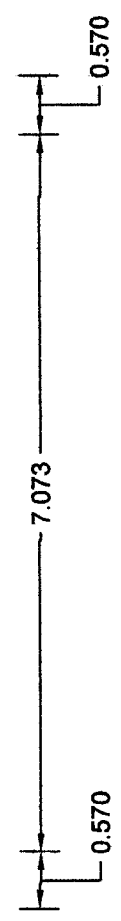
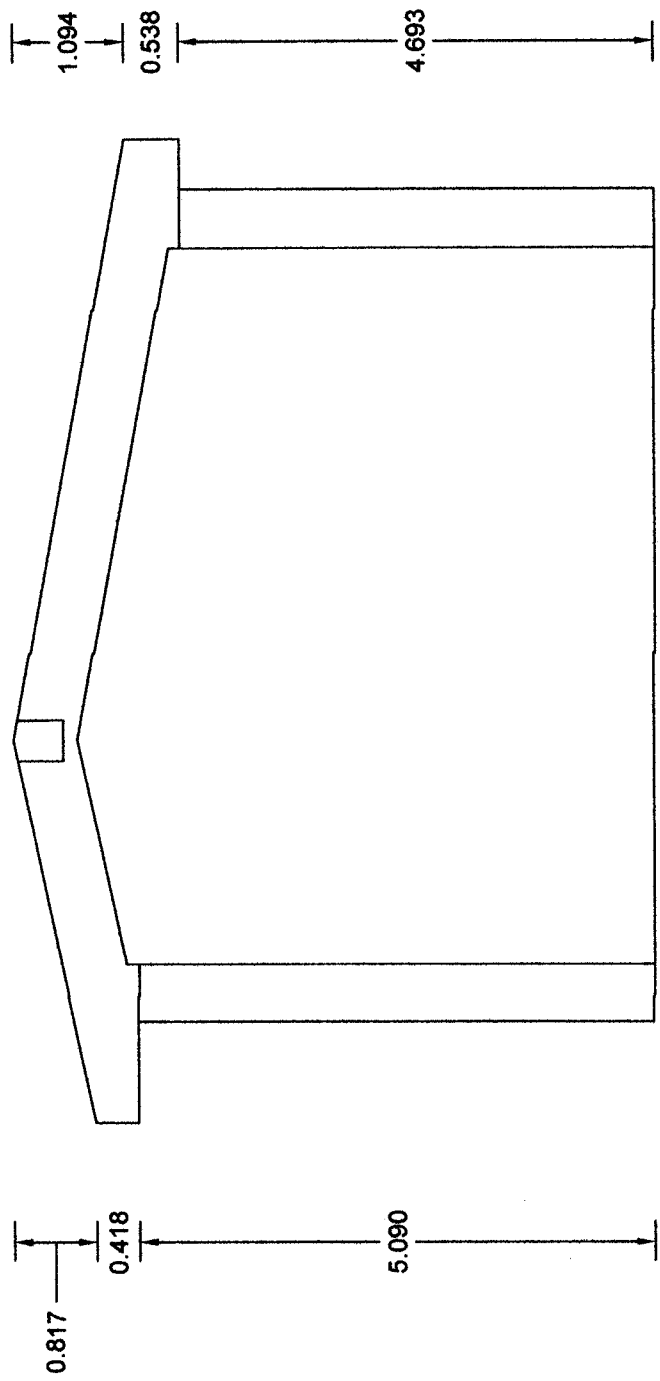

CONSORCIO MA... MO DEL NORTE
 RAUL R. RO... DE LA CRUZ
 INC. RESIDENTE
 GIP/51/54



CORTE E-E

SECTOR B1

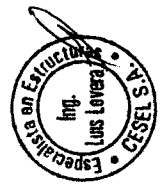
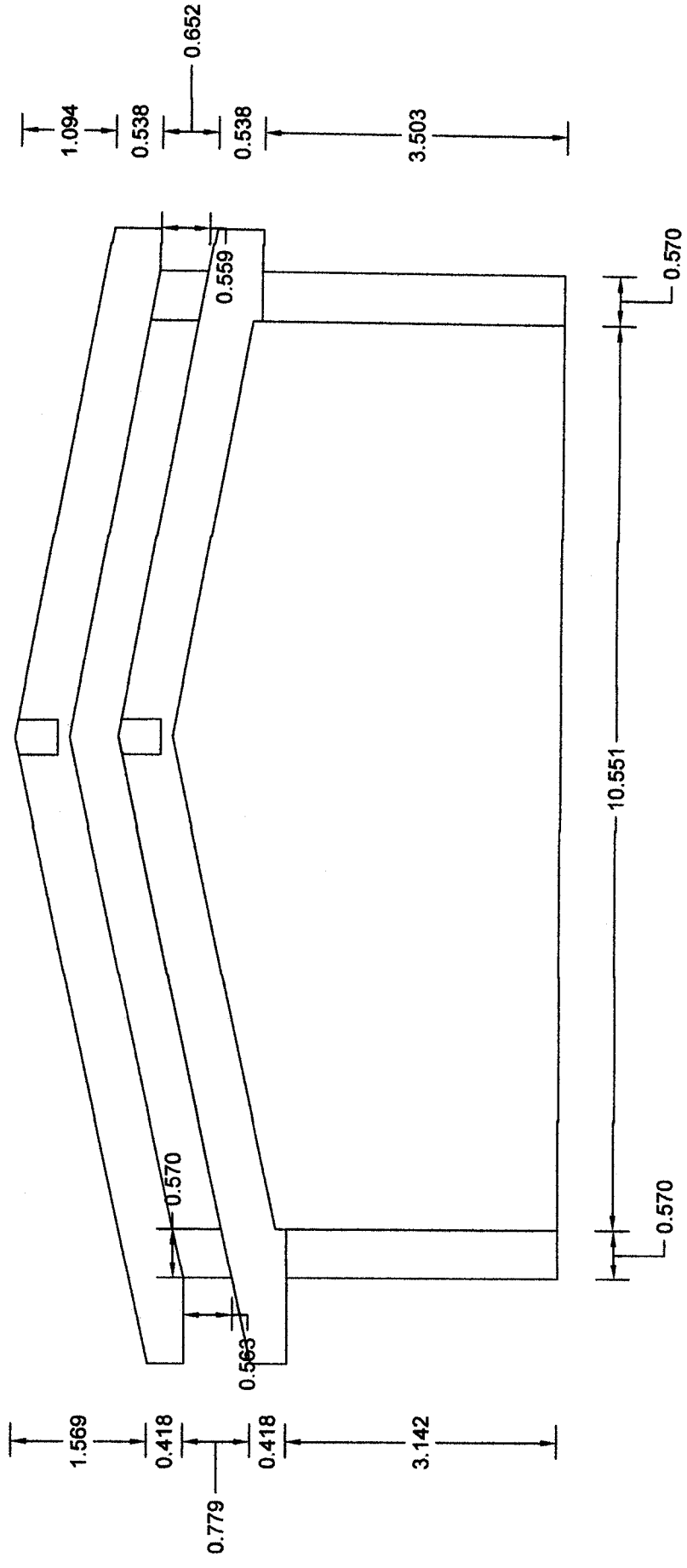

CONSORCIO TIMO DEL NORTE
 RAUL R. ROSAS DE LA CRUZ
 ING. RESIDENTE
 CIP 51154

CORTE D-D

SECTOR B1

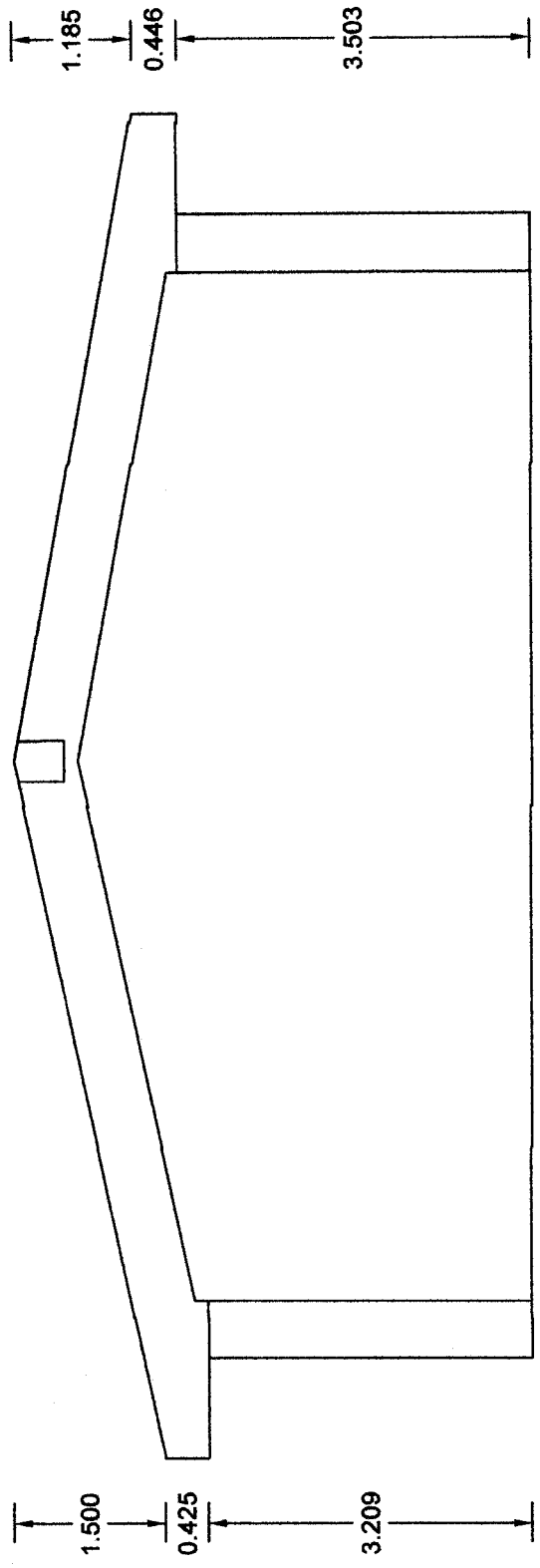

CONSORCIO INSTITUTO DEL NORTE
 RAUL R. ROSAS DE LA CRUZ
 ING. RESIDENTE
 CIP 61154

CORTE C-C **SECTOR B1**

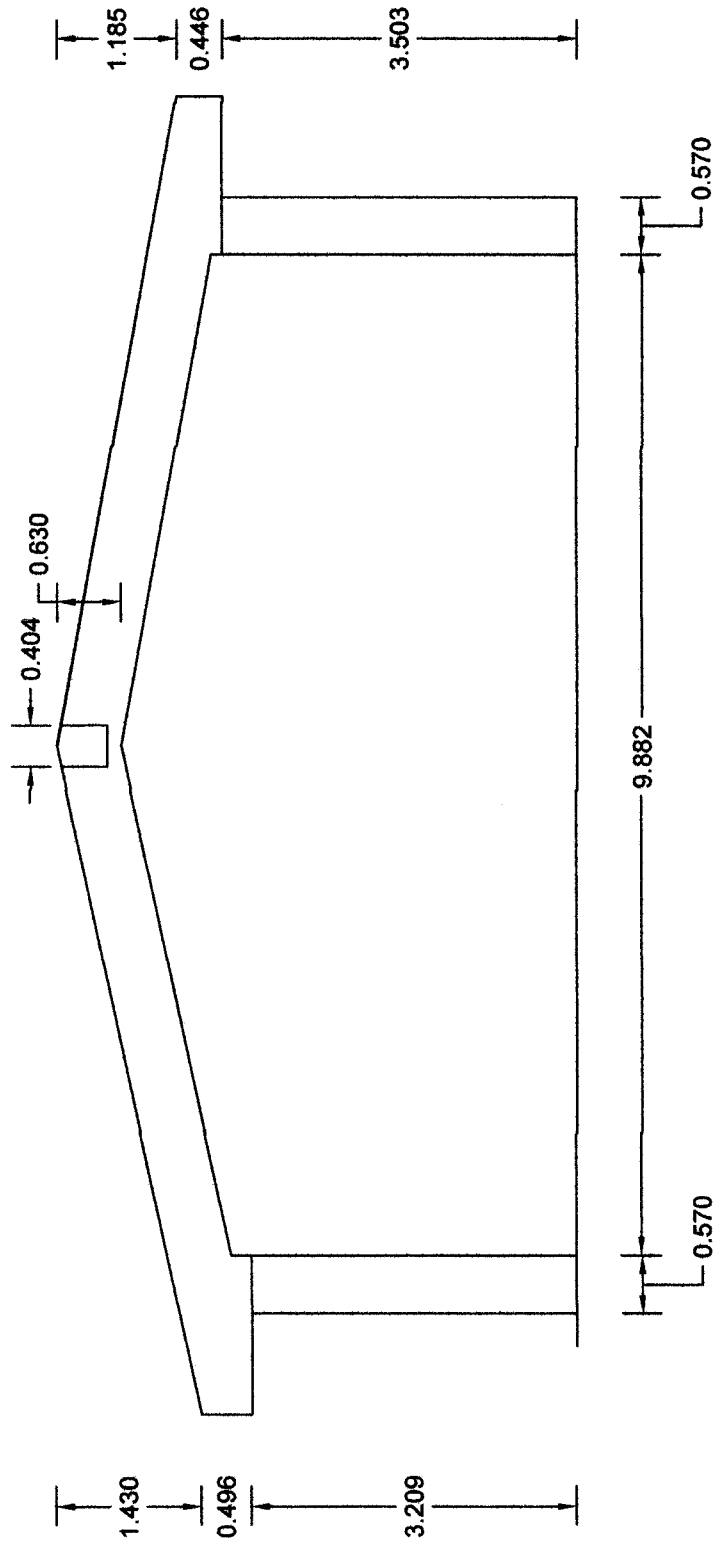

CONSORCIO MARIATO DEL NORTE
 RAUL R. ROSAS DE LA CRUZ
 ING. PRESIDENTE
 C/P 51/54

CORTE B-B

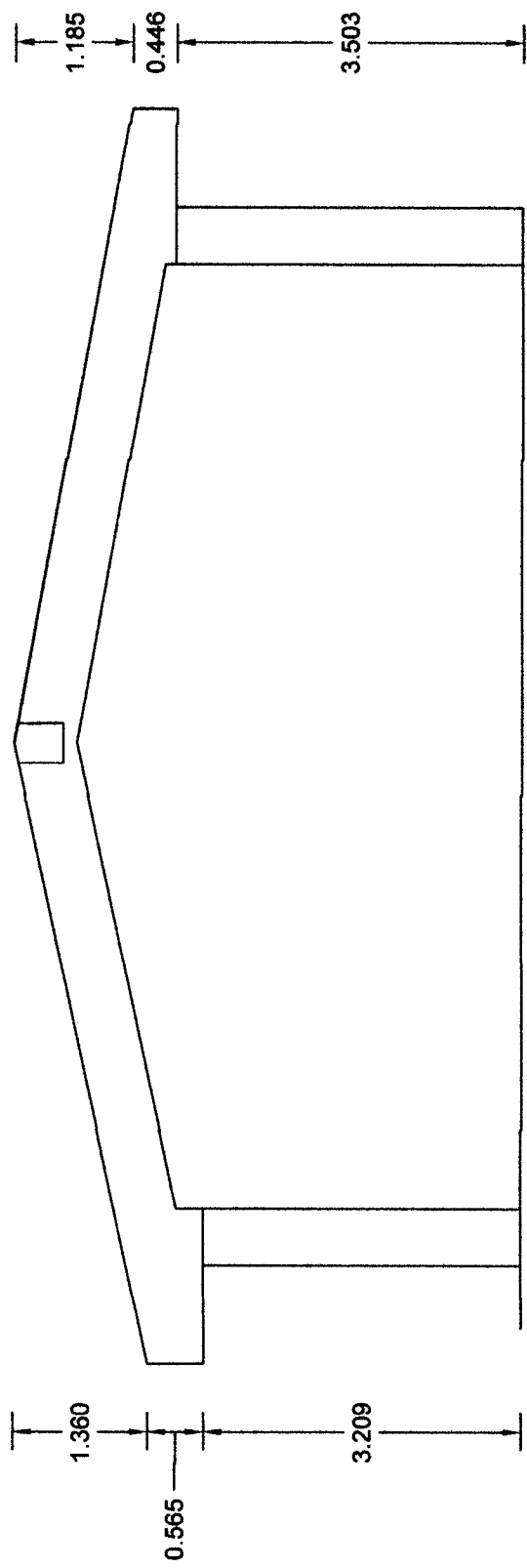

CORTE A-A

SECTOR B1

CONSORCIO MAR DEL NORTE

RAUL ROSAS DE LA CRUZ
ING. RESIDENTE
C.R. 51154



PRODUCED BY AN AUTODESK EDUCATIONAL PRODUCT

PRODUCED BY AN AUTODESK EDUCATIONAL PRODUCT

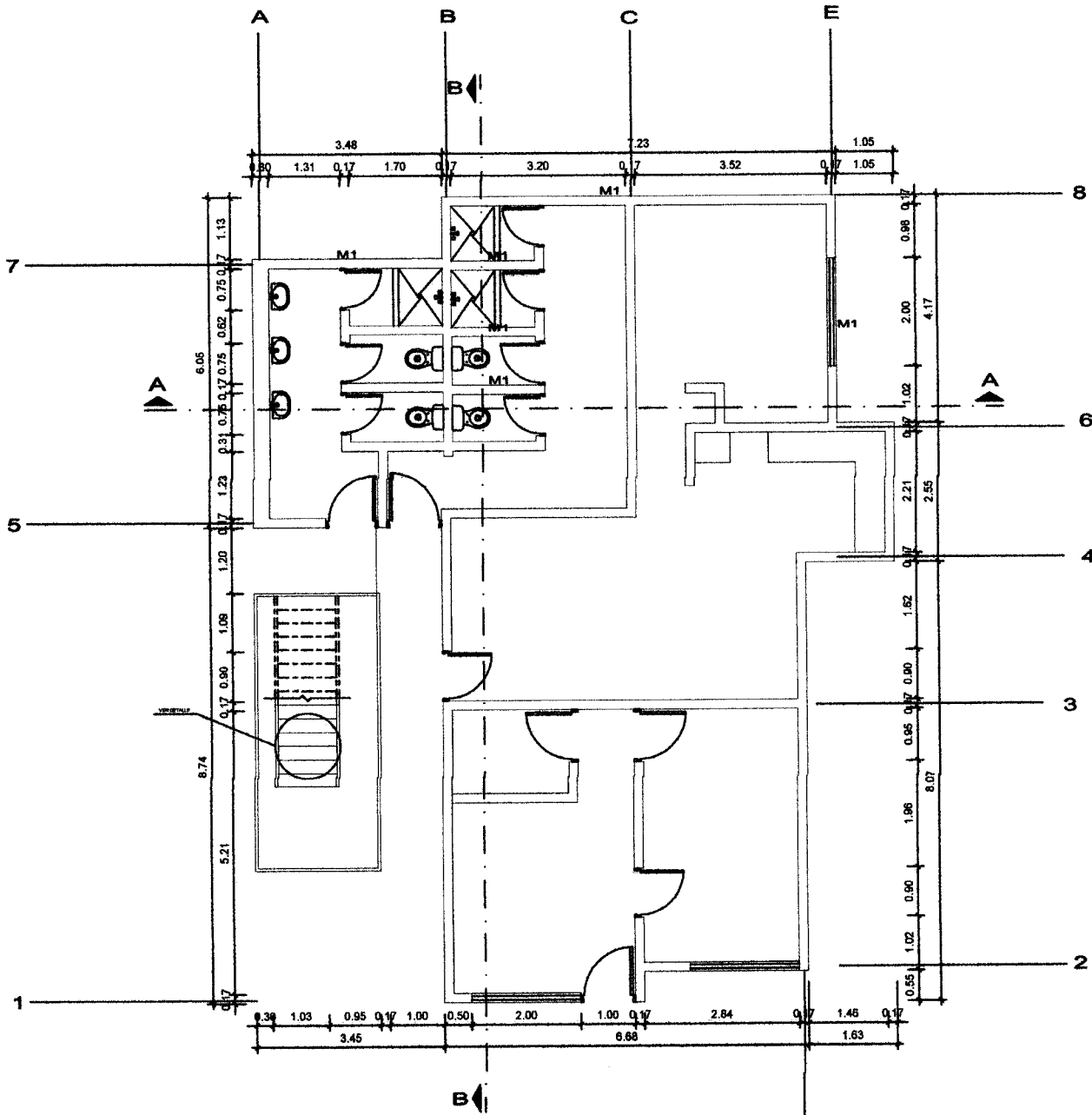

PRIMERA PLANTA
SECTOR B3

CONSORCIO MAR DEL NORTE

RAUL R ROSAS DE LA CRUZ
ING RESIDENTE
CIP 81154



PRODUCED BY AN AUTODESK EDUCATIONAL PRODUCT

PRODUCED BY AN AUTODESK EDUCATIONAL PRODUCT

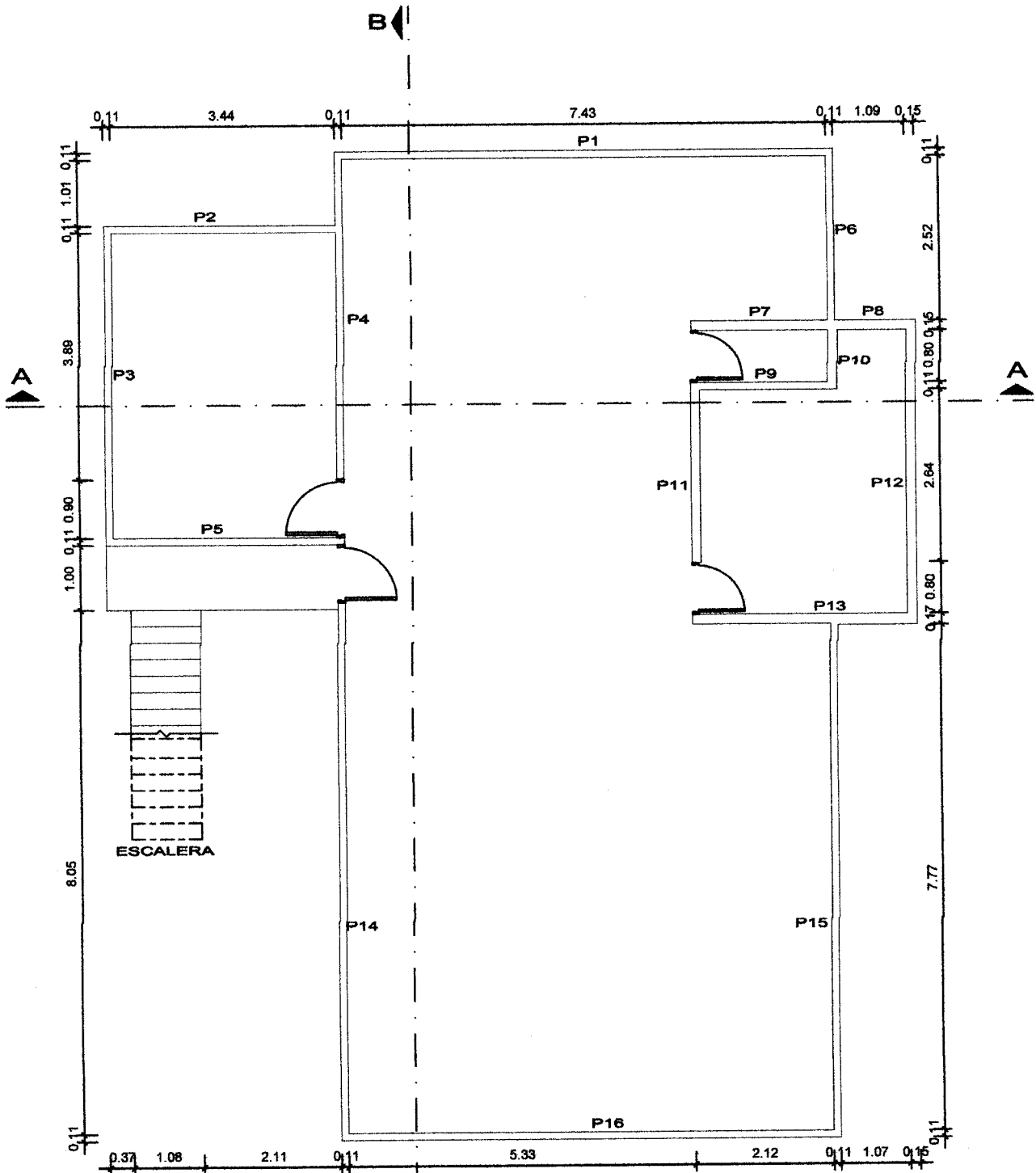

SEGUNDA PLANTA
SECTOR B3

CONSORCIO VIVIENDO DEL NORTE

RAUL ROSAS DE LA CRUZ
ING RESIDENTE
C.R. 51154

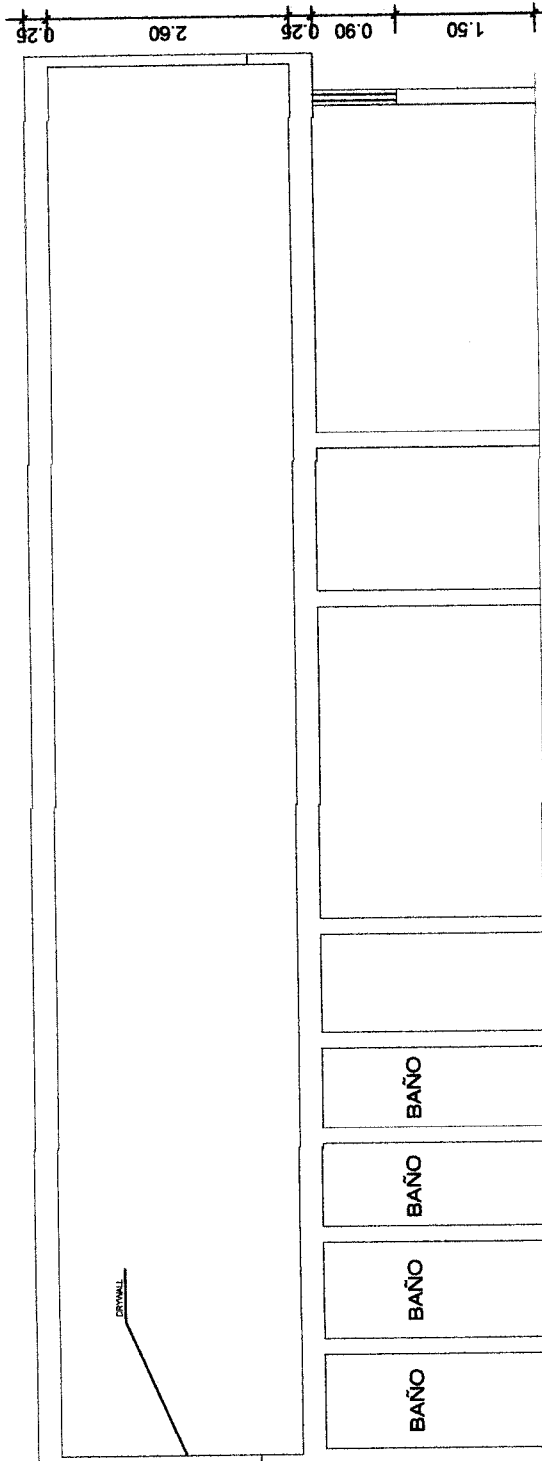

CORTE B - B
SECTOR B3

CONSORCIO ZONAS NOROCCIDENTALES DEL NORTE
 RAUL ROSAS DE LA CRUZ
 ING. RESIDENTE
 CIP 51154

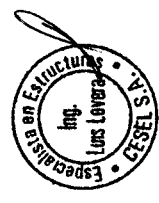

PRODUCED BY AN AUTODESK EDUCATIONAL PRODUCT

PRODUCED BY AN AUTODESK EDUCATIONAL PRODUCT

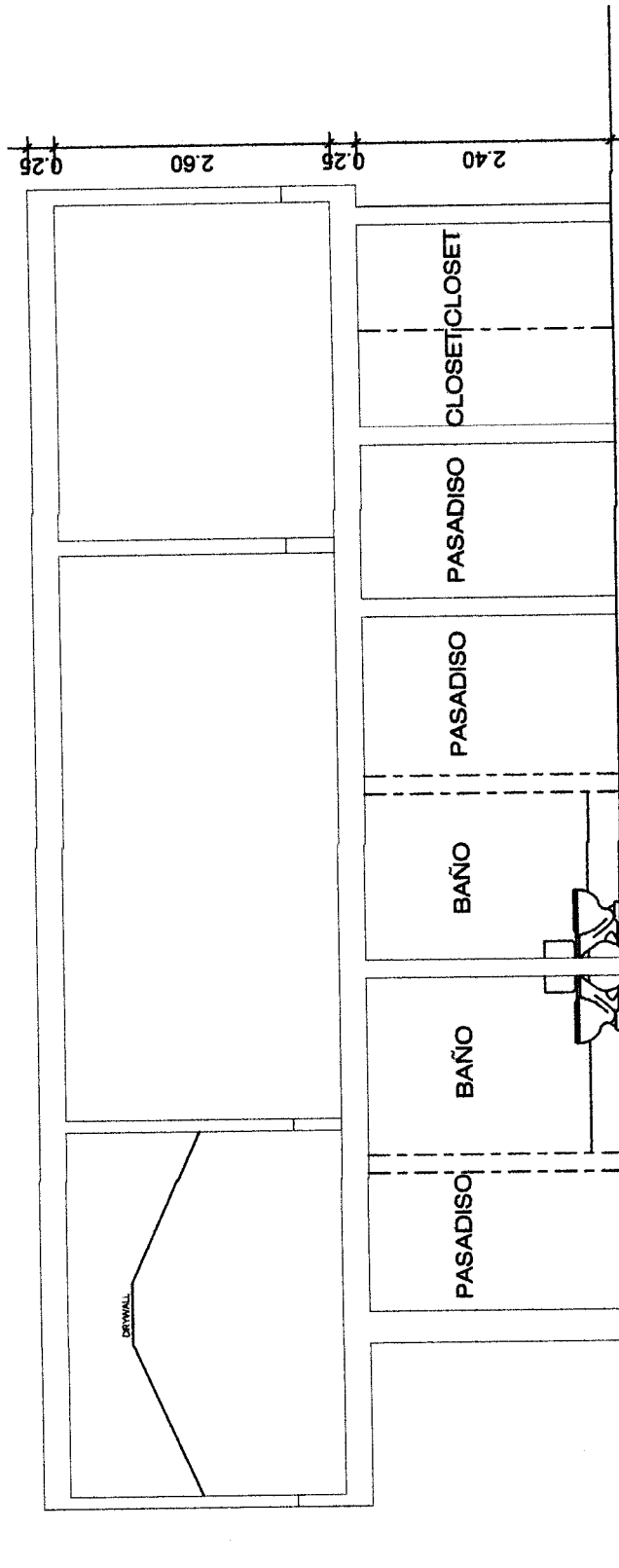

CONSORCIO VALLE DEL NORTE
[Signature]
 RAUL R. ROSAS DE LA CRUZ
 ING. RESIDENTE
 C.M.P. 51154

CORTE A - A
 SECTOR B3



PRODUCED BY AN AUTODESK EDUCATIONAL PRODUCT

CAPILLA

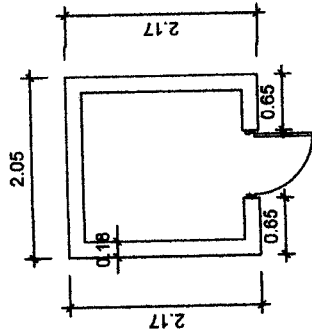

PLANTA

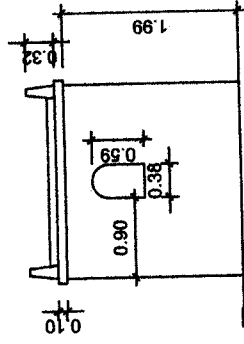

ELEVACION LATERAL DERECHA

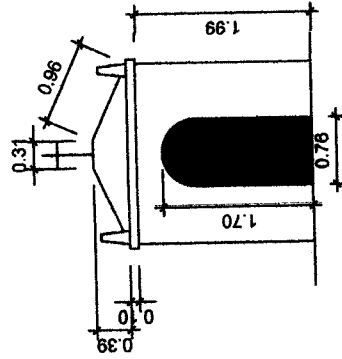

ELEVACION LATERAL FRONTAL

CONSORCIO MUNICIPIO DEL NORTE
RAUL R. ROBLES DE LA CRUZ
ING. RESIDENTE
C.I.P. 51154

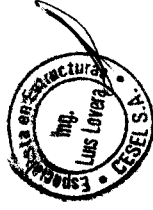

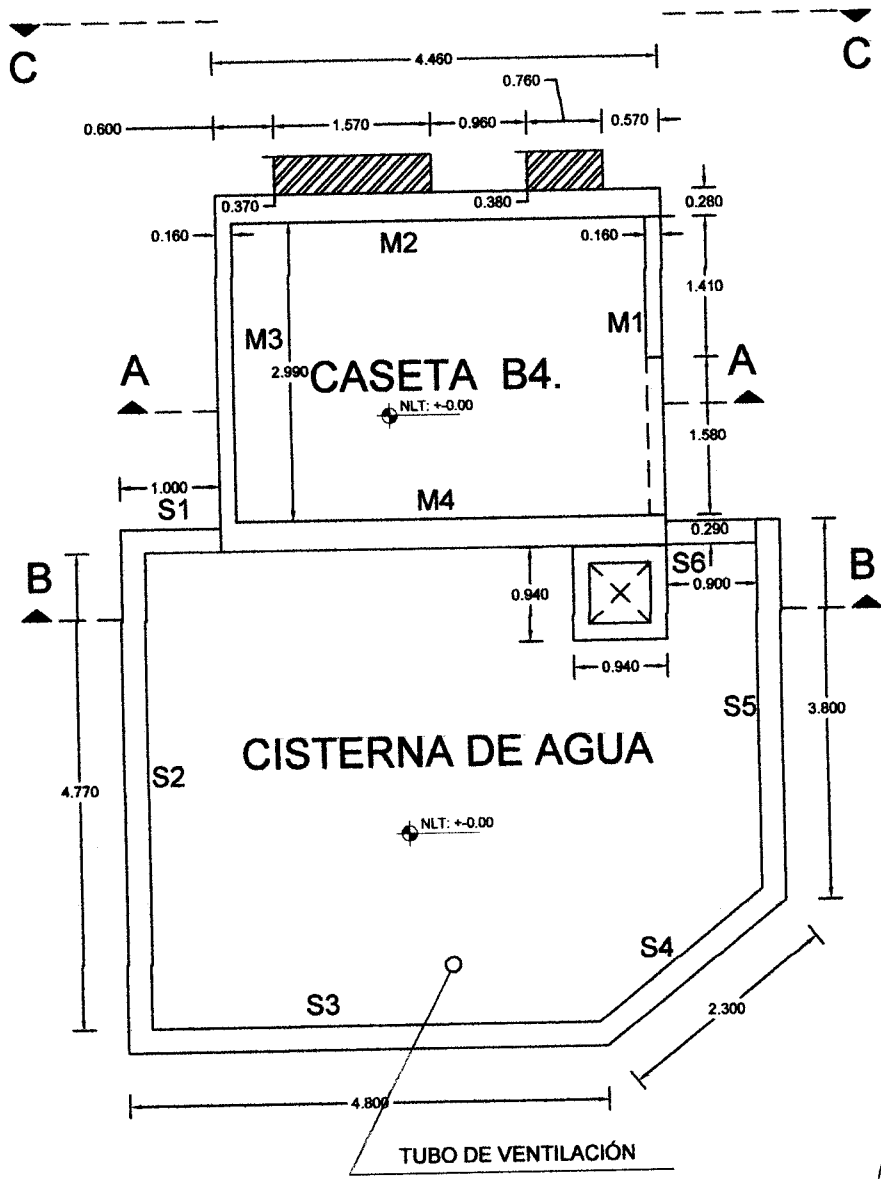

CASETA B4.

CONSORCIO MUNICIPAL DEL NORTE
RAUL ROSAS DE LA CRUZ
ING. RESIDENTE
CIP 51164



PLANILLA DE METRADOS

Proyecto "MEJORAMIENTO DE LOS SERVICIOS DEL DESEMBARCADERO PESQUERO ARTESANAL DE HUACHO, REGION LIMA, PROVINCIA DE HUAURA, DISTRITO DE HUACHO"
Sub Presupuesto 02- OBRAS EN TIERRA - ESTRUCTURAS
Cliente FONDEPES
Ubicacion HUACHO - HUAURA - LIMA
Localidad Huacho

02.02.01 DEMOLICION DE VIGAS Y LOSAS DE MATERIAL NOBLE

143.35 M3

PARTIDA	CANT	DEMOLICIONES Y DESMONTAJES				
		AREA	LARGO	ANCHO	ALTURA	METRADO
DEMOLICIONES Y DESMONTAJES						143.35
DEMOLICION DE VIGAS Y LOSAS						
BLOQUE 01						
V1	1		23.54	0.404	0.63	5.99
V2	1		23.53	0.57	0.76	10.19
V3	1		16.9	0.57	0.76	7.32
V4	1		7.41	0.57	0.76	3.21
V5	1	8.14	0.4			3.26
V6	1	8.23	0.4			3.29
V7	1	8.33	0.4			3.33
V8	2	16.47	0.4			13.18
V9	2	6.07	0.4			4.86
BLOQUE 02						
V-1	1		5.565	0.3	0.6	1.00
	1		5.58	0.3	0.6	1.00
	1		5.57	0.3	0.6	1.00
	1		5.59	0.3	0.6	1.01
V-1'	1		5.565	0.3	0.55	0.92
	1		5.58	0.3	0.55	0.92
	1		5.57	0.3	0.55	0.92
	1		5.59	0.3	0.55	0.92
V2	1		5.565	0.4	0.45	1.00
	1		5.58	0.4	0.45	1.00
	1		5.57	0.4	0.45	1.00
	1		5.59	0.4	0.45	1.01
V3	2		13.95	0.4	0.6	6.70
V3'	3		13.95	0.4	0.9	15.07
BLOQUE 3 - 1ER PISO						
LOSA ALIGERADA	1	120.65			0.2	24.13
BLOQUE 3 - 2DO PISO						
LOSA COLABORANTE	1		139.4704		0.2	27.89
EXTERNOS - CAPILLA						
LOSA	1		2.17	2.05	0.1	0.44
EXTERNOS - CASETA						
LOSA	1	9.27			0.3	2.78

CONSORCIO INGENIERIA DEL NORTE
 RAUL ROSAS DE LA CRUZ
 ING. RESIDENTE
 CIP 51154



PLANILLA DE METRADOS

Proyecto "MEJORAMIENTO DE LOS SERVICIOS DEL DESEMBARCADERO PESQUERO ARTESANAL DE HUACHO, REGION LIMA,
 PROVINCIA DE HUAURA, DISTRITO DE HUACHO"
Sub Presupuesto 02- OBRAS EN TIERRA - ESTRUCTURAS
Cliente FONDEPES
Ubicacion HUACHO - HUAURA - LIMA
Localidad Huacho

02.02.02 DEMOLICION DE COLUMNAS Y MUROS

146.78 M3

PARTIDA	CANT	BLOQUE 01				
		AREA	LARGO	ANCHO	ALTURA	METRADO
DEMOLICION DE COLUMNAS Y MUROS						146.78
BLOQUE 01						
C1	4		0.57	0.4	0.569	0.51
C1	1		0.57	0.4	3.209	0.73
C1	3		0.57	0.4	3.142	2.15
C1	3		0.57	0.4	0.563	0.39
C1	1		0.57	0.4	5.09	1.16
C1	1		0.57	0.4	9.52	2.17
C2	3		0.57	0.4	0.63	0.43
M1	1		9.569	0.19	2.98	5.41
M2	1		5.61	0.19	2.98	3.18
M2	1		5.65	0.19	2.98	3.20
M2	1		5.61	0.19	2.98	3.18
M2	1		6.67	0.19	2.98	3.78
M2	1		2.71	0.19	2.98	1.53
M3	1		5.618	0.19	2.98	3.18
M3	1		5.658	0.19	2.98	3.20
M3	1		5.618	0.19	2.98	3.18
M3	1		7.9	0.19	2.98	4.47
M4	1		6.394	0.19	3.2	3.89
M4	1		4.008	0.19	3.2	2.44
M4	1		4.88	0.19	3.2	2.97
M4	1		7.691	0.19	3.2	4.68
VANO	-1		1.5	0.19	2.53	-0.72
VANO	-1		1.2	0.19	2.53	-0.58
M4	1		4.69	0.19	3.2	2.85
BLOQUE 02						
C1	10		0.38	0.59	3.5	7.85
BLOQUE 3 - 1ER PISO						
EJE 1	1		3.67	0.17	2.4	1.50
EJE 2	1		2.84	0.17	2.4	1.16
EJE 3	1		6.34	0.17	2.4	2.59
EJE 4	1		1.63	0.17	2.4	0.67
EJE 5	1		7.02	0.17	2.4	2.86
EJE 6	1		3.84	0.17	2.4	1.57
EJE 7	1		3.48	0.17	2.4	1.42
EJE 8	1		7.23	0.17	2.4	2.95
EJE A	1		4.92	0.17	2.4	2.01
EJE B	1		4.75	0.17	2.4	1.94
EJE B	1		9.07	0.17	2.4	3.70
EJE C	1		5.72	0.17	2.4	2.33
EJE C	1		5.38	0.17	2.4	2.20
EJE D	1		7.69	0.17	2.4	3.14
EJE E	1		4.34	0.17	2.4	1.77
EJE E	1		2.55	0.17	2.4	1.04
DIV BAÑOS	3		4.32	0.17	2.4	5.29
	1		1.95	0.17	2.4	0.80
	1		1.4	0.17	2.4	0.57
DIV INTERIOR	1		3.95	0.17	2.4	1.61
	-6		0.95	0.17	2.1	-2.03
	1		0.98	0.17	2.1	0.35
	1		1.44	0.17	2.1	0.51
P1	1		7.65	0.15	0.45	0.52



CONSORCIO MANTENIMIENTO DEL NORTE
 RAUL ROSAS DE LA CRUZ
 ING RESIDENTE
 C.I.P. 51154

PLANILLA DE METRADOS

Proyecto "MEJORAMIENTO DE LOS SERVICIOS DEL DESEMBARCADERO PESQUERO ARTESANAL DE HUACHO, REGION LIMA, PROVINCIA DE HUAURA, DISTRITO DE HUACHO"
Sub Presupuesto 02- OBRAS EN TIERRA - ESTRUCTURAS
Cliente FONDEPES
Ubicacion HUACHO - HUAURA - LIMA
Localidad Huacho

P2	1		3.55	0.15	0.45	0.24
P3	1		5.79	0.15	0.45	0.39
P4	1		4.9	0.15	0.45	0.33
P5	1		3.55	0.15	0.45	0.24
P6	1		2.52	0.15	0.45	0.17
P7	1		2.1	0.15	0.45	0.14
P8	1		1.24	0.15	0.45	0.08
P9	1		2.1	0.15	0.45	0.14
P10	1		0.91	0.15	0.45	0.06
P11	1		2.64	0.15	0.45	0.18
P12	1		4.35	0.15	0.45	0.29
P13	1		3.45	0.15	0.45	0.23
P14	1		8.26	0.15	0.45	0.56
P15	1		7.88	0.15	0.45	0.53
P16	1		7.45	0.15	0.45	0.50
ESCALERA TRAMO 1	1	0.9472	1.075			1.02
BLOQUE 3 - 2DO PISO						
P1			7.65	0.11	2.15	1.81
P2			3.55	0.11	2.15	0.84
P3			5.79	0.11	2.15	1.37
P4			4.9	0.11	2.15	1.16
P5			3.55	0.11	2.15	0.84
P6			2.52	0.11	2.15	0.60
P7			2.1	0.11	2.15	0.50
P8			1.24	0.11	2.15	0.29
P9			2.1	0.11	2.15	0.50
P10			0.91	0.11	2.15	0.22
P11			2.64	0.11	2.15	0.62
P12			4.35	0.11	2.15	1.03
P13			3.45	0.11	2.15	0.82
P14			8.26	0.11	2.15	1.95
P15			7.88	0.11	2.15	1.86
P16			7.45	0.11	2.15	1.76
EXTERNOS - CAPILLA						
PARED	2		2.17	0.18	1.99	1.55
	2		1.69	0.18	1.99	1.21
	-1		0.76	0.18	1.7	-0.23
EXTERNOS - CISTERNA Y CUARTO DE BOMBAS						
M1	1		1.41	0.16	3.08	0.69
M2	1		4.46	0.28	3.08	3.85
M3	1		2.99	0.16	3.08	1.47
M4	1		4.46	0.29	3.08	3.98
M5	2		0.38	0.16	0.65	0.08
M6	2		0.37	0.15	1.06	0.12
S1	1		1	0.24	0.375	0.09
S2	1		4.77	0.24	0.375	0.43
S3	1		4.8	0.24	0.375	0.43



CONSORCIO MARAVILLA DEL NORTE
RAUL R ROSAS DE LA CRUZ
 ING RESIDENTE
 CIF 51154

PLANILLA DE METRADOS

85

Proyecto "MEJORAMIENTO DE LOS SERVICIOS DEL DESEMBARCADERO PESQUERO ARTESANAL DE HUACHO, REGION LIMA, PROVINCIA DE HUAURA, DISTRITO DE HUACHO"
Sub Presupuesto 02- OBRAS EN TIERRA - ESTRUCTURAS
Cliente FONDEPES
Ubicacion HUACHO - HUAURA - LIMA
Localidad Huacho

S4	1	2.3	0.24	0.375	0.21
S5	1	3.8	0.24	0.375	0.34
S6	1	0.9	0.24	0.375	0.08
T1	1	4.14	2.99	0.28	3.47
T2	1	0.76	0.38	0.1	0.03
T3	1	1.57	0.37	0.1	0.06
P1	1	4.14	2.99	0.15	1.86
P2	1	0.76	0.38	0.1	0.03
P3	1	1.57	0.37	0.16	0.09

02.02.03 DEMOLICION DE PISO DE CONCRETO
 TOTALES 1.00

104.38 M2
 104.38

BLOQUE 1 50.18 m3
 BLOQUE 2 54.20 m3
 104.38 m3

DETALLES DE METRADOS ANEXO N° 2

CONSORCIO MARITIMO DEL NORTE

 RAUL R. ROSAS DE LA CRUZ
 ING RESIDENTE
 CIP 51154





PARTIDA	CANT	DEMOLICIONES Y DESMONTAJES				
		AREA	LARGO	ANCHO	ALTURA	METRADO
DEMOLICIONES Y DESMONTAJES						
BLOQUE 01						
DEMOLICION DE LOSAS					50.18 m3	
B1	1.00	203.71			0.100	20.37
B1 LOSA FLOTANTE	1.00	99.37			0.300	29.81

CONSORCIO MARITIMO DEL NORTE
 RAUL R ROSAS DE LA CRUZ
 ING RESIDENTE
 CIP 51154



BLOQUE B1



B1 LOSA FLOTANTE

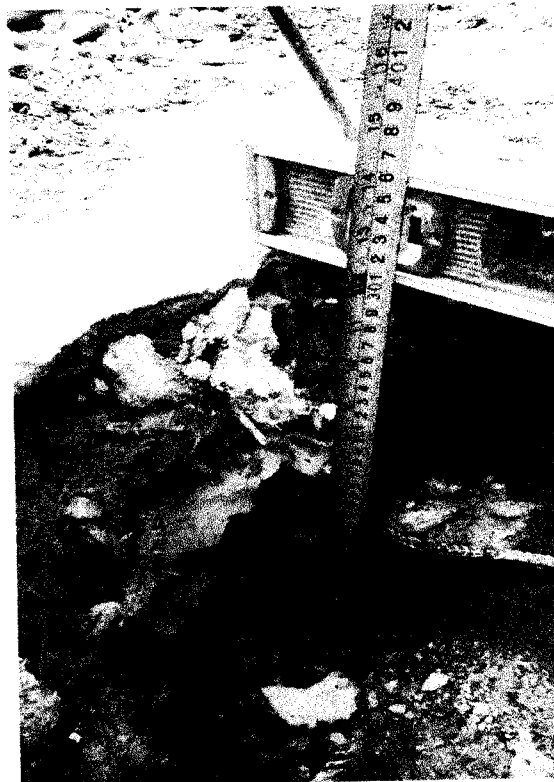

BLOQUE 02

PARTIDA	CANT	DEMOLICIONES Y DESMONTAJES				METRADO
		AREA	LARGO	ANCHO	ALTURA	
DEMOLICIONES Y DESMONTAJES BLOQUE 02						54.20 m3
DEMOLICION DE LOSAS B2	1.00	361.33			0.150	54.20

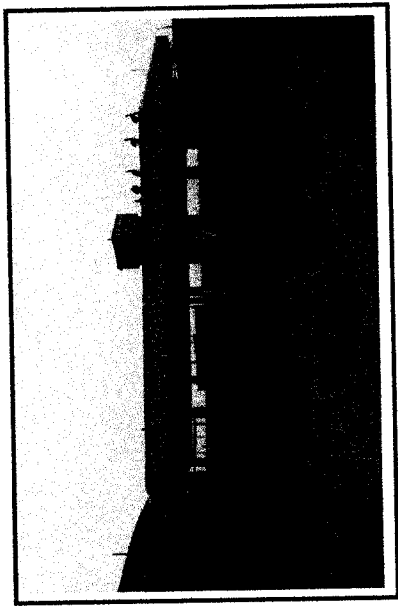

BLOQUE B2



CONSORCIO MARITIMO DEL NORTE
 RAUL RIVEROS DE LA CRUZ
 ING. PRESIDENTE
 C.I.B. 51154

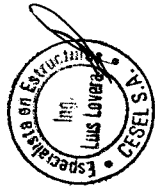

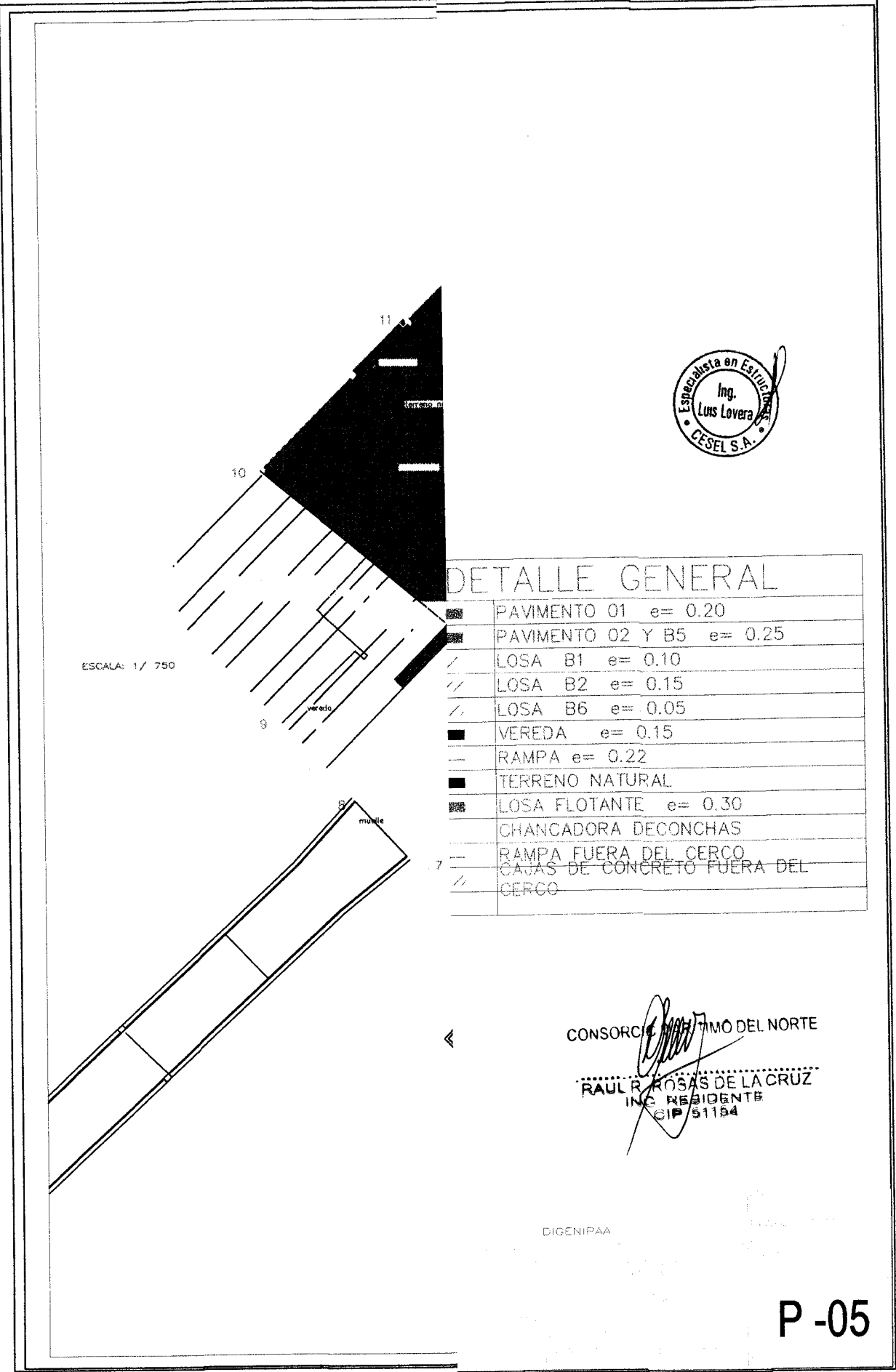

ESCALA: 1/ 750



DETALLE GENERAL

	PAVIMENTO 01 e= 0.20
	PAVIMENTO 02 Y B5 e= 0.25
	LOSA B1 e= 0.10
	LOSA B2 e= 0.15
	LOSA B6 e= 0.05
	VEREDA e= 0.15
	RAMPA e= 0.22
	TERRENO NATURAL
	LOSA FLOTANTE e= 0.30
	CHANCADORA DECONCHAS
	RAMPA FUERA DEL CERCO
	CAJAS DE CONCRETO FUERA DEL CERCO

CONSORCIO MUNICIPIO DEL NORTE

RAUL ROSAS DE LA CRUZ
ING. RESIDENTE
CIP 51194

DIGENIPAA

P -05

PLANILLA DE METRADOS

89

Proyecto "MEJORAMIENTO DE LOS SERVICIOS DEL DESEMBARCADERO PESQUERO ARTESANAL DE HUACHO, REGION LIMA, PROVINCIA DE HUAURA, DISTRITO DE HUACHO"
Sub Presupuesto 02- OBRAS EN TIERRA - ESTRUCTURAS
Ciente FONDEPES
Ubicacion HUACHO - HUAURA - LIMA
Localidad Huacho

02.02.05 DESMONTAJE Y DEMOLICION DE INFRAESTRUCTURA SANITARIA Y ELECTRICA MENORES 1068.41 M2
 TOTALES 1.00 1068.41 1068.41

AMBIENTE	DESMONTAJE Y DEMOLICION SANITARIO ELECTRICO				
	AREA	LARGO	ANCHO	ALTURA	METRADO
DESMONTAJE Y DEMOLICION SANITARIO ELECTRICO					
BLOQUE 01					311.59 m2
BLOQUE 02					304.09 m2
BLOQUE 03					260.13 m2
BLOQUE 04					15.88 m2
BLOQUE 05					96.93 m2
BLOQUE 06					79.79 m2
				TOTAL	1068.41 m2

DETALLE DE METRADO EN ANEXO N° 03

CONSORCIO MARITIMO DEL NORTE
 RAUL R ROSAS DE LA CRUZ
 ING RESIDENTE
 CIP/51154



**ANEXO N° 03
RESUMEN DE METRADOS**

Proyecto "MEJORAMIENTO DE LOS SERVICIOS DEL DESEMBARCADERO PESQUERO ARTESANAL DE HUACHO, REGION LIMA,
PROVINCIA DE HUAURA, DISTRITO DE HUACHO"
Sub Presupuesto **02- OBRAS EN TIERRA - ESTRUCTURAS**
Ciente FONDEPES
Ubicacion HUACHO - HUAURA - LIMA
Localidad Huacho

02.02.05 DESMONTAJE Y DEMOLICION DE INFRAESTRUCTURA SANITARIA Y ELECTRICA MENORES							
ITEM	PARTIDA	CANT	DEMONTAJE Y DEMOLICION SANITARIO ELECTRICO				METRADO
			AREA	LARGO	ANCHO	ALTURA	
	DEMONTAJE Y DEMOLICION SANITARIO ELECTRICO						
01	BLOQUE 01						311.59 m2
02	BLOQUE 02						304.09 m2
03	BLOQUE 03						260.13 m2
04	BLOQUE 04						15.88 m2
05	BLOQUE 05						96.93 m2
06	BLOQUE 06						79.79 m2
						TOTAL	1068.41 m2

CONSORCIO MARITIMO DEL NORTE

RAUL R ROSAS DE LA CRUZ
ING RESIDENTE
CIP 51154



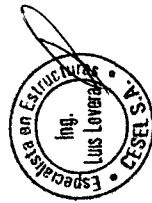

CONSORCIO MARINERO DEL NORTE
 RAUL ROSAS DE LA CRUZ
 ING. RESIDENTE
 CIP 51154

BLOQUE 1

PARTIDA	CANT	DEMONTAJE Y DEMOLICION SANITARIO ELECTRICO			METRADO
		AREA	LARGO	ANCHO	
DEMONTAJE Y DEMOLICION SANITARIO ELECTRICO BLOQUE 01					311.59 m2
DES-MONTAJE ELECTRICO B1		311.59			311.59 m2

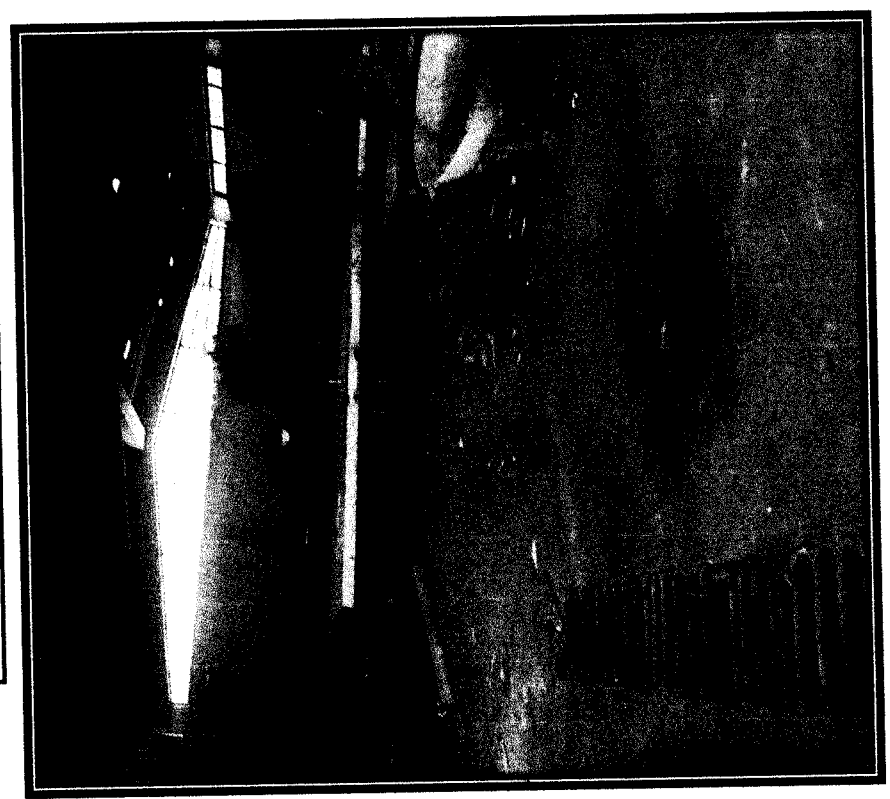
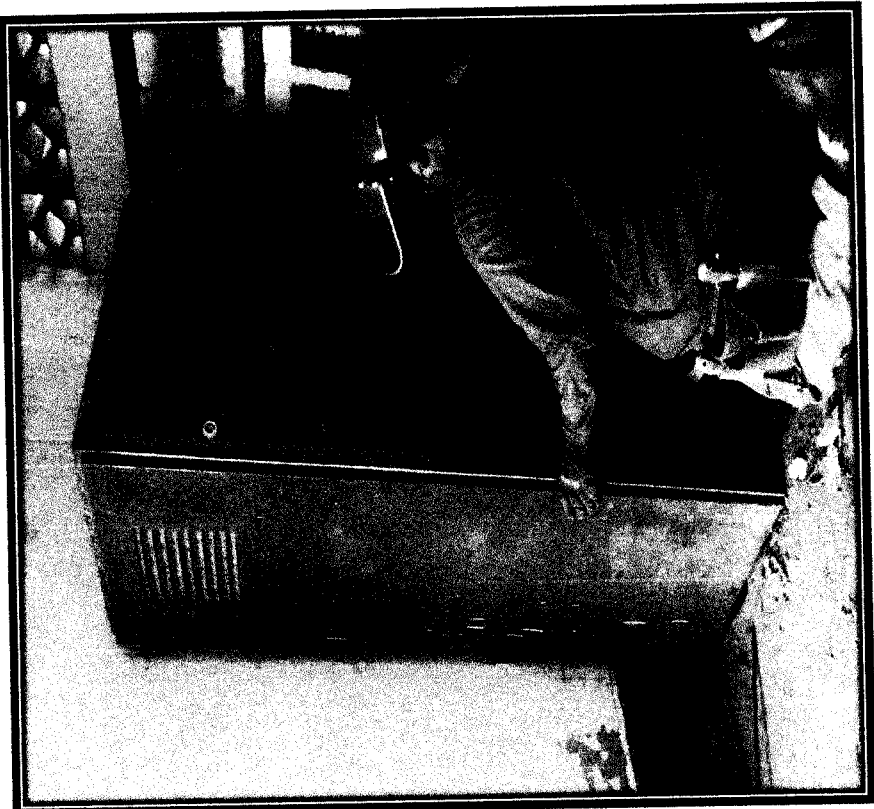

BLOQUE 2

PARTIDA	CANT	DEMONTAJE Y DEMOLICION SANITARIO ELECTRICO				METRADO
		AREA	LARGO	ANCHO	ALTURA	
DEMONTAJE Y DEMOLICION SANITARIO ELECTRICO BLOQUE 02						304.09 m2
DESMTANTAJE ELECTRICO B2		304.09				304.09

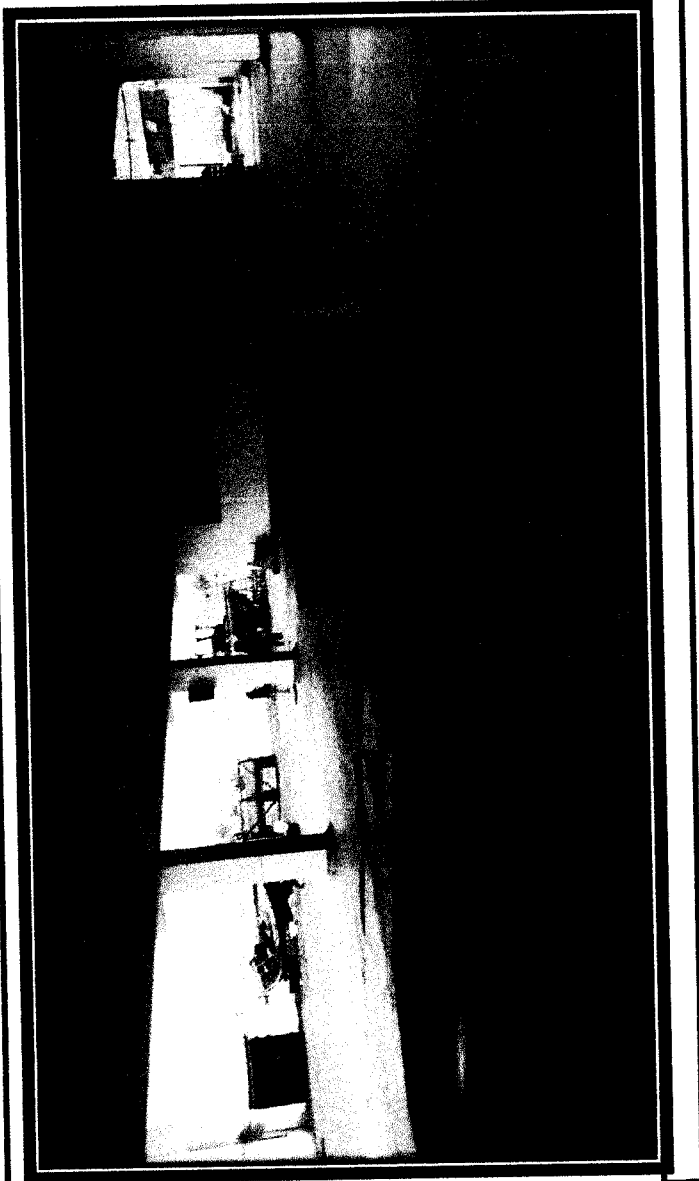

CONSORCIO MARITIMO DEL NORTE
 RAUL R. ...
 INGENIERO EN ELECTRICIDAD
 C.A.P. 51154

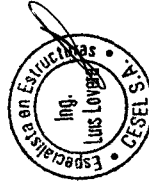

BLOQUE 3

PARTIDA	CANT	DEMONTAJE Y DEMOLICION SANITARIO ELECTRICO				METRADO
		AREA	LARGO	ANCHO	ALTURA	
DEMONTAJE Y DEMOLICION SANITARIO ELECTRICO						260.13 m3
DESMTAJE ELECTRICO						120.66
B3 PISO 1	1.00	120.66				120.66
B3 PISO 2	1.00	139.47				139.47

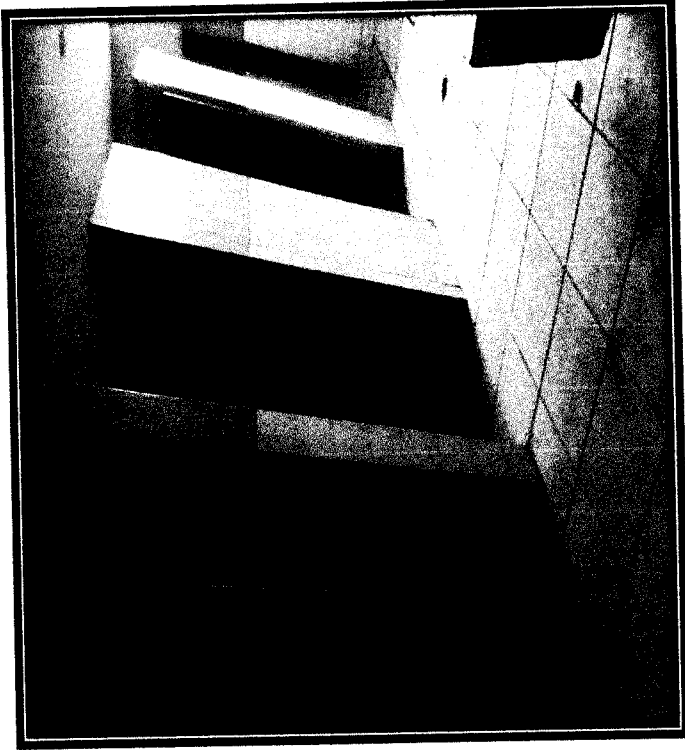

CONSORCIO MAR DEL NORTE
 RAUL R. ROSAS DE LA CRUZ
 ING. RESIDENTE
 CIP/51154

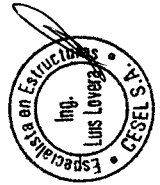

BLOQUE 4

PARTIDA	CANT	DESMONTAJE Y DEMOLICION SANITARIO ELECTRICO				METRADO
		AREA	LARGO	ANCHO	ALTURA	
DEMONTAJE Y DEMOLICION SANITARIO ELECTRICO						15.88 m2
B4						15.88
DESMONTAJE ELECTRICO	1.00	15.88				
B4						

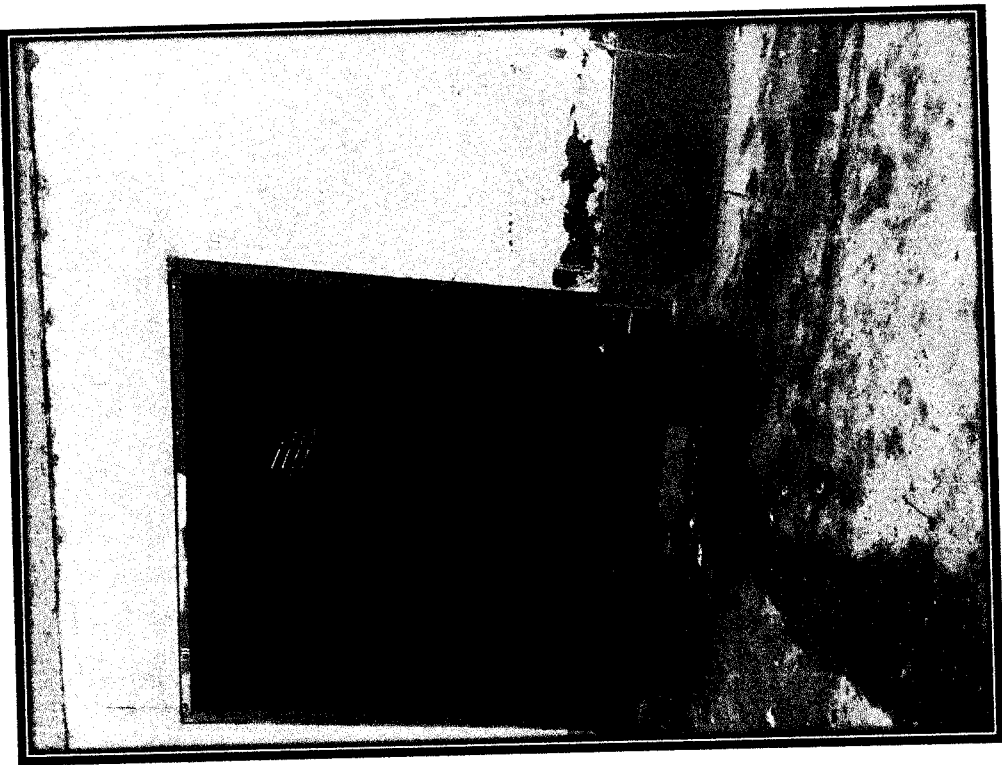

CONSORCIO MARITIMO DEL NORTE
 RAUL R. ROSAS DE LA CRUZ
 ING RESIDENTE
 CIP 51154



BLOQUE 5



PARTIDA	CANT	DEMONTAJE Y DEMOLICION SANITARIO ELECTRICO				METRADO
		AREA	LARGO	ANCHO	ALTURA	
DEMONTAJE Y DEMOLICION SANITARIO ELECTRICO						96.93 m2
B5	1.00	96.93				96.93
DES MONTAJE ELECTRICO						
B5						

CONSORCIO MARITIMO DEL NORTE
 RAUL R ROSAS DE LA CRUZ
 ING RESIDENTE
 CIF 51154

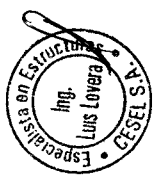

BLOQUE 6

PARTIDA	CANT	DEMONTAJE Y DEMOLICION SANITARIO ELECTRICO				
		AREA	LARGO	ANCHO	ALTURA	METRADO
DEMONTAJE Y DEMOLICION SANITARIO ELECTRICO						
B6						
DESMONTAJE ELECTRICO						79.79 m2
B6	1.00	79.79				79.79

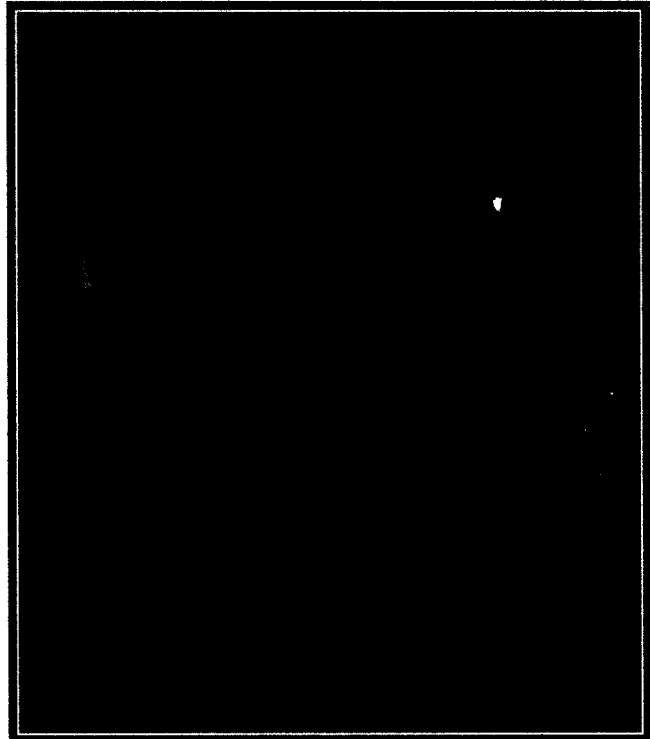
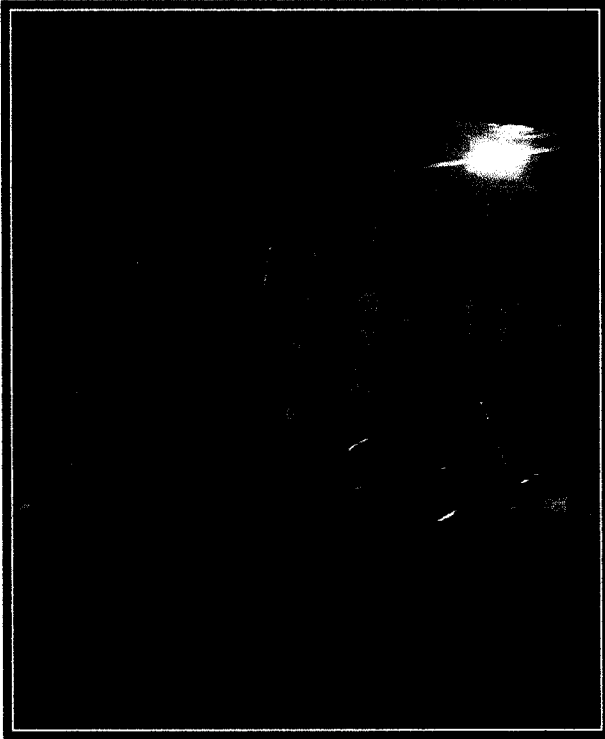

 CONSORCIO MARITIMO DEL NORTE
 RAUL B. ROSAS DE LA CRUZ
 ING RESIDENTE
 CIP 51154



PLANILLA DE METRADOS

Proyecto "MEJORAMIENTO DE LOS SERVICIOS DEL DESEMBARCADERO PESQUERO ARTESANAL DE HUACHO, REGION LIMA, PROVINCIA DE HUAURA, DISTRITO DE HUACHO"
Sub Presupuesto 02- OBRAS EN TIERRA - ESTRUCTURAS
Ciiente FONDEPES
Ubicacion HUACHO - HUAURA - LIMA
Localidad Huacho



02.02.06 ELIMINACION DE MATERIAL PROCEDENTE DE DEMOLICION

480.00 M3

PARTES DIARIAS

Item	Vale de transporte	Ciiente	Volumen (m3)	Placa	Fecha	Recepcion
1	N° 000162	Consorcio Maritimo del Norte	15	B8C-749	30/09/2017	Fredy Rodolfo Ocaña Alejos
2	N° 000165	Consorcio Maritimo del Norte	16.5	C3I-702	30/09/2017	Fredy Rodolfo Ocaña Alejos
3	N° 000166	Consorcio Maritimo del Norte	15	F7X-772	30/09/2017	Fredy Rodolfo Ocaña Alejos
4	N° 000167	Consorcio Maritimo del Norte	16.5	C3I-702	30/09/2017	Fredy Rodolfo Ocaña Alejos
5	N° 000168	Consorcio Maritimo del Norte	15	F7X-772	30/09/2017	Fredy Rodolfo Ocaña Alejos
6	N° 000169	Consorcio Maritimo del Norte	16.5	C3I-702	30/09/2017	Fredy Rodolfo Ocaña Alejos
7	N° 000170	Consorcio Maritimo del Norte	16.5	C3I-702	30/09/2017	Fredy Rodolfo Ocaña Alejos
8	N° 000171	Consorcio Maritimo del Norte	15	D6W-752	30/09/2017	Fredy Rodolfo Ocaña Alejos
9	N° 000172	Consorcio Maritimo del Norte	15	F7X-776	30/09/2017	Fredy Rodolfo Ocaña Alejos
10	N° 000173	Consorcio Maritimo del Norte	15	B8C-749	30/09/2017	Fredy Rodolfo Ocaña Alejos
11	N° 000174	Consorcio Maritimo del Norte	16.5	C3I-702	30/09/2017	Fredy Rodolfo Ocaña Alejos
12	N° 000175	Consorcio Maritimo del Norte	15	F7X-772	30/09/2017	Fredy Rodolfo Ocaña Alejos
13	N° 000176	Consorcio Maritimo del Norte	15	D6W-752	30/09/2017	Fredy Rodolfo Ocaña Alejos
14	N° 000177	Consorcio Maritimo del Norte	15	F7X-772	30/09/2017	Fredy Rodolfo Ocaña Alejos
15	N° 000178	Consorcio Maritimo del Norte	15	D6W-752	30/09/2017	Fredy Rodolfo Ocaña Alejos
16	N° 000054	Consorcio Maritimo del Norte	17	C9U-888	30/09/2017	Fredy Rodolfo Ocaña Alejos
17	N° 000055	Consorcio Maritimo del Norte	15	D6W-752	30/09/2017	Fredy Rodolfo Ocaña Alejos
18	N° 000056	Consorcio Maritimo del Norte	17.5	ACU-843	30/09/2017	Fredy Rodolfo Ocaña Alejos
19	N° 000057	Consorcio Maritimo del Norte	15.5	B2S-926	30/09/2017	Fredy Rodolfo Ocaña Alejos
20	N° 000058	Consorcio Maritimo del Norte	15	F7X-772	30/09/2017	Fredy Rodolfo Ocaña Alejos
21	N° 000059	Consorcio Maritimo del Norte	17	C9U-888	30/09/2017	Fredy Rodolfo Ocaña Alejos
22	N° 000060	Consorcio Maritimo del Norte	17.5	ACU-943	30/09/2017	Fredy Rodolfo Ocaña Alejos

CONSORCIO MARITIMO DEL NORTE
 RAUL ROSAS DE LA CRUZ
 ING. RESIDENTE
 CIP 5115

PLANILLA DE METRADOS

Proyecto "MEJORAMIENTO DE LOS SERVICIOS DEL DESEMBARCADERO PESQUERO ARTESANAL DE HUACHO, REGION LIMA, PROVINCIA DE HUAURA, DISTRITO DE HUACHO"
Sub Presupuesto 02- OBRAS EN TIERRA - ESTRUCTURAS
Cliente FONDEPES
Ubicacion HUACHO - HUAURA - LIMA
Localidad Huacho

23	N° 000061	Consorcio Maritimo del Norte	15	D6W-752	30/09/2017	Fredy Rodolfo Ocaña Alejos
24	N° 000062	Consorcio Maritimo del Norte	15	F7X-772	30/09/2017	Fredy Rodolfo Ocaña Alejos
25	N° 000063	Consorcio Maritimo del Norte	15.5	B2S-926	30/09/2017	Fredy Rodolfo Ocaña Alejos
26	N° 000064	Consorcio Maritimo del Norte	17	C9U-888	30/09/2017	Fredy Rodolfo Ocaña Alejos
27	N° 000065	Consorcio Maritimo del Norte	17.5	ACU-943	30/09/2017	Fredy Rodolfo Ocaña Alejos
28	N° 000066	Consorcio Maritimo del Norte	15	F7X-772	30/09/2017	Fredy Rodolfo Ocaña Alejos
29	N° 000067	Consorcio Maritimo del Norte	15	F7X-772	30/09/2017	Fredy Rodolfo Ocaña Alejos
30	N° 000068	Consorcio Maritimo del Norte	15	F7X-772	30/09/2017	Fredy Rodolfo Ocaña Alejos
31	N° 000069	Consorcio Maritimo del Norte	15	F7X-772	30/09/2017	Fredy Rodolfo Ocaña Alejos
32	N° 000070	Consorcio Maritimo del Norte	15	F7X-772	30/09/2017	Fredy Rodolfo Ocaña Alejos
TOTAL			480.00	m3		

 CONSORCIO MARITIMO DEL NORTE

RAUL R ROSAS DE LA CRUZ
 ING RESIDENTE
 CIP 59154



"Año del Buen Servicio al Ciudadano"

"ASOCIACION HABILITACIONES URBANAS PROGRESISTA SEÑOR CAUTIVO"

Huacho, 25 de septiembre del 2017

CARTA Nº0019-2017-AHUPSC

Atención: Ing. Raúl Rosas
Cargo: Residente de Obra
Obra: Mejoramiento Muelle Huacho

Asunto: Solicito material residual para relleno y posterior construcción de plataforma para loza deportiva.

De nuestra consideración:

Por medio de la presente, me dirijo a usted, para hacerle mis sinceros saludos y a su vez solicitarle y expresarle lo siguiente.

Que por motivo de ampliación de la asociación, y futura construcción de una loza, se solicita a su dirigida su apoyo, en brindar a la asociación los materiales de demolición y excavación, para ser usados como rellenos, en esta zona de expansión proyectada.

De acuerdo a lo solicitado, estamos a la espera de su pronta respuesta, agradecemos por su amable atención nos despedimos.

Atentamente,



FREDY RODOLFO OCAÑA ALEJOS
PRESIDENTE

MIMAX**VALE DE TRANSPORTE****CONTRATISTAS GENERALES E.I.R.L.**

Especialistas en Obras Civiles y Mecánicas

Nº 000162

Telfs.: 99732 1097 - 51*146*9783 - 98737 4143 - 51*115*2839 E-mail: mimaxcontratistas@gmail.com

CLIENTE: CONSORCIO MARITIMO DEL NORTETransportista: MIMAX CONTRATISTAS GENERALES E.I.R.L.Chofer: GONZALO PAVIA HUAYTAVale por: 15 m3 Viaje de ELIMINACIONCamión Nº: BBC-749 de 15 m3Obra: AOP - HUACHOFecha: 30-09-17 Hora: 10:21FREDY RODOLFO OCAÑA ALEJOS
PRESIDENTE

RECIBI CONFORME

TRANSPORTISTA**MIMAX****VALE DE TRANSPORTE****CONTRATISTAS GENERALES E.I.R.L.**

Especialistas en Obras Civiles y Mecánicas

100
Nº 000165

Telfs.: 99732 1097 - 51*146*9783 - 98737 4143 - 51*115*2839 E-mail: mimaxcontratistas@gmail.com

CLIENTE: CONSORCIO MARITIMO DEL NORTETransportista: MIMAX CONTRATISTAS GENERALES E.I.R.L.Chofer: ALDO PADILLA NORIEGAVale por: 16.5 m3 Viaje de ELIMINACIONCamión Nº: C3I-702 de 16.5 m3Obra: AOP - HUACHOFecha: 30-09-17 Hora: 10:35FREDY RODOLFO OCAÑA ALEJOS
PRESIDENTE

RECIBI CONFORME

TRANSPORTISTA**MIMAX****VALE DE TRANSPORTE****CONTRATISTAS GENERALES E.I.R.L.**

Especialistas en Obras Civiles y Mecánicas

Nº 000166

Telfs.: 99732 1097 - 51*146*9783 - 98737 4143 - 51*115*2839 E-mail: mimaxcontratistas@gmail.com

CLIENTE: CONSORCIO MARITIMO DEL NORTETransportista: MIMAX CONTRATISTAS GENERALES E.I.R.L.Chofer: MARLOS EVANGELISTAVale por: 15 m3 Viaje de ELIMINACIONCamión Nº: F7X-772 de 15 m3Obra: AOP - HUACHOFecha: 30-09-17 Hora: 11:23FREDY RODOLFO OCAÑA ALEJOS
PRESIDENTE

RECIBI CONFORME

TRANSPORTISTA**MIMAX****VALE DE TRANSPORTE****CONTRATISTAS GENERALES E.I.R.L.**

Especialistas en Obras Civiles y Mecánicas

Nº 000167

Telfs.: 99732 1097 - 51*146*9783 - 98737 4143 - 51*115*2839 E-mail: mimaxcontratistas@gmail.com

CLIENTE: CONSORCIO MARITIMO DEL NORTETransportista: MIMAX CONTRATISTAS GENERALES E.I.R.L.Chofer: ALDO PADILLA NORIEGAVale por: 16.5 m3 Viaje de ELIMINACIONCamión Nº: C3I-702 de 16.5 m3Obra: AOP - HUACHOFecha: 30-09-17 Hora: 11:42FREDY RODOLFO OCAÑA ALEJOS
PRESIDENTE

RECIBI CONFORME

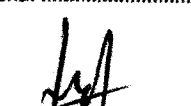
TRANSPORTISTA**MIMAX****VALE DE TRANSPORTE****CONTRATISTAS GENERALES E.I.R.L.**

Especialistas en Obras Civiles y Mecánicas

Nº 000168

Telfs.: 99732 1097 - 51*146*9783 - 98737 4143 - 51*115*2839 E-mail: mimaxcontratistas@gmail.com

CLIENTE: CONSORCIO MARITIMO DEL NORTETransportista: MIMAX CONTRATISTAS GENERALES E.I.R.L.Chofer: MARLOS EVANGELISTAVale por: 15 m3 Viaje de ELIMINACIONCamión Nº: F7X-772 de 15 m3Obra: AOP - HUACHOFecha: 30-09-17 Hora: 12:43FREDY RODOLFO OCAÑA ALEJOS
PRESIDENTE
TRANSPORTISTA**MIMAX****VALE DE TRANSPORTE****CONTRATISTAS GENERALES E.I.R.L.**

Especialistas en Obras Civiles y Mecánicas

Nº 000169

Telfs.: 99732 1097 - 51*146*9783 - 98737 4143 - 51*115*2839 E-mail: mimaxcontratistas@gmail.com

CLIENTE: CONSORCIO MARITIMO DEL NORTETransportista: MIMAX CONTRATISTAS GENERALES E.I.R.L.Chofer: ALDO PADILLA NORIEGAVale por: 16.5 Viaje de ELIMINACIONCamión Nº: C3I-702 de 16.5 m3Obra: AOP - HUACHOFecha: 30-09-17 Hora: 12:31FREDY RODOLFO OCAÑA ALEJOS
PRESIDENTE
TRANSPORTISTA

MIMAX**CONTRATISTAS GENERALES E.I.R.L.**

Especialistas en Obras Civiles y Mecánicas

Nº 000170

Telfs.: 99732 1097 - 51*146*9783 - 98737 4143 - 51*115*2839 E-mail: mimaxcontratistas@gmail.com

CLIENTE: CONSORCIO MARTINO DEL NORTETransportista: MIMAX CONTRATISTAS GENERALES E.I.R.L.Chofer: ALDO PADILLA NORIEGAVale por: 16.5 m3 Viaje deCamión N°: C3J-702 de 16.5 m3Obra: ADP- HUACHOFecha: 30/09/17 Hora: 02:52

FREDY RODOLFO OCAÑA ALEJOS
 PRESIDENTE
 RECIBI CONFORME

 TRANSPORTISTA
MIMAX**VALE DE TRANSPORTE****CONTRATISTAS GENERALES E.I.R.L.**

Especialistas en Obras Civiles y Mecánicas

Nº 000171

Telfs.: 99732 1097 - 51*146*9783 - 98737 4143 - 51*115*2839 E-mail: mimaxcontratistas@gmail.com

CLIENTE: CONSORCIO MARTINO DEL NORTETransportista: MIMAX CONTRATISTAS GENERALES E.I.R.L.Chofer: LUIS PALLAR HUAYANAVale por: 15 m3 Viaje de ELIMINACIONCamión N°: 06W-752 de 15 m3Obra: ADP- HUACHOFecha: 30-09-17 Hora: 03:21

FREDY RODOLFO OCAÑA ALEJOS
 PRESIDENTE
 RECIBI CONFORME

 TRANSPORTISTA
MIMAX**VALE DE TRANSPORTE****CONTRATISTAS GENERALES E.I.R.L.**

Especialistas en Obras Civiles y Mecánicas

Nº 000172

Telfs.: 99732 1097 - 51*146*9783 - 98737 4143 - 51*115*2839 E-mail: mimaxcontratistas@gmail.com

CLIENTE: CONSORCIO MARTINO DEL NORTETransportista: MIMAX CONTRATISTAS GENERALES E.I.R.L.Chofer: MARCO EVANGELISTAVale por: 15 m3 Viaje de ELIMINACIONCamión N°: F7X-776 de 15 m3Obra: ADP- HUACHOFecha: 30-09-17 Hora: 03:58

FREDY RODOLFO OCAÑA ALEJOS
 PRESIDENTE
 RECIBI CONFORME

 TRANSPORTISTA
MIMAX**VALE DE TRANSPORTE****CONTRATISTAS GENERALES E.I.R.L.**

Especialistas en Obras Civiles y Mecánicas

Nº 000173

Telfs.: 99732 1097 - 51*146*9783 - 98737 4143 - 51*115*2839 E-mail: mimaxcontratistas@gmail.com

CLIENTE: CONSORCIO MARTINO DEL NORTETransportista: MIMAX CONTRATISTAS GENERALES E.I.R.L.Chofer: CARLOS TERA PAJASVale por: 15 m3 Viaje de ELIMINACIONCamión N°: B8C-749 de 15 m3Obra: ADP- HUACHOFecha: 30-09-17 Hora:

FREDY RODOLFO OCAÑA ALEJOS
 PRESIDENTE
 RECIBI CONFORME

 TRANSPORTISTA
MIMAX**VALE DE TRANSPORTE****CONTRATISTAS GENERALES E.I.R.L.**

Especialistas en Obras Civiles y Mecánicas

Nº 000174

Telfs.: 99732 1097 - 51*146*9783 - 98737 4143 - 51*115*2839 E-mail: mimaxcontratistas@gmail.com

CLIENTE: CONSORCIO MARTINO DEL NORTETransportista: MIMAX CONTRATISTAS GENERALES E.I.R.L.Chofer: ALDO PADILLA NORIEGAVale por: 16.5 m3 Viaje de ELIMINACIONCamión N°: C3J-702 de 16.5 m3Obra: ADP- HUACHOFecha: 30-09-17 Hora:

FREDY RODOLFO OCAÑA ALEJOS
 PRESIDENTE
 RECIBI CONFORME

 TRANSPORTISTA
MIMAX**VALE DE TRANSPORTE****CONTRATISTAS GENERALES E.I.R.L.**

Especialistas en Obras Civiles y Mecánicas

Nº 000175

Telfs.: 99732 1097 - 51*146*9783 - 98737 4143 - 51*115*2839 E-mail: mimaxcontratistas@gmail.com

CLIENTE: CONSORCIO MARTINO DEL NORTETransportista: MIMAX CONTRATISTAS GENERALES E.I.R.L.Chofer: MARCO EVANGELISTAVale por: 15 m3 Viaje de ELIMINACIONCamión N°: F7X-772 de 15 m3Obra: ADP- HUACHOFecha: 30-09-17 Hora:

FREDY RODOLFO OCAÑA ALEJOS
 PRESIDENTE
 RECIBI CONFORME

 TRANSPORTISTA

MIMAX VALE DE TRANSPORTE

CONTRATISTAS GENERALES E.I.R.L.

Especialistas en Obras Civiles y Mecánicas

Nº 000176
Tels.: 99732 1097 - 51*146*9783 - 98737 4143 - 51*115*2839 E-mail: mimaxcontratistas@gmail.com

CLIENTE: Consorcio Marítimo del Norte

Transportista: Mimax Contratistas Generales E.I.R.L.

Chofer: Luis Paucar Huacayo

Vale por: 15 m3 Viaje de ELIMINACION

Camión N°: 06W - 752 de 15 m3

Obra: ADP - HUACHO

Fecha: 30-09-17 Hora: 2:20

TRANSPORTISTA

FREDY RODOLFO OCAÑA ALEJOS
PRESIDENTE
RECIBI CONFORME

MIMAX VALE DE TRANSPORTE

CONTRATISTAS GENERALES E.I.R.L.

Especialistas en Obras Civiles y Mecánicas

Nº 000177
Tels.: 99732 1097 - 51*146*9783 - 98737 4143 - 51*115*2839 E-mail: mimaxcontratistas@gmail.com

CLIENTE: Consorcio Marítimo del Norte

Transportista: Mimax Contratistas Generales E.I.R.L.

Chofer: Marcos Evangelista

Vale por: 15 m3 Viaje de Eliminación

Camión N°: F7X - 772 de 15 m3

Obra: ADP - HUACHO

Fecha: 30-09-17 Hora: 2:35

TRANSPORTISTA

FREDY RODOLFO OCAÑA ALEJOS
PRESIDENTE
RECIBI CONFORME

MIMAX VALE DE TRANSPORTE

CONTRATISTAS GENERALES E.I.R.L.

Especialistas en Obras Civiles y Mecánicas

Nº 000178
Tels.: 99732 1097 - 51*146*9783 - 98737 4143 - 51*115*2839 E-mail: mimaxcontratistas@gmail.com

CLIENTE: Consorcio Marítimo del Norte

Transportista: Mimax Contratistas Generales E.I.R.L.

Chofer: Luis paucar Huapaya

Vale por: 15 m3 Viaje de Eliminación

Camión N°: 06W - 752 de 15 m3

Obra: ADP - HUACHO

Fecha: 30-09-17 Hora: 4:20

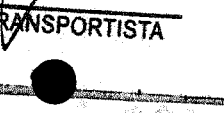
TRANSPORTISTA

FREDY RODOLFO OCAÑA ALEJOS
PRESIDENTE
RECIBI CONFORME

MIMAX VALE DE TRANSPORTE

CONTRATISTAS GENERALES E.I.R.L.

Especialistas en Obras Civiles y Mecánicas

Nº 000054
Tels.: 99732 1097 - 51*146*9783 - 98737 4143 - 51*115*2839 E-mail: mimaxcontratistas@gmail.com

CLIENTE: Consorcio Marítimo del Norte

Transportista: Mimax Contratistas Generales E.I.R.L.

Chofer: Gervasio Bustos

Vale por: 17 m3 Viaje de ELIMINACION

Camión N°: CGU - 888 de 17 m3

Obra: Eliminación de Desmonte

Fecha: 30-09-17 Hora: 9:00

TRANSPORTISTA

FREDY RODOLFO OCAÑA ALEJOS
PRESIDENTE
RECIBI CONFORME

MIMAX VALE DE TRANSPORTE

CONTRATISTAS GENERALES E.I.R.L.

Especialistas en Obras Civiles y Mecánicas

Nº 000055
Tels.: 99732 1097 - 51*146*9783 - 98737 4143 - 51*115*2839 E-mail: mimaxcontratistas@gmail.com

CLIENTE: Consorcio Marítimo del Norte

Transportista: Mimax Contratistas Generales E.I.R.L.

Chofer: Luis la Rosa

Vale por: 15 m3 Viaje de ELIMINACION

Camión N°: 06W - 752 de 15 m3

Obra: Eliminación de Desmonte

Fecha: 30-09-17 Hora: 4:25

TRANSPORTISTA

FREDY RODOLFO OCAÑA ALEJOS
PRESIDENTE
RECIBI CONFORME

MIMAX VALE DE TRANSPORTE

CONTRATISTAS GENERALES E.I.R.L.

Especialistas en Obras Civiles y Mecánicas

Nº 000056
Tels.: 99732 1097 - 51*146*9783 - 98737 4143 - 51*115*2839 E-mail: mimaxcontratistas@gmail.com

CLIENTE: Consorcio Marítimo del Norte

Transportista: Mimax Contratistas Generales E.I.R.L.

Chofer: JONAS GOMES

Vale por: 17.5 m3 Viaje de Eliminación

Camión N°: ACU - 943 de 17.5 m3

Obra: ADP - HUACHO

Fecha: 30-09-17 Hora: 4:35

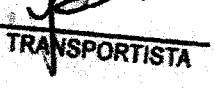
TRANSPORTISTA

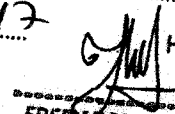
FREDY RODOLFO OCAÑA ALEJOS
PRESIDENTE
RECIBI CONFORME



CONTRATISTAS GENERALES E.I.R.L.

Especialistas en Obras Cívicas y Mecánicas

Nº 00057

Teléfono: 98732 1097 - 51*146*9783 - 98737 4143 - 51*115*2839 E-mail: mimaxcontratistas@gmail.com

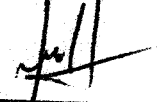
CLIENTE: CONSORCIO MARITIMO del Norte
Transportista: MIMAX CONTRATISTAS GENERALES E.I.R.L.
Chofer: COMER BELLO
Vale por: 15.5 m3 Viaje de ELIMINACION
Camión N°: B25-926 de 15.5 m3
Obra: ADP-HUACHO
Fecha: 30-09-17 Hora: 4:50

TRANSPORTISTA

FREDY RODOLFO OCAÑA ALEJOS
PRESIDENTE
RECIBI CONFORME



CONTRATISTAS GENERALES E.I.R.L.

Especialistas en Obras Cívicas y Mecánicas

Nº 000108

Teléfono: 98732 1097 - 51*146*9783 - 98737 4143 - 51*115*2839 E-mail: mimaxcontratistas@gmail.com

CLIENTE: CONSORCIO MARITIMO del Norte
Transportista: MIMAX CONTRATISTAS GENERALES E.I.R.L.
Chofer: MARCOS EVANGELISTA
Vale por: 15 m3 Viaje de ELIMINACION
Camión N°: F7X-772 de 15 m3
Obra: ADP-HUACHO
Fecha: 30-09-17 Hora: 4:58

TRANSPORTISTA

FREDY RODOLFO OCAÑA ALEJOS
PRESIDENTE
RECIBI CONFORME

MIMAX

VALE DE TRANSPORTE

CONTRATISTAS GENERALES E.I.R.L.

Especialistas en Obras Cívicas y Mecánicas

Nº 00059

Teléfono: 98732 1097 - 51*146*9783 - 98737 4143 - 51*115*2839 E-mail: mimaxcontratistas@gmail.com

CLIENTE: CONSORCIO MARITIMO del Norte
Transportista: MIMAX CONTRATISTAS GENERALES E.I.R.L.
Chofer: SALVADOR BUSTILLOS
Vale por: 14 m3 Viaje de ELIMINACION
Camión N°: CVU-888 de 17 m3
Obra: ADP-HUACHO
Fecha: 30-09-17 Hora: 5:05

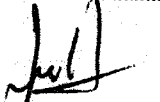
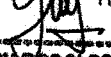
TRANSPORTISTA

FREDY RODOLFO OCAÑA ALEJOS
PRESIDENTE
RECIBI CONFORME

MIMAX

VALE DE TRANSPORTE

CONTRATISTAS GENERALES E.I.R.L.

Especialistas en Obras Cívicas y Mecánicas

Nº 00060

Teléfono: 98732 1097 - 51*146*9783 - 98737 4143 - 51*115*2839 E-mail: mimaxcontratistas@gmail.com

CLIENTE: CONSORCIO MARITIMO del Norte
Transportista: MIMAX CONTRATISTAS GENERALES E.I.R.L.
Chofer: JONAS GONZALEZ
Vale por: 14.5 m3 Viaje de ELIMINACION
Camión N°: ACU-943 de 17.5 m3
Obra: ADP-HUACHO
Fecha: 30-09-17 Hora: 5:15

TRANSPORTISTA

FREDY RODOLFO OCAÑA ALEJOS
PRESIDENTE
RECIBI CONFORME

MIMAX

VALE DE TRANSPORTE

CONTRATISTAS GENERALES E.I.R.L.

Especialistas en Obras Cívicas y Mecánicas

Nº 00061

Teléfono: 98732 1097 - 51*146*9783 - 98737 4143 - 51*115*2839 E-mail: mimaxcontratistas@gmail.com

CLIENTE: CONSORCIO MARITIMO del Norte
Transportista: MIMAX CONTRATISTAS GENERALES E.I.R.L.
Chofer: LUIS LA ROSA
Vale por: 15 m3 Viaje de ELIMINACION
Camión N°: D6W-752 de 15 m3
Obra: ADP-HUACHO
Fecha: 30-09-17 Hora: 5:20

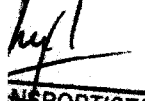
TRANSPORTISTA

FREDY RODOLFO OCAÑA ALEJOS
PRESIDENTE
RECIBI CONFORME

MIMAX

VALE DE TRANSPORTE



CONTRATISTAS GENERALES E.I.R.L.

Especialistas en Obras Cívicas y Mecánicas

Nº 00062

Teléfono: 98732 1097 - 51*146*9783 - 98737 4143 - 51*115*2839 E-mail: mimaxcontratistas@gmail.com

CLIENTE: CONSORCIO MARITIMO del Norte
Transportista: MIMAX CONTRATISTAS GENERALES E.I.R.L.
Chofer: MARCO EVANGELISTA
Vale por: 15 m3 Viaje de ELIMINACION
Camión N°: F7X-772 de 15 m3
Obra: ADP-HUACHO
Fecha: 30-09-17 Hora: 5:25

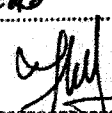

TRANSPORTISTA

FREDY RODOLFO OCAÑA ALEJOS
PRESIDENTE
RECIBI CONFORME

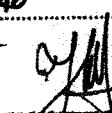
CLIENTE: CONSORCIO MARITIMO del Norte
Transportista: MIMAX CONTRATISTAS GENERALES E.I.R.L.
Chofer: COSME Bello
Vale por: 15.5 m3 Viaje de ELIMINACION
Camión N°: B25-926 de 15.5 m3
Obra: ADP- HUACHO
Fecha: 30-09-17 Hora: 5:35

TRANSPORTISTA

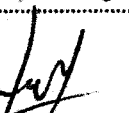
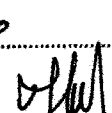
FREDY RODOLFO OCAÑA ALEJOS
PRESIDENTE
RECIBI CONFORME

MIMAX VALE DE TRANSPORTE
CONTRATISTAS GENERALES E.I.R.L. No. 200065
Especialistas en Obras Civiles y Mecánicas
Tels.: 98732 1097 - 51*146*9783 - 98737 4143 - 51*115*2839 E-mail: mimaxcontratistas@gmail.com

CLIENTE: CONSORCIO MARITIMO del Norte
Transportista: MIMAX CONTRATISTAS GENERALES E.I.R.L.
Chofer: JONAS GOMOS
Vale por: 17.5 m3 Viaje de ELIMINACION
Camión N°: ACU-943 de 77.5 m3
Obra: ADP- HUACHO
Fecha: 30-09-17 Hora: 5:45

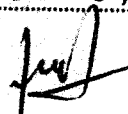
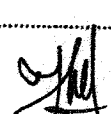
TRANSPORTISTA

FREDY RODOLFO OCAÑA ALEJOS
PRESIDENTE
RECIBI CONFORME

MIMAX VALE DE TRANSPORTE
CONTRATISTAS GENERALES E.I.R.L. No. 200067
Especialistas en Obras Civiles y Mecánicas
Tels.: 98732 1097 - 51*146*9783 - 98737 4143 - 51*115*2839 E-mail: mimaxcontratistas@gmail.com

CLIENTE: CONSORCIO MARITIMO del Norte
Transportista: MIMAX CONTRATISTAS GENERALES E.I.R.L.
Chofer: MARCO EVANGELISTA
Vale por: 15 m3 Viaje de ELIMINACION
Camión N°: F7X-772 de 15 m3
Obra: ADP- HUACHO
Fecha: 30-09-17 Hora: 6:10

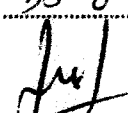
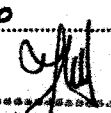
TRANSPORTISTA

FREDY RODOLFO OCAÑA ALEJOS
PRESIDENTE
RECIBI CONFORME

CLIENTE: CONSORCIO MARITIMO del Norte
Transportista: MIMAX CONTRATISTAS GENERALES E.I.R.L.
Chofer: Salvador Bustillos
Vale por: 14 m3 Viaje de ELIMINACION
Camión N°: C9U-888 de 17 m3
Obra: ADP- HUACHO
Fecha: 30-09-17 Hora: 5:40

TRANSPORTISTA

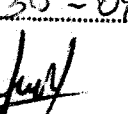
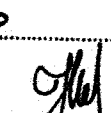
FREDY RODOLFO OCAÑA ALEJOS
PRESIDENTE
RECIBI CONFORME

MIMAX VALE DE TRANSPORTE
CONTRATISTAS GENERALES E.I.R.L. No. 200066
Especialistas en Obras Civiles y Mecánicas
Tels.: 98732 1097 - 51*146*9783 - 98737 4143 - 51*115*2839 E-mail: mimaxcontratistas@gmail.com

CLIENTE: CONSORCIO MARITIMO del Norte
Transportista: MIMAX CONTRATISTAS GENERALES E.I.R.L.
Chofer: MARCO EVANGELISTA
Vale por: 15 m3 Viaje de ELIMINACION
Camión N°: F7X-772 de 15 m3
Obra: ADP- HUACHO
Fecha: 30-09-17 Hora: 5:55

TRANSPORTISTA

FREDY RODOLFO OCAÑA ALEJOS
PRESIDENTE
RECIBI CONFORME

MIMAX VALE DE TRANSPORTE
CONTRATISTAS GENERALES E.I.R.L. No. 200068
Especialistas en Obras Civiles y Mecánicas
Tels.: 98732 1097 - 51*146*9783 - 98737 4143 - 51*115*2839 E-mail: mimaxcontratistas@gmail.com

CLIENTE: CONSORCIO MARITIMO del Norte
Transportista: MIMAX CONTRATISTAS GENERALES E.I.R.L.
Chofer: MARCO EVANGELISTA
Vale por: 15 m3 Viaje de ELIMINACION
Camión N°: F7X-772 de 15 m3
Obra: ADP- HUACHO
Fecha: 30-09-17 Hora: 6:19

TRANSPORTISTA

FREDY RODOLFO OCAÑA ALEJOS
PRESIDENTE
RECIBI CONFORME

VALE DE TRANSPORTE

CONTRATISTAS GENERALES E.I.R.L.

Especialistas en Obras Cívicas y Mecánicas

Teléfono: 98732 1097 - 51*146*9783 - 98737 4143 - 51*115*2839 E-mail: mimaxcontratistas@gmail.com

Nº 100069

CLIENTE: CONSORCIO Marítimo del Norte

Transportista: MIMAX CONTRATISTAS GENERALES E.I.R.L.

Chofer: Marco Evangelista

Vale por: 15 m3 Viaje de ELIMINACION

Camión N°: F7X-772 de 15 m3

Obra: AOP- HUACHO

Fecha: 30-09-17 Hora: 6:28

FREDY RODOLFO OCAÑA ALEJOS
PRESIDENTE
RECIBI CONFORME

TRANSPORTISTA

MIMAX

VALE DE TRANSPORTE

CONTRATISTAS GENERALES E.I.R.L.

Especialistas en Obras Cívicas y Mecánicas

Teléfono: 98732 1097 - 51*146*9783 - 98737 4143 - 51*115*2839 E-mail: mimaxcontratistas@gmail.com

Nº 100070

CLIENTE: CONSORCIO Marítimo del Norte

Transportista: MIMAX CONTRATISTAS GENERALES E.I.R.L.

Chofer: Marco Evangelista

Vale por: 15 m3 Viaje de ELIMINACION

Camión N°: F7X-772 de 15 m3

Obra: AOP- HUACHO

Fecha: 30-09-17 Hora: 6:35

FREDY RODOLFO OCAÑA ALEJOS
PRESIDENTE
RECIBI CONFORME

TRANSPORTISTA

RESUMEN DE METRADOS DE IMPACTO AMBIENTAL

RESUMEN DE METRADOS

OBRA: **MEJORAMIENTO DE LOS SERVICIOS DEL DESEMBARCADERO PESQUERO ARTESANAL DE HUACHO, REGION LIMA, PROVINCIA DE HUAURA, DISTRITO DE HUACHO**

SUB PRES **IMPACTO AMBIENTAL**

PROP. **FONDEPES**

CONT. **CONSORCIO MARITIMO DEL NORTE**

SUP. **CESEL**

ITEM	DESCRIPCION	CONTRATADO		METRADO SEPTIEMBRE	% AVANCE
		Und.	Metrado		
01	MANEJO DE RESIDUOS SOLIDOS Y EFLUENTES				
01.01	SUMINISTRO E INSTALACION DE CONTENEDOR DE BASURA	und	20.00		
01.02	AREA DE ALMACENAMIENTO TEMPORAL	m2	50.00		
01.03	CILINDROS METALICOS PARA ALMACENAMIENTO DE EFLUENTES INDUSTRIALES	und	5.00		
01.04	ALQUILER BAÑOS QUIMICOS	mes	10.00	0.30	3%
01.05	TRANSPORTE Y DISPOSICION DE RESIDUOS PELIGROSOS	und	10.00		
02	SEÑALIZACION AMBIENTAL Y DE SEGURIDAD				
02.01	SEÑALIZACION TEMPORAL	und	30.00	6.00	20%
02.02	SEÑALIZACION PERMANENTE	und	20.00		
03	CAPACITACION EN TEMAS AMBIENTALES Y SEGURIDAD				
03.01	CHARLA DE SEGURIDAD EN OBRA PARA PERSONAL	est	20.00		
03.02	CHARLA EN MEDIO AMBIENTE PARA PESCADORES	glb	3.00		
04	MITIGACION DE IMPACTOS SOCIALES				
04.01	PLAN DE CONTINGENCIA SOCIAL-ALTERNATIVA DE CONSTRUCCION MUELLE PROVISIONAL	und	1.00		
05	MITIGACION IMPACTOS EN MEDIO AMBIENTE				
05.01	SERV. DE MONITOREO AMBIENTAL CALIDAD AIRE, AGUA, RUIDO	glb	1.00		
05.02	MEDIDAS MITIGACION EMISION DE POLVO	glb	1.00		
05.03	MEDIDAS MITIGACION DE RUIDOS	glb	1.00		
05.04	MEDIDAS DE MITIGACION DE CONTAMINACION AGUA	glb	1.00		
06	PROGRAMA DE CONTINGENCIA				
06.01	PRIMEROS AUXILIOS	glb	1.00	0.50	50%
06.02	CONTRA INCENDIO	glb	1.00	1.00	100%
07	PROGRAMA DE CIERRE DE OBRA				
07.01	DESMONTAJE DE ESTRUCTURAS TEMPORALES	glb	1.00		



CONSORCIO MARITIMO DEL NORTE
 RAUL R. ROSAS DE LA CRUZ
 ING. RESIDENTE
 CIF 51154

PLANILLA DE METRADOS

Proyecto "MEJORAMIENTO DE LOS SERVICIOS DEL DESEMBARCADERO PESQUERO ARTESANAL DE HUACHO, REGION LIMA, PROVINCIA DE HUAURA, DISTRITO DE HUACHO"

Sub Presupuesto 07 - MITIGACION DE IMPACTO AMBIENTAL

Cliente FONDEPES

Ubicacion HUACHO - HUAURA - LIMA

Localidad Huacho

07 **IMPACTO AMBIENTAL**

07.01 MANEJO DE RESIDUOS SOLIDOS Y EFLUENTES

07.01.1 ALQUILER BAÑOS QUIMICOS 8 UNIDADES INCL. INSTALACION Y OPERACION

MES

0.30

Descripción	Nº Vec.	Mes/día	días	X 8 Baños	Nº DE BAÑOS PROY.	Nº DE BAÑOS EXIS.	Parcial
BAÑOS QUIMICOS	1.00	0.033	12.00	0.40	8.00	6.00	0.30

Metrado Total =

0.30

SUSTENTO EN PANEL FOTOGRAFICO CON FOTO Nº 18, 30, 31

07.02 SEÑALIZACION AMBIENTAL Y SEGURIDAD

07.02.01

SEÑALIZACION TEMPORAL

6.00 UND

SEÑALIZACION	U.M	CANTIDAD	SUSTENTO EN PANEL FOTOGRAFICO
CONO DE SEGURIDAD	UND	1.00	FOTO Nº 11
PELIGRO DEMOLICION	UND	1.00	FOTO Nº 11
RUTA DE EVACUACION	UND	1.00	FOTO Nº 25
SEÑALIZACION DE PELIGRO EXTINTOR	UND	1.00	FOTO Nº 26
RIESGO ELECTRICO	UND	1.00	FOTO Nº 23
SALIDA	UND	1.00	FOTO Nº 19
		6.00	

07.06

PROGRAMA DE CONTINGENCIAS

07.06.01

PRIMEROS AUXILIOS

GLB

0.50 GLB

SEÑALIZACION	U.M	CANTIDAD	SUSTENTO EN PANEL FOTOGRAFICO
BOTIQUIN IMPLEMENTADO	UND	1.00	FOTO Nº 20, 21
CAMILLA RIGIDA	UND	1.00	FOTO Nº 19

07.06.02

CONTRA INCENDIO

GLB

1.00 GLB

SEÑALIZACION	U.M	CANTIDAD	SUSTENTO EN PANEL FOTOGRAFICO
EXTINTOR DE POLVO QUIMICO SECO	UND	4.00	FOTO Nº 18, 22, 23, 24

CONSORCIO MARITIMO DEL NORTE
RAUL R. ROSAS DE LA CRUZ
ING. RESIDENTE
CIP 57154



**AMORTIZACIÓN DEL ADELANTO DIRECTO Y DEDUCCIÓN QUE
NO CORRESPONDE POR ADELANTO DIRECTO**



VALORIZACIÓN N° 01 DEL 19 AL 30 DE SETIEMBRE DEL 2017
(PRECIOS UNITARIOS)



Contrato N° 024-2017- FONDEPES Ejecución de la Obra: MEJORAMIENTO DE LOS SERVICIOS DEL DESEMBARCADERO PESQUERO ARTESANAL DE HUACHO, REGION LIMA, PROVINCIA DE HUAURA, DISTRITO DE HUACHO



MEJORAMIENTO DE LOS SERVICIOS DEL DESEMBARCADERO PESQUERO ARTESANAL DE HUACHO, REGION LIMA, PROVINCIA DE HUAURA, DISTRITO DE HUACHO
FONDEPES
CONSORCIO MARITIMO DEL NORTE
CESEL

FORMULA POLINÓMICA N° 01:

MUELLE ESPIGON

AMORTIZACIÓN Y DEDUCCIÓN DEL ADELANTO DIRECTO - N° 01

Monto Adelanto Directo (Sin I.G.V.): S/. 890,667.03
Fecha de Pago: Ago-2017

A/C= 10.00%

Monto Contratado (Sin I.G.V.): S/. 8,906,670.26
Monto Adelanto Directo asignado (Sin I.G.V.): S/. 890,667.03

N°	Valorización		Amortización en el mes (2) = (1)*(A/C)	Deuda (3)	Saldo al Mes (3) - (2)	"K" del Mes		"K" al Pago (AGOSTO 2017)	Coeficiente	Deducción Adelanto Directo N° 01
	Mes	Monto Total (1)				Mes	K			
01	Set-17	18,494.29	1,849.43	890,667.03	890,667.03			1.0095	0.0000	0.00
Total		18,494.29	1,849.43							0.00

(*) : IU conocido hasta el momento

Acumulado Total	0.00
Acumulado Anterior	0.00
Deducción del mes	0.00

Amortización Actual (Setiembre 2017) 1,849.43 Deducción Actual (Setiembre 2017) 0.00

FORMULA POLINÓMICA N° 02:

EDIFICIO EN TIERRA ESTRUCTURA

AMORTIZACIÓN Y DEDUCCIÓN DEL ADELANTO DIRECTO - N° 01

Monto Adelanto Directo (Sin I.G.V.): S/. 405,272.36
Fecha de Pago: Ago-2017

A/C= 10.00%

Monto Contratado (Sin I.G.V.): S/. 4,052,723.64
Monto Adelanto Directo asignado (Sin I.G.V.): S/. 405,272.36

N°	Valorización		Amortización en el mes (2) = (1)*(A/C)	Deuda (3)	Saldo al Mes (3) - (2)	"K" del Mes		"K" al Pago (AGOSTO 2017)	Coeficiente	Deducción Adelanto Directo N° 01
	Mes	Monto Total (1)				Mes	K			
01	Set-17	102,335.69	10,233.57	405,272.36	405,272.36			1.0099	0.0000	0.00
Total		102,335.69	10,233.57							0.00

(*) : IU conocido hasta el momento

Acumulado Total	0.00
Acumulado Anterior	0.00
Deducción del mes	0.00

Amortización Actual (Setiembre 2017) 10,233.57 Deducción Actual (Setiembre 2017) 0.00

CONSORCIO MARITIMO DEL NORTE
RAUL A. ROSAS DE LA CRUZ
ING. PRESIDENTE
CIP 51154

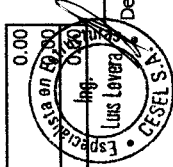



VALORIZACIÓN N° 01 DEL 19 AL 30 DE SETIEMBRE DEL 2017
(PRECIOS UNITARIOS)



Contrato N° 024-2017- FONDERES Ejecución de la Obra: MEJORAMIENTO DE LOS SERVICIOS DEL DESEMBARCADERO PESQUERO ARTESANAL DE HUACHO, REGION LIMA, PROVINCIA DE HUACHO, DISTRITO DE HUACHO



OBRA: MEJORAMIENTO DE LOS SERVICIOS DEL DESEMBARCADERO PESQUERO ARTESANAL DE HUACHO, REGION LIMA, PROVINCIA DE HUACHO, DISTRITO DE HUACHO
PROP. FONDERES
CONT. CONSORCIO MARITIMO DEL NORTE
SUP. CESEL

FORMULA POLINÓMICA N° 03:

EDIFICIO EN TIERRA ARQUITECTURA

AMORTIZACIÓN Y DEDUCCIÓN DEL ADELANTO DIRECTO - N° 01

Monto Adelanto Directo (Sin I.G.V.): S/. 167,197.72
Fecha de Pago: Ago-2017

A/C= 10.00%

Monto Contratado (Sin I.G.V.): S/. 1,671,977.18
Monto Adelanto Directo asignado (Sin I.G.V.): S/. 167,197.72

N°	Valorización		Amortización en el mes (2) = (1)*(A/C)	Deuda (3)	Saldo al Mes (3) - (2)	"K" del Mes		"K" al Pago (AGOSTO 2017)	Coeficiente	Deducción Adelanto Directo N° 01
	Mes	Monto Total (1)				Mes	K			
01	Set-17	0.00	0.00	167,197.72	167,197.72	Ago-17	0.7498	0.7507	-0.0012	0.00
Total		0.00	0.00							0.00

(*) : IU conocido hasta el momento

Acumulado Total	0.00
Acumulado Anterior	0.00
Deducción del mes	0.00

Amortización Actual (Setiembre 2017) 0.00 Deducción Actual (Setiembre 2017) 0.00



FORMULA POLINÓMICA N° 04:

EDIFICIO EN TIERRA INSTALACIONES ELECTRICAS

AMORTIZACIÓN Y DEDUCCIÓN DEL ADELANTO DIRECTO - N° 01

Monto Adelanto Directo (Sin I.G.V.): S/. 70,074.44
Fecha de Pago: Ago-2017

A/C= 10.00%

Monto Contratado (Sin I.G.V.): S/. 700,744.39
Monto Adelanto Directo asignado (Sin I.G.V.): S/. 70,074.44

CONSORCIO MARITIMO DEL NORTE
RAUL R. ROSAS DE LA CRUZ
ING. RESIDENTE
CIP/51154

N°	Valorización		Amortización en el mes (2) = (1)*(A/C)	Deuda (3)	Saldo al Mes (3) - (2)	"K" del Mes		"K" al Pago (AGOSTO 2017)	Coeficiente	Deducción Adelanto Directo N° 01
	Mes	Monto Total (1)				Mes	K			
0	Set-17	0.00	0.00	70,074.44	70,074.44	Ago-17	0.9950	0.9950	0.0000	0.00
01	Set-17	0.00	0.00	70,074.44	70,074.44	Ago-17	0.9950	0.9950	0.0000	0.00
Total		0.00	0.00							0.00

(*) : IU conocido hasta el momento

Acumulado Total	0.00
Acumulado Anterior	0.00
Deducción del mes	0.00

Amortización Actual (Setiembre 2017) 0.00 Deducción Actual (Setiembre 2017) 0.00



VALORIZACIÓN N° 01 DEL 19 AL 30 DE SETIEMBRE DEL 2017
(PRECIOS UNITARIOS)



Contrato N° 024-2017- FONDEPES Ejecución de la Obra: MEJORAMIENTO DE LOS SERVICIOS DEL DESEMBARCADERO PESQUERO ARTESANAL DE HUACHO, REGION LIMA, PROVINCIA DE HUACHO, DISTRITO DE HUACHO



OBRA: MEJORAMIENTO DE LOS SERVICIOS DEL DESEMBARCADERO PESQUERO ARTESANAL DE HUACHO, REGION LIMA, PROVINCIA DE HUACHO, DISTRITO DE HUACHO
PROP. FONDEPES
CONT. CONSORCIO MARITIMO DEL NORTE
SUP. CESEL

FORMULA POLINOMICA N° 05:

EDIFICIO EN TIERRA INSTALACIONES SANITARIAS
AMORTIZACION Y DEDUCCION DEL ADELANTO DIRECTO - N° 01

Monto Adelanto Directo (Sin I.G.V.): S/. 130,894.63

Fecha de Pago: Ago-2017

A/C= 10.00%

Monto Contratado (Sin I.G.V.): S/. 1,308,946.28

Monto Adelanto Directo asignado (Sin I.G.V.): S/. 130,894.63

N°	Valorización		Amortización en el mes (2) = (1)*(A/C)	Deuda (3)	Saldo al Mes (3) - (2)	"K" del Mes		"K" al Pago (AGOSTO 2017)	Coeficiente	Deducción Adelanto Directo N° 01
	Mes	Monto Total (1)				Mes	K			
0	Set-17	0.00	0.00	130,894.63	130,894.63					
01	Set-17	0.00	0.00	130,894.63	130,894.63	Ago-17	1.0055	1.0055	0.0000	0.00
Total		0.00	0.00							0.00

(*) : IU conocido hasta el momento

Acumulado Total	0.00
Acumulado Anterior	0.00
Deducción del mes	0.00

Amortización Actual (Setiembre 2017)

Deducción Actual (Setiembre 2017)

0.00

0.00

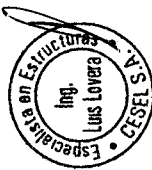

FORMULA POLINOMICA N° 06:

EDIFICIO EN TIERRA EQUIPAMIENTO
AMORTIZACION Y DEDUCCION DEL ADELANTO DIRECTO - N° 01

CONSORCIO MARITIMO DEL NORTE

Monto Adelanto Directo (Sin I.G.V.): S/. 204,082.12

Fecha de Pago: Ago-2017

A/C= 10.00%

Monto Contratado (Sin I.G.V.): S/. 2,040,821.20

Monto Adelanto Directo asignado (Sin I.G.V.): S/. 204,082.12

N°	Valorización		Amortización en el mes (2) = (1)*(A/C)	Deuda (3)	Saldo al Mes (3) - (2)	"K" del Mes		"K" al Pago (AGOSTO 2017)	Coeficiente	Deducción Adelanto Directo N° 01
	Mes	Monto Total (1)				Mes	K			
0	Set-17	0.00	0.00	204,082.12	204,082.12					
01	Set-17	0.00	0.00	204,082.12	204,082.12	Ago-17	0.9960	0.9960	0.0000	0.00
Total		0.00	0.00							0.00

(*) : IU conocido hasta el momento

Acumulado Total	0.00
Acumulado Anterior	0.00
Deducción del mes	0.00

Amortización Actual (Setiembre 2017)

0.00

Deducción Actual (Setiembre 2017)

0.00



VALORIZACIÓN N° 01 DEL 19 AL 30 DE SETIEMBRE DEL 2017
(PRECIOS UNITARIOS)



Contrato N° 024-2017- FONDEPES Ejecución de la Obra: MEJORAMIENTO DE LOS SERVICIOS DEL DESEMBARCADERO PESQUERO ARTESANAL DE HUACHO, REGION LIMA, PROVINCIA DE HUACHO, DISTRITO DE HUACHO



OBRA: MEJORAMIENTO DE LOS SERVICIOS DEL DESEMBARCADERO PESQUERO ARTESANAL DE HUACHO, REGION LIMA, PROVINCIA DE HUACHO, DISTRITO DE HUACHO
 PROP. FONDEPES
 CONT. CONSORCIO MARITIMO DEL NORTE
 SUP. CESEL

FORMULA POLINÓMICA N° 07:

IMPACTO AMBIENTAL

AMORTIZACIÓN Y DEDUCCIÓN DEL ADELANTO DIRECTO - N° 01

Monto Adelanto Directo (Sin I.G.V.): S/. 32,831.32
 Fecha de Pago: Ago-2017

A/C= 10.00%

Monto Contratado (Sin I.G.V.): S/. 328,313.21
 Monto Adelanto Directo asignado (Sin I.G.V.): S/. 32,831.32

N°	Valorización		Amortización en el mes (2) = (1)*(A/C)	Deuda (3)	Saldo al Mes (3) - (2)	"K" del Mes		"K" al Pago (AGOSTO 2017)	Coeficiente	Deducción Adelanto Directo N° 01
	Mes	Monto Total (1)				Mes	K			
0	Set-17	0.00	0.00	32,831.32	32,831.32					
01	Set-17	4,020.07	402.01		32,429.31	Ago-17	1.0020	1.0020	0.0000	0.00
Total		4,020.07	402.01							0.00

(*) : IU conocido hasta el momento

Acumulado Total	0.00
Acumulado Anterior	0.00
Deducción del mes	0.00

Amortización Actual (Setiembre 2017)

402.01

Deducción Actual (Setiembre 2017)

0.00

CONSORCIO MARITIMO DEL NORTE

RAUL R. ... DE LA CRUZ
 INCORPORADO PRESIDENTE
 O.N.P. 51154

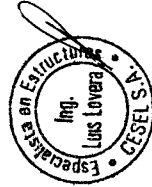



VALORIZACION N° 01 DEL 19 AL 30 DE
SETIEMBRE DEL 2017 (PRECIOS
UNITARIOS)



Contrato N° 024-2017- FONDEPES Ejecucion de la Obra: MEJORAMIENTO
DE LOS SERVICIOS DEL DESEMBARCADERO PESQUERO ARTESANAL DE
HUACHO, REGION LIMA, PROVINCIA DE HUAURA, DISTRITO DE HUACHO



OBRA:
PROP.
CONT.
SUP.

MEJORAMIENTO DE LOS SERVICIOS DEL DESEMBARCADERO PESQUERO ARTESANAL DE HUACHO, REGION LIMA, PROVINCIA DE HUAURA, DISTRITO DE HUACHO
FONDEPES
CONSORCIO MARITIMO DEL NORTE
CESEL

CUADRO DE AMORTIZACIONES

FORMULA POLINOMICA N° 01:

MUELLE ESPIGON

Adelanto Directo- N° 01

Monto Contrato (S/I.G.V.)	Concepto	Monto Otorgado	Amortiz. Acum. Anterior		Amortización Actual		Amortiz. Acum. Actual		Saldo por Amortizar	
			Amortizado	%	Amortizado	%	Amortizado	%	Monto	%
S/. 8,906,670.26	Adelanto Directo (10%)	S/. 890,667.03	S/. 0.00	0.00%	S/. 1,849.43	0.21%	S/. 1,849.43	0.21%	S/. 888,817.60	99.79%
Total Otorgado	Monto Contrato	S/. 890,667.03	S/. 0.00	0.00%	S/. 1,849.43	0.21%	S/. 1,849.43	0.21%	S/. 888,817.60	99.79%

FORMULA POLINOMICA N° 02:

EDIFICIO EN TIERRA ESTRUCTURA

Adelanto Directo- N° 01

Monto Contrato (S/I.G.V.)	Concepto	Monto Otorgado	Amortiz. Acum. Anterior		Amortización Actual		Amortiz. Acum. Actual		Saldo por Amortizar	
			Amortizado	%	Amortizado	%	Amortizado	%	Monto	%
S/. 4,052,723.64	Adelanto Directo (10%)	S/. 405,272.36	S/. 0.00	0.00%	S/. 10,233.57	2.53%	S/. 10,233.57	2.53%	S/. 395,038.79	97.47%
Total Otorgado	Monto Contrato	S/. 405,272.36	S/. 0.00	0.00%	#####	2.53%	S/. 10,233.57	2.53%	S/. 395,038.79	97.47%

FORMULA POLINOMICA N° 03:

EDIFICIO EN TIERRA ARQUITECTURA

Adelanto Directo- N° 01

Monto Contrato (S/I.G.V.)	Concepto	Monto Otorgado	Amortiz. Acum. Anterior		Amortización Actual		Amortiz. Acum. Actual		Saldo por Amortizar	
			Amortizado	%	Amortizado	%	Amortizado	%	Monto	%
S/. 1,671,977.18	Adelanto Directo (10%)	S/. 167,197.72	S/. 0.00	0.00%	S/. 0.00	0.00%	S/. 0.00	0.00%	S/. 167,197.72	100.00%
Total Otorgado	Monto Contrato	S/. 167,197.72	S/. 0.00	0.00%	S/. 0.00	0.00%	S/. 0.00	0.00%	S/. 167,197.72	100.00%

CONSORCIO MARITIMO DEL NORTE
RAUL RIVERAS DE LA CRUZ
ING. RESIDENTE
CITE 81154

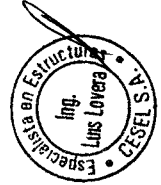



VALORIZACIÓN N° 01 DEL 19 AL 30 DE
SEPTIEMBRE DEL 2017 (PRECIOS
UNITARIOS)



Contrato N° 024-2017- FONDEPES Ejecución de la Obra: MEJORAMIENTO
DE LOS SERVICIOS DEL DESEMBARCADERO PESQUERO ARTESANAL DE
HUACHO, REGION LIMA, PROVINCIA DE HUAURA, DISTRITO DE HUACHO



OBRA:
PROP.
CONT.
SUP.

MEJORAMIENTO DE LOS SERVICIOS DEL DESEMBARCADERO PESQUERO ARTESANAL DE HUACHO, REGION LIMA, PROVINCIA DE HUAURA, DISTRITO DE HUACHO
FONDEPES
CONSORCIO MARITIMO DEL NORTE
CESEL

CUADRO DE AMORTIZACIONES

EDIFICIO EN TIERRA INSTALACIONES ELECTRICAS

Adelanto Directo- N° 01

FORMULA POLINÓMICA N° 04:

Monto Contrato (S/I.G.V.)	Concepto	Monto Otorgado	Amortiz. Acum. Anterior		Amortización Actual		Amortiz. Acum. Actual		Saldo por Amortizar	
			Amortizado	%	Amortizado	%	Amortizado	%	Monto	%
S/. 700,744.39	Adelanto Directo (10%)	S/. 70,074.44	S/. 0.00	0.00%	S/. 0.00	0.00%	S/. 0.00	0.00%	S/. 70,074.44	100.00%
Total Otorgado	Monto Contrato	S/. 70,074.44	S/. 0.00	0.00%	S/. 0.00	0.00%	S/. 0.00	0.00%	S/. 70,074.44	100.00%

FORMULA POLINÓMICA N° 05:

EDIFICIO EN TIERRA INSTALACIONES SANITARIAS

Adelanto Directo- N° 01

Monto Contrato (S/I.G.V.)	Concepto	Monto Otorgado	Amortiz. Acum. Anterior		Amortización Actual		Amortiz. Acum. Actual		Saldo por Amortizar	
			Amortizado	%	Amortizado	%	Amortizado	%	Monto	%
S/. 1,308,946.28	Adelanto Directo (10%)	S/. 130,894.63	S/. 0.00	0.00%	S/. 0.00	0.00%	S/. 0.00	0.00%	S/. 130,894.63	100.00%
Total Otorgado	Monto Contrato	S/. 130,894.63	S/. 0.00	0.00%	S/. 0.00	0.00%	S/. 0.00	0.00%	S/. 130,894.63	100.00%

FORMULA POLINÓMICA N° 06:

EDIFICIO EN TIERRA EQUIPAMIENTO

Adelanto Directo- N° 01

Monto Contrato (S/I.G.V.)	Concepto	Monto Otorgado	Amortiz. Acum. Anterior		Amortización Actual		Amortiz. Acum. Actual		Saldo por Amortizar	
			Amortizado	%	Amortizado	%	Amortizado	%	Monto	%
S/. 2,040,821.20	Adelanto Directo (10%)	S/. 204,082.12	S/. 0.00	0.00%	S/. 0.00	0.00%	S/. 0.00	0.00%	S/. 204,082.12	100.00%
Total Otorgado	Monto Contrato	S/. 204,082.12	S/. 0.00	0.00%	S/. 0.00	0.00%	S/. 0.00	0.00%	S/. 204,082.12	100.00%

FORMULA POLINÓMICA N° 07:

IMPACTO AMBIENTAL

Adelanto Directo- N° 01

Monto Contrato (S/I.G.V.)	Concepto	Monto Otorgado	Amortiz. Acum. Anterior		Amortización Actual		Amortiz. Acum. Actual		Saldo por Amortizar	
			Amortizado	%	Amortizado	%	Amortizado	%	Monto	%
S/. 328,313.21	Adelanto Directo (10%)	S/. 32,831.32	S/. 0.00	0.00%	S/. 402.01	1.22%	S/. 402.01	1.22%	S/. 32,429.31	98.78%
Total Otorgado	Monto Contrato	S/. 32,831.32	S/. 0.00	0.00%	S/. 402.01	1.22%	S/. 402.01	1.22%	S/. 32,429.31	98.78%

CONSORCIO MARITIMO DEL NORTE

RAUL R. ROSAS DE LA CRUZ
ING. RESIDENTE
C.I.P. 51134

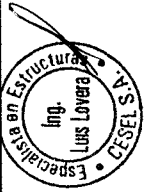

REAJUSTES

FONDERES (Logo) **VALORIZACIÓN N° 01 DEL 19 AL 30 DE SETIEMBRE DEL 2017 (PRECIOS UNITARIOS)** **CESEL INGENIEROS** (Logo)

Contrato N° 024-2017 - FONDEPES Ejecución de la Obra: MEJORAMIENTO DE LOS SERVICIOS DEL DESEMBARCADERO PESQUERO ARTESANAL DE HUACHO, REGIÓN LIMA, PROVINCIA DE HUAURA, DISTRITO DE HUACHO

VALORIZACION N° 01 DEL 19 AL 30 DE SETIEMBRE DEL 2017 (PRECIOS UNITARIOS)

OBRA: MEJORAMIENTO DE LOS SERVICIOS DEL DESEMBARCADERO PESQUERO ARTESANAL DE HUACHO, REGIÓN LIMA, PROVINCIA DE HUAURA, DISTRITO DE HUACHO
 PROP. FONDEPES
 CONTRAT. CONSORCIO MARITIMO DEL NORTE
 SUPERV. CESEL

CUADRO DE REINTEGROS

MES	VAL N°	PROGRAMADO				EJECUTADO				Reajuste Reconocido		
		Valorización Programada	Valorización Programada Acumulada	"K" del Mes		Valorización Ejecutada	Valorización Ejecutada Acumulada	"K" del Mes			Reajuste Ejecutado Acumulado	
				Mes	K			Mes	K			
Set-2017	01	S/. 92,254.77	S/. 92,254.77	S/. 92,254.77	1.010	880.710	S/. 880.71	S/. 18,494.29	S/. 18,494.29	1.010	184.943	S/. 184.94
Oct-2017	02	S/. 443,691.03	S/. 535,945.80	S/. 535,945.80	Set-2017			S/. 18,494.29	S/. 18,494.29	Set-2017		S/. 184.94
Nov-2017	03	S/. 1,141,883.77	S/. 1,677,829.57	S/. 1,677,829.57	Oct-2017			S/. 18,494.29	S/. 18,494.29	Oct-2017		S/. 184.94
Dic-2017	04	S/. 1,262,618.95	S/. 2,940,448.52	S/. 2,940,448.52	Nov-2017			S/. 18,494.29	S/. 18,494.29	Nov-2017		S/. 184.94
Ene-2017	05	S/. 931,308.62	S/. 3,871,757.14	S/. 3,871,757.14	Dic-2017			S/. 18,494.29	S/. 18,494.29	Dic-2017		S/. 184.94
Feb-2018	06	S/. 882,929.08	S/. 4,754,686.22	S/. 4,754,686.22	Ene-2017			S/. 18,494.29	S/. 18,494.29	Ene-2017		S/. 184.94
Mar-2018	07	S/. 800,786.63	S/. 5,555,472.85	S/. 5,555,472.85	Feb-2018			S/. 18,494.29	S/. 18,494.29	Feb-2018		S/. 184.94
Abr-2018	08	S/. 1,355,966.34	S/. 6,911,439.19	S/. 6,911,439.19	Mar-2018			S/. 18,494.29	S/. 18,494.29	Mar-2018		S/. 184.94
May-2018	09	S/. 141,737.50	S/. 7,053,176.69	S/. 7,053,176.69	Abr-2018			S/. 18,494.29	S/. 18,494.29	Abr-2018		S/. 184.94
Jun-2018	10	S/. 145,324.55	S/. 7,198,501.24	S/. 7,198,501.24	May-2018			S/. 18,494.29	S/. 18,494.29	May-2018		S/. 184.94
Jul-2018	11	S/. 2,812.92	S/. 7,201,314.16	S/. 7,201,314.16	Jun-2018			S/. 18,494.29	S/. 18,494.29	Jun-2018		S/. 184.94
TOTAL		S/. 7,201,314.16						S/. 18,494.29			184.943	

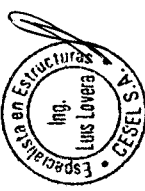

Acumulado Total 184.94
 Acumulado Anterior 0.00
Reintegro del mes 184.94

CONSORCIO MARITIMO DEL NORTE
 RAUL ROSAS DE LA CRUZ
 ING. PRESIDENTE
 CIP. S. 154

CUADRO DE REINTEGROS

MES	VAL N°	PROGRAMADO				EJECUTADO				Reajuste Reconocido		
		Valorización Programada	Valorización Programada Acumulada	"K" del Mes		Valorización Ejecutada	Valorización Ejecutada Acumulada	"K" del Mes			Reajuste Ejecutado Acumulado	
				Mes	K			Mes	K			
Set-2017	01	S/. 7,286.52	S/. 7,286.52	S/. 7,286.52	1.010	72.197	S/. 72.20	S/. 102,335.69	S/. 102,335.69	1.010	1,013.968	S/. 1,013.97
Oct-2017	02	S/. 203,546.75	S/. 210,833.27	S/. 210,833.27	Set-2017			S/. 102,335.69	S/. 102,335.69	Set-2017		S/. 1,013.97
Nov-2017	03	S/. 1,025,059.75	S/. 1,235,893.02	S/. 1,235,893.02	Oct-2017			S/. 102,335.69	S/. 102,335.69	Oct-2017		S/. 1,013.97
Dic-2017	04	S/. 75,431.62	S/. 1,311,324.64	S/. 1,311,324.64	Nov-2017			S/. 102,335.69	S/. 102,335.69	Nov-2017		S/. 1,013.97
Ene-2017	05	S/. 168,464.51	S/. 1,479,789.15	S/. 1,479,789.15	Dic-2017			S/. 102,335.69	S/. 102,335.69	Dic-2017		S/. 1,013.97
Feb-2018	06	S/. 645,667.25	S/. 2,125,456.40	S/. 2,125,456.40	Ene-2017			S/. 102,335.69	S/. 102,335.69	Ene-2017		S/. 1,013.97
Mar-2018	07	S/. 638,836.19	S/. 2,764,292.59	S/. 2,764,292.59	Feb-2018			S/. 102,335.69	S/. 102,335.69	Feb-2018		S/. 1,013.97
Abr-2018	08	S/. 308,893.54	S/. 3,073,186.13	S/. 3,073,186.13	Mar-2018			S/. 102,335.69	S/. 102,335.69	Mar-2018		S/. 1,013.97
May-2018	09	S/. 130,133.36	S/. 3,203,319.49	S/. 3,203,319.49	Abr-2018			S/. 102,335.69	S/. 102,335.69	Abr-2018		S/. 1,013.97
Jun-2018	10	S/. 73,431.00	S/. 3,276,750.49	S/. 3,276,750.49	May-2018			S/. 102,335.69	S/. 102,335.69	May-2018		S/. 1,013.97
Jul-2018	11	S/. 0.00	S/. 3,276,750.49	S/. 3,276,750.49	Jun-2018			S/. 102,335.69	S/. 102,335.69	Jun-2018		S/. 1,013.97
TOTAL		S/. 2,764,292.59						S/. 102,335.69			1,013.968	

Acumulado Total 1,013.97
 Acumulado Anterior 0.00
Reintegro del mes 1,013.97

VALORIZACION N° 01 DEL 19 AL 30 DE SETIEMBRE DEL 2017 (PRECIOS UNITARIOS)

OBRA: MEJORAMIENTO DE LOS SERVICIOS DEL DESEMBARCADERO PESQUERO ARTESANAL DE HUACHO, REGION LIMA, PROVINCIA DE HUACHO, DISTRITO DE HUACHO
 PROP. FONDEPES
 CONTRAT. CONSORCIO MARITIMO DEL NORTE
 SUPERV. CESEL

CUADRO DE REINTEGROS

FORMULA POLINÓMICA N° 03: EDIFICIO EN TIERRA ARQUITECTURA

MES	VAL N°	PROGRAMADO				EJECUTADO				Reajuste Reconocido	
		Valorización Programada	Valorización Programada Acumulada	"K" del Mes		Valorización Ejecutada	Valorización Ejecutada Acumulada	"K" del Mes			Reajuste Ejecutado Acumulado
				Mes	K			Mes	K		
Set-2017	01	S/. 0.00	S/. 0.00	S/. 0.00	0.750	S/. 0.00	S/. 0.00	0.750	0.000	S/. 0.00	S/. 0.00
Oct-2017	02	S/. 0.00	S/. 0.00	S/. 0.00		S/. 0.00	S/. 0.00			S/. 0.00	S/. 0.00
Nov-2017	03	S/. 0.00	S/. 0.00	S/. 0.00		S/. 0.00	S/. 0.00			S/. 0.00	S/. 0.00
Dic-2017	04	S/. 0.00	S/. 0.00	S/. 0.00		S/. 0.00	S/. 0.00			S/. 0.00	S/. 0.00
Ene-2017	05	S/. 0.00	S/. 0.00	S/. 0.00		S/. 0.00	S/. 0.00			S/. 0.00	S/. 0.00
Feb-2018	06	S/. 0.00	S/. 0.00	S/. 0.00		S/. 0.00	S/. 0.00			S/. 0.00	S/. 0.00
Mar-2018	07	S/. 14,174.91	S/. 14,174.91	S/. 14,174.91		S/. 0.00	S/. 0.00			S/. 0.00	S/. 0.00
Abr-2018	08	S/. 372,340.11	S/. 386,515.02	S/. 386,515.02		S/. 0.00	S/. 0.00			S/. 0.00	S/. 0.00
May-2018	09	S/. 321,052.98	S/. 707,568.00	S/. 707,568.00		S/. 0.00	S/. 0.00			S/. 0.00	S/. 0.00
Jun-2018	10	S/. 405,431.91	S/. 1,112,999.91	S/. 1,112,999.91		S/. 0.00	S/. 0.00			S/. 0.00	S/. 0.00
Jul-2018	11	S/. 238,844.55	S/. 1,351,844.46	S/. 1,351,844.46		S/. 0.00	S/. 0.00			S/. 0.00	S/. 0.00
TOTAL			S/. 1,351,844.46				S/. 0.00		0.000		S/. 0.00

CONSORCIO MARITIMO DEL NORTE
 RAUL ROSAS DE LA CRUZ
 ING. RESIDENTE
 CIP 51154

Acumulado Total 0.00
 Acumulado Anterior 0.00
 Reintegro del mes 0.00

CUADRO DE REINTEGROS

FORMULA POLINÓMICA N° 04: EDIFICIO EN TIERRA INSTALACIONES ELECTRICAS

MES	VAL N°	PROGRAMADO				EJECUTADO				Reajuste Reconocido	
		Valorización Programada	Valorización Programada Acumulada	"K" del Mes		Valorización Ejecutada	Valorización Ejecutada Acumulada	"K" del Mes			Reajuste Ejecutado Acumulado
				Mes	K			Mes	K		
Set-2017	01	S/. 0.00	S/. 0.00	S/. 0.00	0.995	S/. 0.00	S/. 0.00	0.995	0.000	S/. 0.00	S/. 0.00
Oct-2017	02	S/. 0.00	S/. 0.00	S/. 0.00		S/. 0.00	S/. 0.00			S/. 0.00	S/. 0.00
Nov-2017	03	S/. 0.00	S/. 0.00	S/. 0.00		S/. 0.00	S/. 0.00			S/. 0.00	S/. 0.00
Dic-2017	04	S/. 49,532.50	S/. 49,532.50	S/. 49,532.50		S/. 0.00	S/. 0.00			S/. 0.00	S/. 0.00
Ene-2017	05	S/. 8,924.10	S/. 58,456.60	S/. 58,456.60		S/. 0.00	S/. 0.00			S/. 0.00	S/. 0.00
Feb-2018	06	S/. 40,622.91	S/. 99,079.51	S/. 99,079.51		S/. 0.00	S/. 0.00			S/. 0.00	S/. 0.00
Mar-2018	07	S/. 117,831.50	S/. 216,911.01	S/. 216,911.01		S/. 0.00	S/. 0.00			S/. 0.00	S/. 0.00
Abr-2018	08	S/. 104,643.11	S/. 321,554.12	S/. 321,554.12		S/. 0.00	S/. 0.00			S/. 0.00	S/. 0.00
May-2018	09	S/. 106,979.65	S/. 428,533.77	S/. 428,533.77		S/. 0.00	S/. 0.00			S/. 0.00	S/. 0.00
Jun-2018	10	S/. 104,271.18	S/. 532,804.95	S/. 532,804.95		S/. 0.00	S/. 0.00			S/. 0.00	S/. 0.00
Jul-2018	11	S/. 33,768.23	S/. 566,573.18	S/. 566,573.18		S/. 0.00	S/. 0.00			S/. 0.00	S/. 0.00
TOTAL			S/. 566,573.18				S/. 0.00		0.000		S/. 0.00

Acumulado Total 0.00
 Acumulado Anterior 0.00
 Reintegro del mes 0.00

VALORIZACION N° 01 DEL 19 AL 30 DE SETIEMBRE DEL 2017 (PRECIOS UNITARIOS)

OBRA: MEJORAMIENTO DE LOS SERVICIOS DEL DESEMBARCADERO PESQUERO ARTESANAL DE HUACHO, REGION LIMA, PROVINCIA DE HUAURA, DISTRITO DE HUACHO
 PROP. FONDEPES
 CONTRAT. CONSORCIO MARITIMO DEL NORTE
 SUPERV. CESEL

CUADRO DE REINTEGROS

MES	VAL N°	PROGRAMADO										EJECUTADO			
		Valorización Programada	Valorización Programada Acumulada	"K" del Mes		Reajuste V(K-1)	Reajuste Programado Acumulado	Valorización Ejecutada	Valorización Ejecutada Acumulada	"K" del Mes		Reajuste V(K-1)	Reajuste Ejecutado Acumulado	Reajuste Reconocido	
				Mes	K					Mes	K				
Set-2017	01	S/. 0.00	S/. 0.00	S/. 0.00	1.006	0.000	S/. 0.00	S/. 0.00	S/. 0.00	1.006	0.000	S/. 0.00	S/. 0.00	S/. 0.00	
Oct-2017	02	S/. 0.00	S/. 0.00	S/. 0.00			S/. 0.00	S/. 0.00				S/. 0.00	S/. 0.00	S/. 0.00	
Nov-2017	03	S/. 0.00	S/. 0.00	S/. 0.00			S/. 0.00	S/. 0.00				S/. 0.00	S/. 0.00	S/. 0.00	
Dic-2017	04	S/. 17,598.79	S/. 17,598.79	S/. 17,598.79			S/. 17,598.79	S/. 17,598.79				S/. 0.00	S/. 0.00	S/. 0.00	
Ene-2017	05	S/. 91,305.67	S/. 108,904.46	S/. 108,904.46			S/. 91,305.67	S/. 200,209.13				S/. 0.00	S/. 0.00	S/. 0.00	
Feb-2018	06	S/. 127,055.14	S/. 235,959.60	S/. 235,959.60			S/. 127,055.14	S/. 362,014.74				S/. 0.00	S/. 0.00	S/. 0.00	
Mar-2018	07	S/. 19,349.35	S/. 255,308.95	S/. 255,308.95			S/. 19,349.35	S/. 374,358.30				S/. 0.00	S/. 0.00	S/. 0.00	
Abr-2018	08	S/. 7,759.58	S/. 263,068.53	S/. 263,068.53			S/. 7,759.58	S/. 381,117.88				S/. 0.00	S/. 0.00	S/. 0.00	
May-2018	09	S/. 238,576.32	S/. 501,644.85	S/. 501,644.85			S/. 238,576.32	S/. 740,224.17				S/. 0.00	S/. 0.00	S/. 0.00	
Jun-2018	10	S/. 556,678.06	S/. 1,058,322.91	S/. 1,058,322.91			S/. 556,678.06	S/. 1,614,902.97				S/. 0.00	S/. 0.00	S/. 0.00	
Jul-2018	11	S/. 0.00	S/. 1,058,322.91	S/. 1,058,322.91			S/. 0.00	S/. 1,058,322.91			0.000	S/. 0.00	S/. 0.00	S/. 0.00	
TOTAL			S/. 1,058,322.91	S/. 1,058,322.91				S/. 0.00			0.000	S/. 0.00	S/. 0.00	S/. 0.00	

CONSORCIO MARITIMO DEL NORTE
RAUL ROSAS DE LA CRUZ
ING. PRESIDENTE
 C.I.E. 67154

Acumulado Total	0.00
Acumulado Anterior	0.00
Reintegro del mes	0.00

CUADRO DE REINTEGROS

MES	VAL N°	PROGRAMADO										EJECUTADO			
		Valorización Programada	Valorización Programada Acumulada	"K" del Mes		Reajuste V(K-1)	Reajuste Programado Acumulado	Valorización Ejecutada	Valorización Ejecutada Acumulada	"K" del Mes		Reajuste V(K-1)	Reajuste Ejecutado Acumulado	Reajuste Reconocido	
				Mes	K					Mes	K				
Set-2017	01	S/. 0.00	S/. 0.00	S/. 0.00	0.996	0.000	S/. 0.00	S/. 0.00	S/. 0.00	0.996	0.000	S/. 0.00	S/. 0.00	S/. 0.00	
Oct-2017	02	S/. 0.00	S/. 0.00	S/. 0.00			S/. 0.00	S/. 0.00				S/. 0.00	S/. 0.00	S/. 0.00	
Nov-2017	03	S/. 0.00	S/. 0.00	S/. 0.00			S/. 0.00	S/. 0.00				S/. 0.00	S/. 0.00	S/. 0.00	
Dic-2017	04	S/. 0.00	S/. 0.00	S/. 0.00			S/. 0.00	S/. 0.00				S/. 0.00	S/. 0.00	S/. 0.00	
Ene-2017	05	S/. 402,183.73	S/. 402,183.73	S/. 402,183.73			S/. 402,183.73	S/. 402,183.73				S/. 0.00	S/. 0.00	S/. 0.00	
Feb-2018	06	S/. 251,007.15	S/. 653,190.88	S/. 653,190.88			S/. 251,007.15	S/. 904,198.03				S/. 0.00	S/. 0.00	S/. 0.00	
Mar-2018	07	S/. 271,796.09	S/. 924,986.97	S/. 924,986.97			S/. 271,796.09	S/. 1,196,783.06				S/. 0.00	S/. 0.00	S/. 0.00	
Abr-2018	08	S/. 263,028.48	S/. 1,188,015.45	S/. 1,188,015.45			S/. 263,028.48	S/. 1,451,043.93				S/. 0.00	S/. 0.00	S/. 0.00	
May-2018	09	S/. 313,001.18	S/. 1,501,016.63	S/. 1,501,016.63			S/. 313,001.18	S/. 1,814,017.81				S/. 0.00	S/. 0.00	S/. 0.00	
Jun-2018	10	S/. 149,049.46	S/. 1,650,066.09	S/. 1,650,066.09			S/. 149,049.46	S/. 1,969,117.27				S/. 0.00	S/. 0.00	S/. 0.00	
Jul-2018	11	S/. 0.00	S/. 1,650,066.09	S/. 1,650,066.09			S/. 0.00	S/. 1,650,066.09			0.000	S/. 0.00	S/. 0.00	S/. 0.00	
TOTAL			S/. 1,650,066.09	S/. 1,650,066.09				S/. 0.00			0.000	S/. 0.00	S/. 0.00	S/. 0.00	

Acumulado Total	0.00
Acumulado Anterior	0.00
Reintegro del mes	0.00

VALORIZACION N° 01 DEL 19 AL 30 DE SETIEMBRE DEL 2017 (PRECIOS UNITARIOS)

OBRA: MEJORAMIENTO DE LOS SERVICIOS DEL DESEMBARCADERO PESQUERO ARTESANAL DE HUACHO, REGION LIMA, PROVINCIA DE HUAURA, DISTRITO DE HUACHO
 PROP. FONDEPES
 CONTRAT. CONSORCIO MARITIMO DEL NORTE
 SUPERV. CESEL

CUADRO DE REINTEGROS

FORMULA POLINÓMICA N° 07: IMPACTO AMBIENTAL

MES	VAL N°	PROGRAMADO				EJECUTADO				Reajuste Reconocido	
		Valorización Programada	Valorización Programada Acumulada	"K" del Mes		Valorización Ejecutada	Valorización Ejecutada Acumulada	"K" del Mes			Reajuste Ejecutado Acumulado
				Mes	K			Mes	K		
Set-2017	01	S/. 9,184.27	S/. 9,184.27	1.002	1.002	S/. 4,020.07	S/. 4,020.07	1.002	1.002	S/. 8.21	S/. 8.21
Oct-2017	02	S/. 9,082.14	S/. 18,266.41	Set-2017	Set-2017	S/. 4,020.07	S/. 4,020.07	Set-2017	Set-2017	S/. 8.21	S/. 8.21
Nov-2017	03	S/. 2,700.55	S/. 20,966.96	Oct-2017	Oct-2017	S/. 4,020.07	S/. 4,020.07	Oct-2017	Oct-2017	S/. 8.21	S/. 8.21
Dic-2017	04	S/. 2,790.56	S/. 23,757.52	Nov-2017	Nov-2017	S/. 4,020.07	S/. 4,020.07	Nov-2017	Nov-2017	S/. 8.21	S/. 8.21
Ene-2017	05	S/. 2,790.56	S/. 26,548.08	Dic-2017	Dic-2017	S/. 4,020.07	S/. 4,020.07	Dic-2017	Dic-2017	S/. 8.21	S/. 8.21
Feb-2018	06	S/. 47,330.52	S/. 73,878.60	Ene-2017	Ene-2017	S/. 4,020.07	S/. 4,020.07	Ene-2017	Ene-2017	S/. 8.21	S/. 8.21
Mar-2018	07	S/. 118,549.78	S/. 192,428.38	Feb-2018	Feb-2018	S/. 4,020.07	S/. 4,020.07	Feb-2018	Feb-2018	S/. 8.21	S/. 8.21
Abr-2018	08	S/. 66,181.41	S/. 258,609.79	Mar-2018	Mar-2018	S/. 4,020.07	S/. 4,020.07	Mar-2018	Mar-2018	S/. 8.21	S/. 8.21
May-2018	09	S/. 2,790.56	S/. 261,400.35	Abr-2018	Abr-2018	S/. 4,020.07	S/. 4,020.07	Abr-2018	Abr-2018	S/. 8.21	S/. 8.21
Jun-2018	10	S/. 2,700.55	S/. 264,100.90	May-2018	May-2018	S/. 4,020.07	S/. 4,020.07	May-2018	May-2018	S/. 8.21	S/. 8.21
Jul-2018	11	S/. 1,350.33	S/. 265,451.23	Jun-2018	Jun-2018	S/. 4,020.07	S/. 4,020.07	Jun-2018	Jun-2018	S/. 8.21	S/. 8.21
TOTAL			S/. 265,451.23			S/. 4,020.07				8.206	

Acumulado Total	8.21
Acumulado Anterior	0.00
Reintegro del mes	8.21

CONSORCIO MARITIMO DEL NORTE
 RAÚL R. ROSAS DE LA CRUZ
 ING. RESIDENTE
 CIP 11154

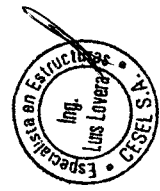

FORMULA POLINÓMICA



VALORIZACIÓN N° 01 DEL 19 AL 30 DE SETIEMBRE DEL 2017 (PRECIOS UNITARIOS)



CONTRATO N° 024-2017- FONDEPES Ejecución de la Obra: MEJORAMIENTO DE LOS SERVICIOS DEL DESEMBARCADERO PESQUERO ARTESANAL DE HUACHO, REGION LIMA, PROVINCIA DE HUAURA, DISTRITO DE HUACHO



Fórmula Polinómica

Presupuesto

Fecha Presupuesto: 17/03/2017
Propietario: FONDEPES
Contratista: CONSORCIO MARITIMO DEL NORTE
Supervisión: CESEL

MEJORAMIENTO DE LOS SERVICIOS DEL DESEMBARCADERO PESQUERO ARTESANAL DE HUACHO, REGION LIMA, PROVINCIA DE HUAURA, DISTRITO DE HUACHO

Formula :

$$K = 0.209*(Mr / Mo) + 0.158*(Mr / Mo) + 0.083*(Cr / Co) + 0.161*(Ar / Ao) + 0.084*(Mr / Mo) + 0.055*(Tr / To)$$

Área Geográfica:

2

Monomio	Factor	Símbolo	Índice	Descripción	C. A.D.		Val. 1		Val. 2		Val. 3		Val. 4		Val. 5	
					Mar-17	Agó-17	IU	COEFIC	IU	COEFIC	IU	COEFIC	IU	COEFIC	IU	COEFIC
1	0.209	M	47	MANO DE OBRA MAQUINARIA Y EQUIPO IMPORTADO	563.25	580.90	0.209	0.216	580.90	0.216	-	-	-	-	-	-
2	0.158	M	49	CEMENTO PORTLAND TIPO V	293.92	292.36	0.158	0.157	292.36	0.157	-	-	-	-	-	-
3	0.083	C	23	ACERO DE CONSTRUCCION CORRUGADO	418.10	418.10	0.083	0.083	418.10	0.083	-	-	-	-	-	-
4	0.161	A	3	MADERA NACIONAL PARA ENCOFRADO	453.51	460.39	0.161	0.163	460.39	0.163	-	-	-	-	-	-
5	0.084	M	43	INDICE GENERAL DE PRECIOS AL CONSUMIDOR	645.18	655.25	0.084	0.085	655.25	0.085	-	-	-	-	-	-
6	0.305	I	39	Kr =	444.52	444.64	0.305	0.305	444.64	0.305	-	-	-	-	-	-
					1.000	1.010	1.000	1.010	1.010	0.000	0.000	0.000	0.000	0.000	0.000	0.000

CONSORCIO MARITIMO DEL NORTE

Formula :
 $K = 0.109*(Mr / Mo) + 0.227*(Mr / Mo) + 0.390*(Cr / Co) + 0.136*(Ar / Ao) + 0.083*(Mr / Mo) + 0.055*(Tr / To)$

Área Geográfica:

2

Monomio	Factor	Símbolo	Índice	Descripción	C. A.D.		Val. 1		Val. 2		Val. 3		Val. 4		Val. 5	
					Mar-17	Agó-17	IU	COEFIC	IU	COEFIC	IU	COEFIC	IU	COEFIC	IU	COEFIC
1	0.109	M	49	MAQUINARIA Y EQUIPO NACIONAL	293.92	292.36	0.109	0.108	292.36	0.108	-	-	-	-	-	-
2	0.227	M	47	MANO DE OBRA INC. LEYES SOCIALES	563.25	580.90	0.227	0.234	580.90	0.234	-	-	-	-	-	-
3	0.390	C	23	CEMENTO PORTLAND TIPO V	418.10	418.10	0.390	0.390	418.10	0.390	-	-	-	-	-	-
4	0.136	A	3	ACERO DE CONSTRUCCION CORRUGADO MADERA	453.51	460.39	0.136	0.138	460.39	0.138	-	-	-	-	-	-
5	0.083	M	43	NACIONAL PARA ENCOF. Y CARBINTERIA	645.18	655.25	0.083	0.084	655.25	0.084	-	-	-	-	-	-
6	0.055	I	39	INDICE GENERAL DE PRECIOS AL CONSUMIDOR	444.52	444.64	0.055	0.055	444.64	0.055	-	-	-	-	-	-
					1.000	1.010	1.000	1.010	1.010	0.000	0.000	0.000	0.000	0.000	0.000	0.000

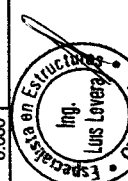

RAUL R. RESIDENTE
 CIP 51154



VALORIZACIÓN N° 01 DEL 19 AL 30 DE SETIEMBRE DEL 2017 (PRECIOS UNITARIOS)



Contrato N° 024-2017- FONDEPES Ejecución de la Obra: MEJORAMIENTO DE LOS SERVICIOS DEL DESEMBARCADERO PESQUERO ARTESANAL DE HUACHO, REGION LIMA, PROVINCIA DE HUAURA, DISTRITO DE HUACHO



Fórmula Polinómica

Presupuesto

Fecha Presupuesto 17/03/2017

Propietario: FONDEPES
 Contratasta: CONSORCIO MARITIMO DEL NORTE
 Supervisión: CESEL

Formula : EDIFICIO EN TIERRA ARQUITECTURA

$K = 0.430*(Mr / Mo) + 0.126*(Cr / Cfo) + 0.179*(Mr / Mo) + 0.112*(Br / Bo) + 0.153*(Ir / Io)$

Área Geográfica:

Monomio	Factor	Simbol o	Indice	Descripción	C. BASE		C. A.D		Val. 1		Val. 2		Val. 3		Val. 4		Val. 5		
					IU	COEFIC	IU	COEFIC	IU	COEFIC	IU	COEFIC	IU	COEFIC	IU	COEFIC	IU	COEFIC	IU
1	0.430	M	47	MANO DE OBRA	563.25	0.430	471.44	0.360	471.44	0.360	-	-	-	-	-	-	-	-	
2	0.126	C	23	CEMENTO PORTLAND TIPO V	418.10	0.126	314.48	0.095	311.57	0.094	-	-	-	-	-	-	-	-	
3	0.179	M	43	MADERA NACIONAL PARA ENCOF. Y CARPINT.	645.18	0.179	377.24	0.105	375.79	0.104	-	-	-	-	-	-	-	-	
4	0.112	B	17	CEMENTO PORTLAND TIPO I	681.17	0.112	354.74	0.058	354.74	0.058	-	-	-	-	-	-	-	-	
6	0.153	I	39	INDICE GENERAL DE PRECIOS AL CONSUMIDOR	444.52	0.153	386.60	0.133	387.61	0.133	-	-	-	-	-	-	-	-	
Kr =					1.000		0.751		0.750		0.000		0.000		0.000		0.000		0.000

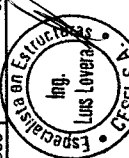

CONSORCIO MARITIMO DEL NORTE
 RAUL R. B. / ASISTENTE DE LA CRUZ
 ING. RESIDENTE
 C.I.P/51154

Formula :
 $K = 0.347*(Ar / Ao) + 0.332*(Mr / Mo) + 0.088*(Ar / Ao) + 0.120*(Mr / Mo) + 0.113*(Ir / Io)$

Área Geográfica:

Monomio	Factor	Simbol o	Indice	Descripción	C. BASE		C. A.D		Val. 1		Val. 2		Val. 3		Val. 4		Val. 5		
					IU	COEFIC	IU	COEFIC	IU	COEFIC	IU	COEFIC	IU	COEFIC	IU	COEFIC	IU	COEFIC	IU
1	0.347	A	11	ARTEFACTO DE ALUMBRADO EXTERIOR	238.26	0.347	233.56	0.340	233.56	0.340	-	-	-	-	-	-	-	-	
2	0.332	M	49	EQUIPO MAQUINARIA Y IMPORTADO	293.92	0.332	292.36	0.330	292.36	0.330	-	-	-	-	-	-	-	-	
3	0.088	A	12	ARTEFACTO DE ALUMBRADO INTERIOR	318.68	0.088	317.99	0.088	317.99	0.088	-	-	-	-	-	-	-	-	
4	0.120	M	47	MANO DE OBRA INC. LEYES SOCIALES	563.25	0.120	580.90	0.124	580.90	0.124	-	-	-	-	-	-	-	-	
5	0.113	I	39	INDICE GENERAL DE PRECIOS AL CONSUMIDOR	444.52	0.113	444.64	0.113	444.64	0.113	-	-	-	-	-	-	-	-	
Kr =					1.000		0.995		0.995		0.000		0.000		0.000		0.000		0.000

CESEL
INGENIEROS

Contrato N° 024-2017- FONDEPES Ejecución de la Obra: MEJORAMIENTO DE LOS SERVICIOS DEL DESEMBARCADERO PESQUERO ARTESANAL DE HUACHO, REGION LIMA, PROVINCIA DE HUAURA, DISTRITO DE HUACHO



VALORIZACIÓN N° 01 DEL 19 AL 30 DE SETIEMBRE DEL 2017 (PRECIOS UNITARIOS)

FONDEPES
Fondo Nacional de Desarrollo Pesquero

Fórmula Polinómica
MEJORAMIENTO DE LOS SERVICIOS DEL DESEMBARCADERO PESQUERO ARTESANAL DE HUACHO, REGION LIMA, PROVINCIA DE HUAURA, DISTRITO DE HUACHO
17/03/2017
FONDEPES
CONSORCIO MARITIMO DEL NORTE
CESEL
EDIFICIO EN TIERRA INSTALACIONES SANITARIAS

Presupuesto
Fecha Presupuesto
Propietario:
Contratista:
Supervisión:
Formula :

$K = 0.148*(Tr / To) + 0.180*(Mr / Mo) + 0.232*(Ar / Ao) + 0.298*(Ml / Ml) + 0.144*(Ir / Io)$

Área Geográfica:

Monomio	Factor	Simbol o	Indice	Descripción	C. A. D		Val. 1		Val. 2		Val. 3		Val. 4		Val. 5	
					Mar-17	Ago-17	Mar-17	Ago-17	Mar-17	Ago-17	Mar-17	Ago-17	Mar-17	Ago-17	Mar-17	Ago-17
1	0.146	T	72	TUBERIA DE PVC PARA AGUA	415.34	416.90	0.146	0.147	416.90	0.147	-	-	-	-	-	-
2	0.180	M	47	MANO DE OBRA INC. LEYES SOCIALES	563.25	580.90	0.180	0.186	580.90	0.186	-	-	-	-	-	-
3	0.232	A	10	APARATO SANITARIO CON GALFERIA Y MAQUINARIA Y EQUIPO	408.62	410.19	0.232	0.233	410.19	0.233	-	-	-	-	-	-
4	0.298	M	49	EQUIPO IMPORTADO	293.92	292.36	0.298	0.296	292.36	0.296	-	-	-	-	-	-
5	0.144	I	39	INDICE GENERAL DE PRECIOS AL CONSUMIDOR	444.52	444.64	0.144	0.144	444.64	0.144	-	-	-	-	-	-
				Kr =		1.000		1.006		1.006		0.000		0.000		0.000

Fórmula Polinómica
MEJORAMIENTO DE LOS SERVICIOS DEL DESEMBARCADERO PESQUERO ARTESANAL DE HUACHO, REGION LIMA, PROVINCIA DE HUAURA, DISTRITO DE HUACHO
17/03/2017
FONDEPES
CONSORCIO MARITIMO DEL NORTE
CESEL
EDIFICIO EN TIERRA INSTALACIONES SANITARIAS

Presupuesto
Fecha Presupuesto
Propietario:
Contratista:
Supervisión:
Formula :

$K = 0.803*(Mr / Mo) + 0.101*(Ar / Ao) + 0.096*(Tr / To)$

Área Geográfica:

Monomio	Factor	Simbol o	Indice	Descripción	C. A. D		Val. 1		Val. 2		Val. 3		Val. 4		Val. 5	
					Mar-17	Ago-17	Mar-17	Ago-17	Mar-17	Ago-17	Mar-17	Ago-17	Mar-17	Ago-17	Mar-17	Ago-17
1	0.803	M	49	MAQUINARIA Y EQUIPO IMPORTADO	293.92	292.36	0.803	0.799	292.36	0.799	-	-	-	-	-	-
2	0.101	M	48	MAQUINARIA Y EQUIPO NACIONAL	365.31	366.02	0.101	0.101	366.02	0.101	-	-	-	-	-	-
1	0.096	I	39	INDICE GENERAL DE PRECIOS AL CONSUMIDOR	444.52	444.64	0.096	0.096	444.64	0.096	-	-	-	-	-	-
				Kr =		1.000		0.996		0.996		0.000		0.000		0.000

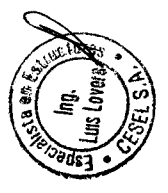

CONSORCIO MARITIMO DEL NORTE
RAUL ROSAS DE LA CRUZ
ING. RESIDENTE
C/P 5/1/54



VALORIZACIÓN N° 01 DEL 19 AL 30 DE SETIEMBRE DEL 2017 (PRECIOS UNITARIOS)



Contrato N° 024-2017- FONDERES Ejecución de la Obra: MEJORAMIENTO DE LOS SERVICIOS DEL DESEMBARCADERO PESQUERO ARTESANAL DE HUACHO, REGION LIMA, PROVINCIA DE HUAURA, DISTRITO DE HUACHO



Fórmula Polinómica

Presupuesto

Fecha Presupuesto: 17/03/2017
 Propietario: FONDERES
 Contratista: CONSORCIO MARITIMO DEL NORTE
 Supervisión: CESEL
 Formula : IMPACTO AMBIENTAL

$K = 0.054*(Mr / Mo) + 0.056*(Mr / Mo) + 0.890*(Ir / Io)$

Área Geográfica:

Monomio	Factor	Símbolo	Índice	Descripción	C. BASE		C. A.D		Val. 1		Val. 2		Val. 3		Val. 4		Val. 5		
					IU	COEFIC	IU	COEFIC	IU	COEFIC	IU	COEFIC	IU	COEFIC	IU	COEFIC	IU	COEFIC	IU
1	0.054	M	47	MANO DE OBRA	563.25	0.054	580.90	0.056	580.90	0.056	-	-	-	-	-	-	-	-	
2	0.056	M	48	MAQUINARIA Y EQUIPO NACIONAL	365.31	0.056	366.02	0.056	366.02	0.056	-	-	-	-	-	-	-	-	
3	0.890	I	39	INDICE GENERAL DE PRECIOS AL CONSUMIDOR	444.52	0.890	444.64	0.890	444.64	0.890	-	-	-	-	-	-	-	-	
Kr =					1.000		1.002		1.002		1.002		1.000		0.000		0.000		0.000

CONSORCIO MARITIMO DEL NORTE
 RAUL ROSAS DE LA CRUZ
 ING RESIDENTE
 CIP 51154

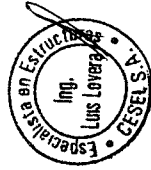

**AMORTIZACION DEL ADELANTO DE MATERIALES Y DEDUCCIÓN
QUE NO CORRESPONDE POR ADELANTO MATERIALES**

AMORTIZACION Y DEDUCCION QUE NO CORRESPONDE POR EL ADELANTO DE MATERIALES

OBRA: MEJORAMIENTO DE LOS SERVICIOS DEL DESEMBARCADERO PESQUERO ARTESANAL DE HUACHO, REGION LIMA, PROVINCIA DE HUAURA, DISTRITO DE HUACHO

PROP. FONDEPES

CONTRAT. CONSORCIO MARITIMO DEL NORTE

SUPERV. O CESEL

ITEM	DESCRIPCION	Und.	N° PARTIDA	PARTIDA	UND	INDICIA	METRA SETIEMBRE 2014	CANTIDAD UTILIZADA	CANTIDAD	PRECIO (S/.)	PARCIAL (S/.)	Ima	Imo	CALCULO DE AMORTIZACION	AMORTIZACION	ADELANTO OTORGADO	SALDO POR AMORTIZAR	Imr	VALORIZACION	ADELANTO O A LA FECHA BASE	INDICE DE LA FORMULA POLINOMICA	MONTO UTILIZABLE EN LA VALORIZACION	DEDUCCION
FORMULA POLINOMICA N° 01: MUELLE ESPIGON																							
MATERIALES																							
0201800002	MADERA NACIONAL PARA ENCOFRADO Y CARPINTERIA	P2	01.01.06	CARTEL DE OBRA	P2	50.0000	2.00	100.0000	102.46	4.79	778.20	655.25	645.18	790.35	790.35	252,421.72	251,631.37	655.25	18,494.29	246,542.46	0.08	1,563.52	
43			01.01.07	LOSA PARA PREFABRICADOS	P2	1.8000		0.0000															
			01.01.09	CASETA PARA CONTRATISTA Y SUPERVISION	P2	1.6997	36.75	62.4640															
	252,421.72		01.02.01.02	ENCOFRADO Y DESENCOFRADO EN PILOTES	P2	5.0000		0.0000															
			01.02.02.02	ENCOFRADO Y DESENCOFRADO EN VIGAS TRANSVERSALES	P2	5.0000		0.0000															
			01.02.03.02	ENCOFRADO Y DESENCOFRADO EN LOSAS NERVIADAS	P2	5.0000		0.0000															
			01.02.04.02	ENCOFRADO Y DESENCOFRADO EN NUCLEO	P2	5.0000		0.0000															
			01.02.05.02	ENCOFRADO Y DESENCOFRADO EN JUNTAS LONGITUDINALES Y TRANSVERSALES	P2	5.0000		0.0000															
			01.02.06.02	ENCOFRADO Y DESENCOFRADO EN SARDINEL	P2	5.0000		0.0000															
			01.02.07.02	ENCOFRADO Y DESENCOFRADO EN LOSAS IN SITU	P2	5.0000		0.0000															
			01.03.01.02	ENCOFRADO Y DESENCOFRADO DE PILOTES	P2	5.0000		0.0000															
			01.03.02.02	ENCOFRADO Y DESENCOFRADO EN VIGAS	P2	5.0000		0.0000															
			01.03.03.02	ENCOFRADO Y DESENCOFRADO EN LOSAS	P2	5.0000		0.0000															
			01.03.04.02	ENCOFRADO Y DESENCOFRADO EN NUCLEO	P2	5.0000		0.0000															
			01.03.05.02	ENCOFRADO Y DESENCOFRADO EN JUNTAS	P2	5.0000		0.0000															
			01.03.06.02	ENCOFRADO Y DESENCOFRADO EN LOSAS IN SITU	P2	5.0000		0.0000															
0202000007	CEMENTO	BOL								22.19		418.10	418.10			246,729.65	246,729.65	418.10	18,494.29	246,729.65	0.08	1,535.03	
23	PORTLAND TIPO V		01.01.07	LOSA DE PREFABRICADOS	BOL	2.7000		0.0000															
			01.02.01.01	CONCRETO EN PILOTES PC 350 KGCM2	BOL	13.0000		0.0000															
	246,729.65		01.02.02.01	CONCRETO EN VIGAS TRANSVERSALES f.c. 280 kg/cm2	BOL	11.5000		0.0000															
			01.02.03.01	CONCRETO EN LOSAS NERVIADAS f.c. 280 kg/cm2	BOL	11.5000		0.0000															
			01.02.04.01	CONCRETO EN NUCLEO f.c. 280 kg/cm2	BOL	11.5000		0.0000															
			01.02.05.01	CONCRETO EN JUNTAS LONGITUDINALES Y TRANSVERSALES	BOL	11.5000		0.0000															
			01.02.06.01	CONCRETO EN SARDINEL f.c. 280 kg/cm2	BOL	11.5000		0.0000															
			01.02.07.01	CONCRETO EN LOSAS IN SITU f.c. 280 kg/cm2	BOL	11.5000		0.0000															
			01.03.01.01	CONCRETO EN PILOTES PC 350 KGCM2	BOL	13.0000		0.0000															
			01.03.02.01	CONCRETO EN VIGAS TRANSVERSALES f.c. 280 kg/cm2	BOL	11.5000		0.0000															
			01.03.02.03	CONCRETO EN LOSAS NERVIADAS f.c. 280 kg/cm2	BOL	11.5000		0.0000															
			01.03.04.01	CONCRETO EN NUCLEO f.c. 280 kg/cm2	BOL	11.5000		0.0000															
			01.03.04.03	CONCRETO EN JUNTAS LONGITUDINALES Y TRANSVERSALES f.c. 280 kg/cm2	BOL	11.5000		0.0000															
			01.03.06.01	CONCRETO EN LOSAS IN SITU f.c. 280 kg/cm2	BOL	11.5000		0.0000															

CONSORCIO MARITIMO DEL NORTE
RAUL ROSAS DE LA CRUZ
INGRESANTE
C.I.P. 51154

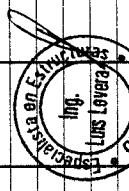

AMORTIZACION DE REDUCCION QUE NO CORRESPONDE POR EL ADELANTO DE MATERIALES

OBRA: MEJORAMIENTO DE LOS SERVICIOS DEL DESEMBARCADERO PESQUERO ARTESANAL DE HUACHO, REGION LIMA, PROVINCIA DE HUACHO, DISTRITO DE HUACHO
 PROP. FONDEPES
 CONTRAT. CONSORCIO MARTITIMO DEL NORTE
 SUPERV. O CESEL

ITEM	DESCRIPCION	Und.	N° PARTIDA	PARTIDA	UND	INCIDENCIA	METRA DO SETIEM BRE 2014	CANTIDA D UTILIZADA	PRECIO (S/.)	PARCI AL (S/.)	Ima	Imo	CALCU LO DE AMOR TIZACI ON	AMOR TIZACI ON	ADELANTO OTORGADO	SALDO POR AMORTIZ AR	Imr	VALORIZA CION	ADELANTO O A LA FECHA BASE	INDICE DE LA FORMU LA POLINO MICA	MONTO UTILIZAB LE EN LA VALORIZ ACION	DEDUC CION
0202000008	ACERO DE CONSTRUCCION CORRUGADO	kg	01.02.01.03	ACERO DE REFUERZO fy 4200 kg/cm2 EN PILOTES	kg	0.0600		0.0000	2.76	-	460.39	453.51	-	-	500,848.63	500,848.63	460.39	18,494.29	493,364.02	0.16	2,917.58	
03			01.02.02.03	ACERO DE REFUERZO fy 4200 kg/cm2 EN VIGAS TRANSVERSALES	kg	1.0500		0.0000														
	500,848.63		01.02.03.03	ACERO DE REFUERZO fy 4200 kg/cm2 EN LOSAS NERVADAS	kg	1.0500		0.0000														
			01.02.04.03	ACERO DE REFUERZO fy 4200 kg/cm2 EN NUCLEO	kg	1.0500		0.0000														
			01.02.05.03	ACERO DE REFUERZO fy 4200 kg/cm2 EN JUNTAS	kg	1.0500		0.0000														
			01.02.06.03	ACERO DE REFUERZO fy 4200 kg/cm2 EN SARDINEL	kg	1.0500		0.0000														
			01.02.07.03	ACERO DE REFUERZO fy 4200 kg/cm2 EN LOSAS IN SI	kg	1.0500		0.0000														
			01.03.01.03	ACERO DE REFUERZO fy 4200 kg/cm2 EN PILOTES	kg	1.0500		0.0000														
			01.03.02.03	ACERO DE REFUERZO fy 4200 kg/cm2 EN VIGAS TRAN	kg	1.0500		0.0000														
			01.03.03.03	ACERO DE REFUERZO fy 4200 kg/cm2 EN LOSAS NER	kg	1.0500		0.0000														
			01.03.04.03	ACERO DE REFUERZO fy 4200 kg/cm2 EN NUCLEO	kg	1.0500		0.0000														
			01.03.05.03	ACERO DE REFUERZO fy 4200 kg/cm2 EN JUNTAS	kg	1.0500		0.0000														
			01.03.06.03	ACERO DE REFUERZO fy 4200 kg/cm2 EN LOSAS IN SI	kg	1.0500		0.0000														
	SUB TOTAL								778.20					790.35	1,000,000.00							0.00
	IGV								140.08					142.26	190,000.00							0.00
	TOTAL (CON I.G.V.)								918.28					932.61	1,190,000.00							0.00

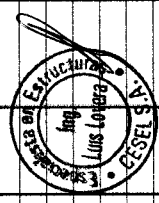

CONSORCIO MARTITIMO DEL NORTE

RAUL ROSAS MARTIN CRUZ
 ING. RESIDENTE
 CIP 51151

ITEM	DESCRIPCION	Und.	N° PARTIDA	PARTIDA	UND	INCIDENCIA	METRA DO SETIEM BRE 2014	CANTIDA D UTILIZADA	PRECIO (S/.)	PARCI AL (S/.)	Ima	Imo	CALCU LO DE AMOR TIZACI ON	AMOR TIZACI ON	ADELANTO OTORGADO	SALDO POR AMORTIZ AR	Imr	VALORIZA CION	ADELANTO O A LA FECHA BASE	INDICE DE LA FORMU LA POLINO MICA	MONTO UTILIZAB LE EN LA VALORIZ ACION	DEDUC CION
FORMULA POLINOMICA N° 02: OBRAS EN TIERRA ESTRUCTURA																						
IMATERIALES																						
0201800002	MADERA NACIONAL PARA ENCOFRADO Y CARPINTERIA	P2	01.01.02	TRAZO Y REPLANTEO EDIFICACIONES	P2	0.1000		0.0000	4.79	0.00	655.25	645.18	0.00	0.00	252,421.72	252,421.72	655.25	102,335.89	248,542.46	0.08	8,469.86	0.00
43			01.04.02	ENCOFRADO Y DESENCOFRADO DE SOBRECIMIENTO	P2	5.0000		0.0000														
			01.05.02	ENCOFRADO Y DESENCOFRADO EN CIMENTOS	P2	5.0000		0.0000														
	252,421.72		01.06.02	ENCOFRADO Y DESENCOFRADO DE SOBRECIMIENTO	P2	5.0000		0.0000														
			01.08.01	CONCRETO EN VEREDAS f.c. 175 kg/cm2	P2	5.0000		0.0000														
			01.08.02.02	ENCOFRADO DE ZAPATAS	P2	4.2400		0.0000														

120

AMORTIZACION REDUCCION QUE NO CORRESPONDE POR EL ADELANTO DE MATERIALES

OBRA: MEJORAMIENTO DE LOS SERVICIOS DEL DESEMBARCADERO PESQUERO ARTESANAL DE HUACHO, REGION LIMA, PROVINCIA DE HUACHO, DISTRITO DE HUACHO
 PROP. FONDEPES
 CONTRAT. CONSORCIO MARITIMO DEL NORTE
 SUPERV. O CESEL

ITEM	DESCRIPCION	Und.	N° PARTIDA	PARTIDA	UND	INCIDENCIA	METRA DO SETIEMBRE 2014	CANTIDAD UTILIZADA	PRECIO (S/.)	PARCIAL (S/.)	Ima	Imo	CALCULO DE AMORTIZACION	AMOR TIZACION	ADELANTO OTORGADO	SALDO POR AMORTIZAR	Imr	VALORIZACION	ADELANTO O A LA FECHA BASE	INDICE DE LA FORMULA POLINO MICA	MONTO UTILIZABLE EN LA VALORIZACION	DEDUCCION	
			01.09.03.02	ENCOFRADO Y DESENCOFRADO EN VIGA DE CIMENTACION	P2	5.0000		0.0000															
			01.09.04.02	ENCOFRADO Y DESENCOFRADO DE SOBRECIMIENTO	P2	5.0000		0.0000															
			01.09.05.01	CONCRETO COLUMNAS f _c =210 kg/cm ²	BOL	0.0633		0.0000															
			01.09.05.02	ENCOFRADO Y DESENCOFRADO DE COLUMNAS	P2	4.2400		0.0000															
			01.09.06.02	ENCOFRADO Y DESENCOFRADO DE VIGAS	P2	4.2400		0.0000															
			01.09.07.02	ENCOFRADO Y DESENCOFRADO DE LOSAS	P2	5.1900		0.0000															
			01.09.08.02	ENCOFRADO Y DESENCOFRADO DE ESCALERAS	P2	5.7700		0.0000															
			01.09.09.02	ENCOFRADO Y DESENCOFRADO EN TANQUE ELEVADO	P2	4.2400		0.0000															
			01.09.10.01	CONCRETO CISTERNA f _c =210 kg/cm ²	P2	0.0633		0.0000															
			01.09.10.02	ENCOFRADO Y DESENCOFRADO EN CISTERNA	P2	4.2400		0.0000															
0202000007	CEMENTO PORTLAND TIPO V	BOL	01.04.01	CONCRETO SOBRECIMENTOS 100 kg/cm ² + 30% P.G.	BOL	4.0000		0.0000	22.19	0.00	418.10	418.10	0.00	0.00	246,729.65	246,729.65	418.10	102,335.69	246,729.65	0.39	38,910.92	0.00	
			01.05.01	CONCRETO EN CIMENTOS CORRIDOS f _c =175 kg/cm ²	BOL	7.5000		0.0000															
			01.06.01	CONCRETO SOBRECIMENTOS f _c =175 kg/cm ²	BOL	7.5000		0.0000															
			01.07.01	CONCRETO FALSO PISO f _c =210 kg/cm ²	BOL	9.0000		0.0000															
			01.08.01	CONCRETO EN VEREDAS f _c =175 kg/cm ²	BOL	1.3000		0.0000															
			01.08.01	CONCRETO EN VEREDAS f _c =175 kg/cm ²	BOL	9.0000		0.0000															
			01.08.02.01	CONCRETO ZAPATAS f _c =210 kg/cm ²	BOL	9.0000		0.0000															
			01.08.03.01	CONCRETO VIGAS DE CIMENTACION f _c =210 kg/cm ²	BOL	9.0000		0.0000															
			01.09.04.01	CONCRETO EN SOBRECIMENTOS REFORZADOS f _c	BOL	9.0000		0.0000															
			01.09.05.01	CONCRETO COLUMNAS f _c =210 kg/cm ²	BOL	9.0000		0.0000															
			01.09.06.01	CONCRETO VIGAS f _c =210 kg/cm ²	BOL	9.0000		0.0000															
			01.09.07.01	CONCRETO EN LOSA ALIGERADA f _c =210 kg/cm ²	BOL	9.0000		0.0000															
			01.09.08.01	CONCRETO ESCALERAS f _c =210 kg/cm ²	BOL	9.0000		0.0000															
			01.09.09.01	CONCRETO EN TANQUE ELEVADO f _c =210 kg/cm ²	BOL	9.0000		0.0000															
			01.09.10.01	CONCRETO CISTERNA f _c =210 kg/cm ²	BOL	9.0000		0.0000															
0202000008	ACERO DE CONSTRUCCION CORRUGADO	kg	01.09.01.03	ACERO CORRUGADO F _y = 4200 kg/cm ² GRADO 60	KG	1.0500		0.0000	2.76	0.00	460.39	460.39	0.00	0.00	500,848.63	500,848.63	460.39	102,335.69	493,384.02	0.14	13,917.65	0.00	
			01.09.02.03	ACERO CORRUGADO F _y = 4200 kg/cm ² GRADO 60	kg	1.0500		0.0000															
			01.09.03.03	ACERO CORRUGADO F _y = 4200 kg/cm ² GRADO 60	kg	1.0500		0.0000															
			01.09.04.03	ACERO CORRUGADO F _y = 4200 kg/cm ² GRADO 60	kg	1.0500		0.0000															
			01.09.05.03	ACERO CORRUGADO F _y = 4200 kg/cm ² GRADO 60	kg	1.0500		0.0000															
			01.09.06.03	ACERO CORRUGADO F _y = 4200 kg/cm ² GRADO 60	kg	1.0500		0.0000															
			01.09.07.03	ACERO CORRUGADO F _y = 4200 kg/cm ² GRADO 60	kg	1.0500		0.0000															

CONSORCIO MARITIMO DEL NORTE
 RAUL ROSAS DE LA CRUZ
 ING RESIDENTE
 CIP 51154



AMORTIZACION DE DEDUCCION QUE NO CORRESPONDE POR EL ADELANTO DE MATERIALES

OBRA: MEJORAMIENTO DE LOS SERVICIOS DEL DESEMBARCADERO PESQUERO ARTESANAL DE HUACHO, REGION LIMA, PROVINCIA DE HUACHO, DISTRITO DE HUACHO
 PROP. FONDEPES
 CONTRAT. CONSORCIO MARITIMO DEL NORTE
 SUPERV. O CESEL

ITEM	DESCRIPCION	Und.	N° PARTIDA	PARTIDA	UNIDAD	INCIDENCIA	METRO SETEMBRE 2014	CANTIDAD UTILIZADA	PRECIO (S/.)	PARCIAL (S/.)	Ima	Imo	CALCULO DE AMORTIZACION	AMORTIZACION	ADELANTO OTORGADO	SALDO POR AMORTIZAR	Imr	VALORIZACION	ADELANTO O A LA FECHA BASE	INDICE DE LA FORMULA POLINO MICA	MONTO UTILIZABLE EN LA VALORIZACION	DEDUCCION	
			01.03.07.03	ACERO CORRUGADO FY= 4200 kg/cm2 GRADO 80	KG	1.0400		0.0000															
			01.03.08.03	ACERO CORRUGADO FY= 4200 kg/cm2 GRADO 80	KG	1.0400		0.0000															
			01.03.09.03	ACERO CORRUGADO FY= 4200 kg/cm2 GRADO 80	KG	1.0400		0.0000															
			01.03.10.03	ACERO CORRUGADO FY= 4200 kg/cm2 GRADO 80	KG	1.0400		0.0000															
	SUB TOTAL									0.00					1,000,000.00							0.00	0.00
	IGV								18%	0.00					180,000.00							0.00	0.00
	TOTAL (CON I.G.V.)									0.00					1,180,000.00							0.00	0.00

CONSORCIO MARITIMO DEL NORTE

RAUL ROSAS DE LA CRUZ
 ING RESIDENTE
 CIP 5454



**CURVA S AVANCE ACUMULADO PROGRAMADO VS AVANCE
ACUMULADO EJECUTADO**

PANEL FOTOGRAFICO

“Mejoramiento Integral del Desembarcadero Pesquero Artesanal de Huacho,
Región Lima, Provincia de Huaura, Distrito de Huacho”



SUSTENTO FOTOGRAFICO – Valorización 01

CONSORCIO MARITIMO DEL NORTE
RAÚL R. ROSAS DE LA CRUZ
ING. RESIDENTE
CIP 51154



1. PORTUARIAS

1.1. Movilización y Desmovilización de Equipos y Maquinarias



Foto n° 01: Movilización de una excavadora con un acama baja.



Foto n° 2: Movilización de una excavadora con un acama baja.

CONSORCIO MARITIMO DEL NORTE
RAUL R ROSAS DE LA CRUZ
ING RESIDENTE
CIP 51154



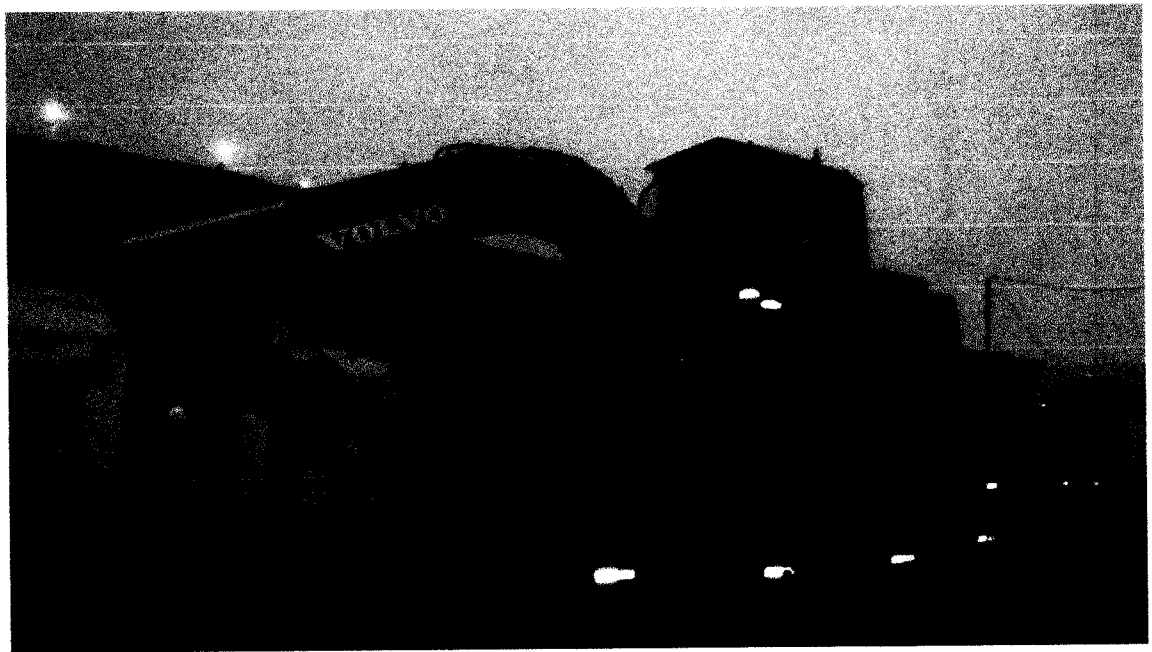

Foto n° 3: Movilización de una Compresora de marca Compair



Foto n° 4: Movilización de una Amoladora de 7 "

CONSORCIO MARITIMO DEL NORTE
RAUL R. ROSAS DE LA CRUZ
ING RESIDENTE
CIP 51154

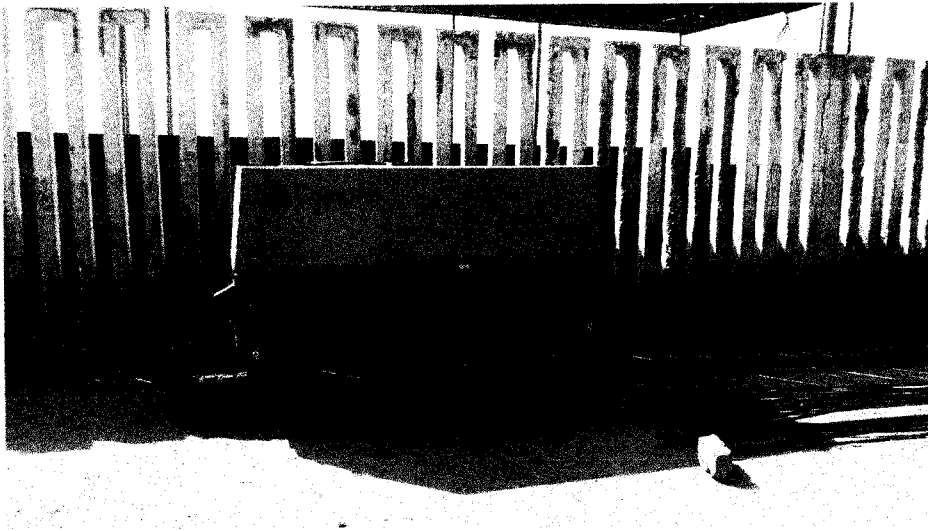



Foto n° 5: Movilización de una Motosoldadora



Foto n°6: Movilización de una sierra circular de mano.

CONSORCIO MARÍTIMO DEL NORTE
RAUL R ROSAS DE LA CRUZ
ING RESIDENTE
CIP 51154





Foto n°7: Movilización de cuatro volquetes para la obra.

1.2. Trazo y Replanteo de Obra X



Foto n° 8: Trazo y replanteo de la obra. X

CONSORCIO MARÍTIMO DEL NORTE

RAÚL R ROSÁS DE LA CRUZ
ING RESIDENTE
CIF 51154

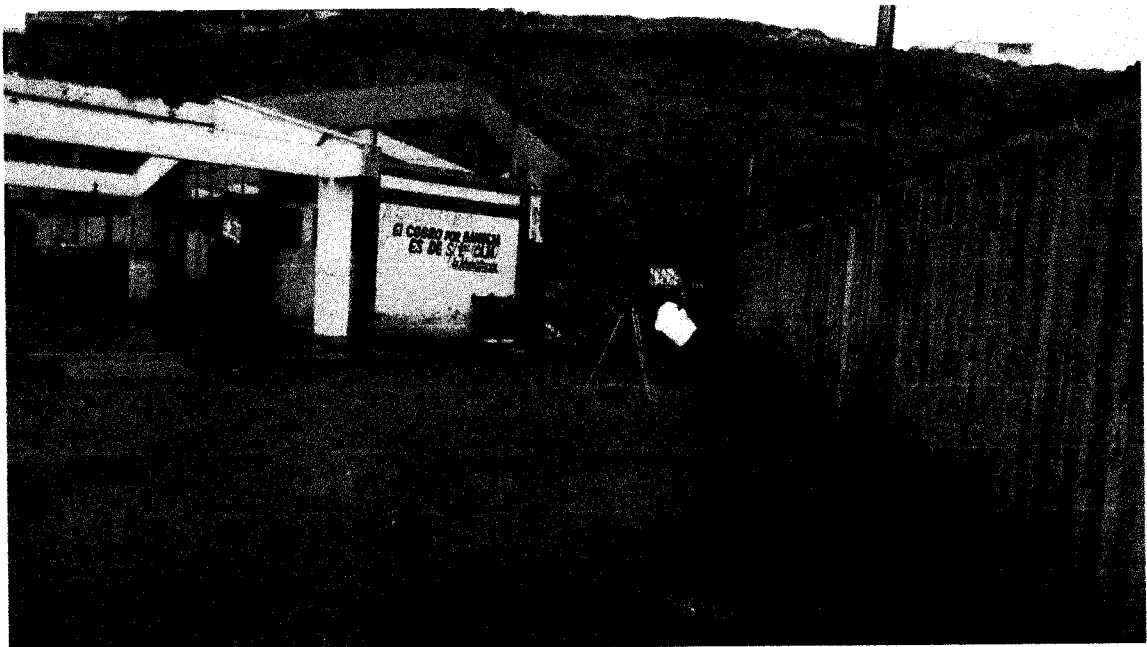

2. ESTRUCTURAS



Foto n° 9: Limpieza de Terreno X



Foto n 10: Trazo y Replanteo Edificaciones X

CONSORCIO MARITIMO DEL NORTE
RAUL R. ROSAS DE LA CRUZ
ING. RESIDENTE
CIP 51154

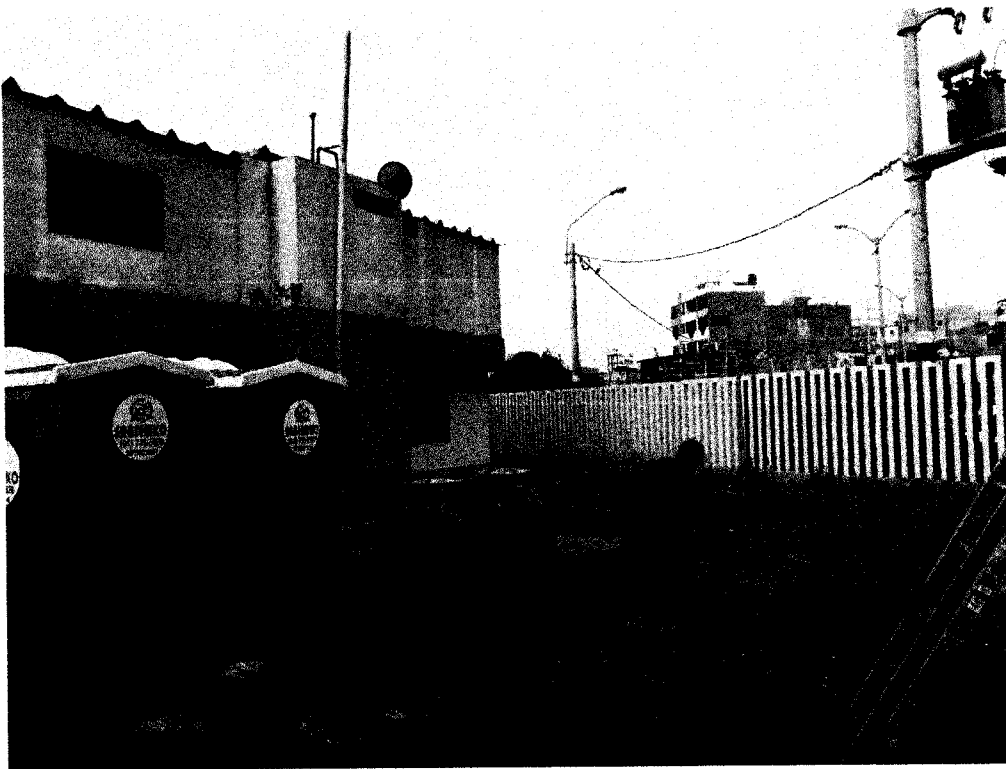

2.1. Demoliciones y Desmontajes



Foto n 11: Demolición del Bloque dos, Columnas, muros, vigas, muros y techos
Señales de hombres trabajando



Foto n° 12: Cartel de obra

CONSORCIO MARITIMO DEL NORTE
RAUL R ROSAS DE LA CRUZ
ING RESIDENTE
CIP 51154

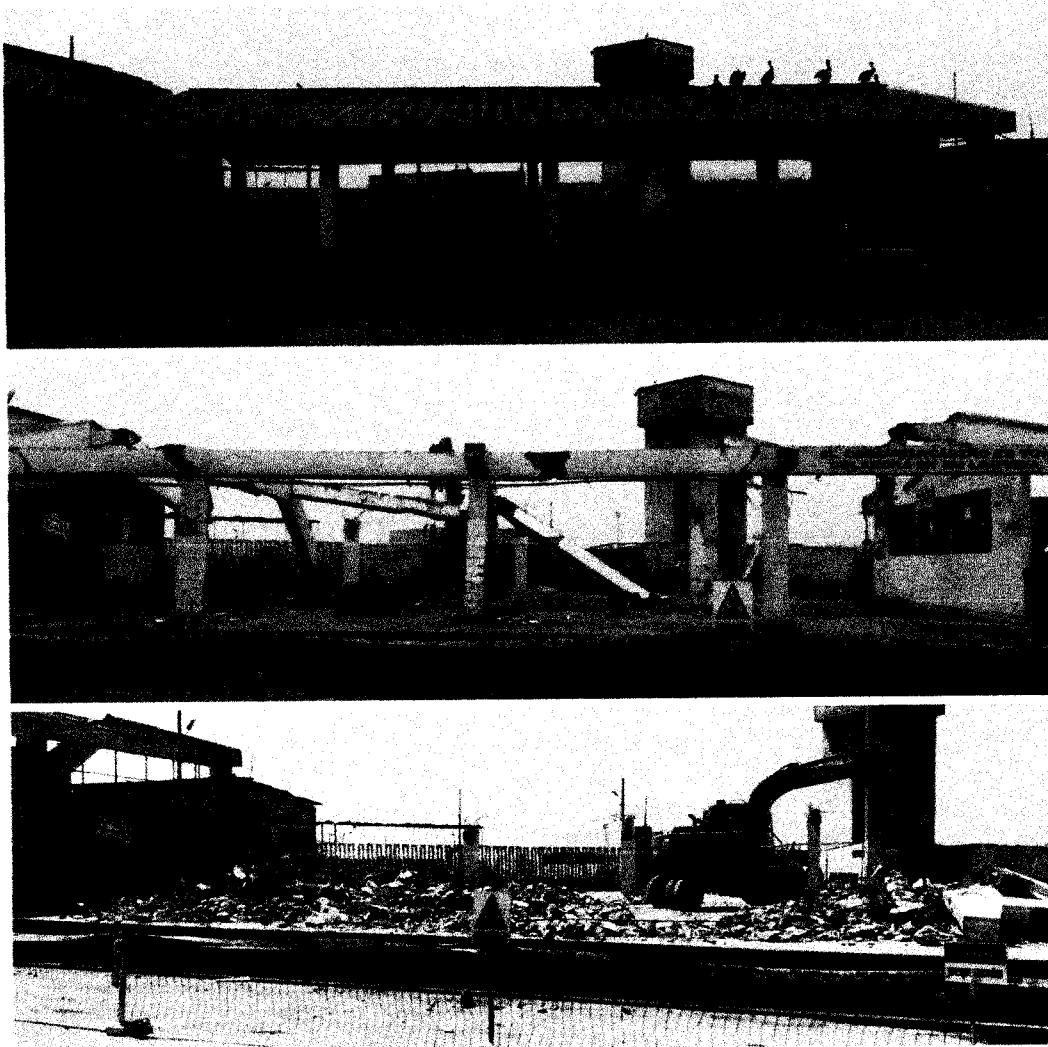



Foto n° 13: Eliminación de demolición de estructuras existente, con cuatro volquetes de 15 m3, una retroexcavadora y una excavadora.



Foto n° 14: Acopio de demolición para la eliminación, con cuatro volquetes de 15 m3, una retroexcavadora y una excavadora.

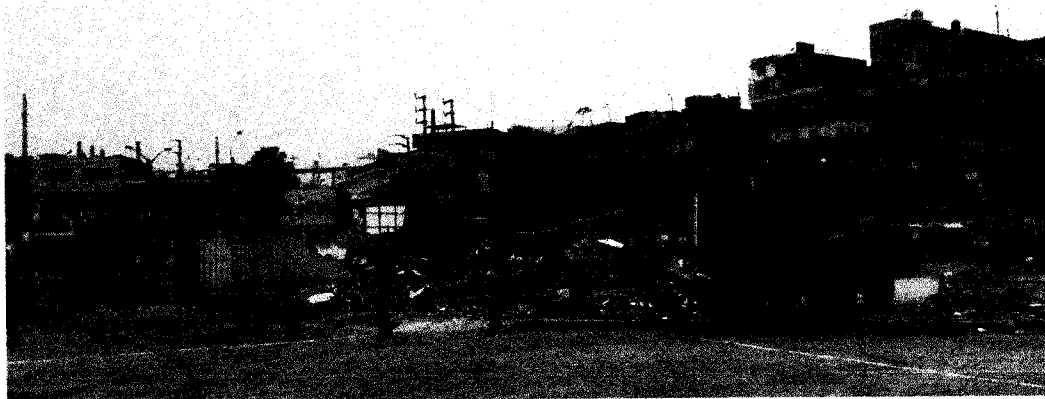

Foto n° 15: Demolido el Bloque 1

CONSORCIO MARTINO DEL NORTE
 RAUL R. ROSAS DE LA CRUZ
 ING. RESIDENTE
 CIP 51164



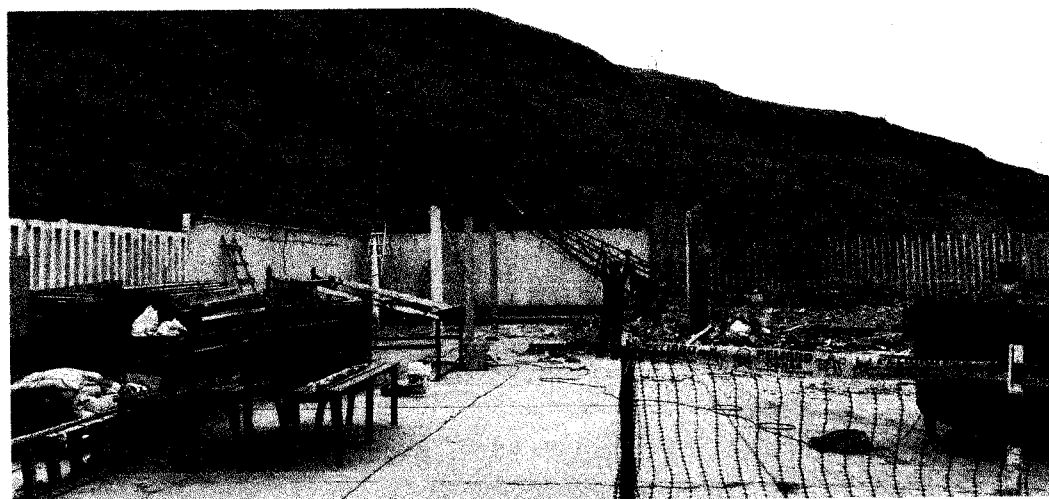

Foto N° 16: Obras en Muelle: Trazo y replanteo de la obra, parte del embarcadero, al lado del Puente existente.



Foto n° 17: Obras en Muelle: Trazo y replanteo de la obra, del cabezo del muelle existente.

GONSORCIO MARITIMO DEL NORTE
[Signature]
RAUL R ROSAS DE LA CRUZ
ING RESIDENTE
CIP 51154



2.2. MEDIO AMBIENTE



Foto n° 18: Cuatro Baños Químicos, dos baños en oficina de Contratista y Supervisor



Foto n° 19: Ubicación del Extintor en la obra, para la partida 06.01. -Contra Incendios, Contingencias, de Impacto Ambiental
 Ubicación de camilla rígida, para la partida de 06.02.- Primeros auxilios, Contingencias de Impacto Ambiental.

CONSORCIO MARINO DEL NORTE

 RAÚL ROSAS DE LA CRUZ
 ING RESIDENTE
 CIP 51154



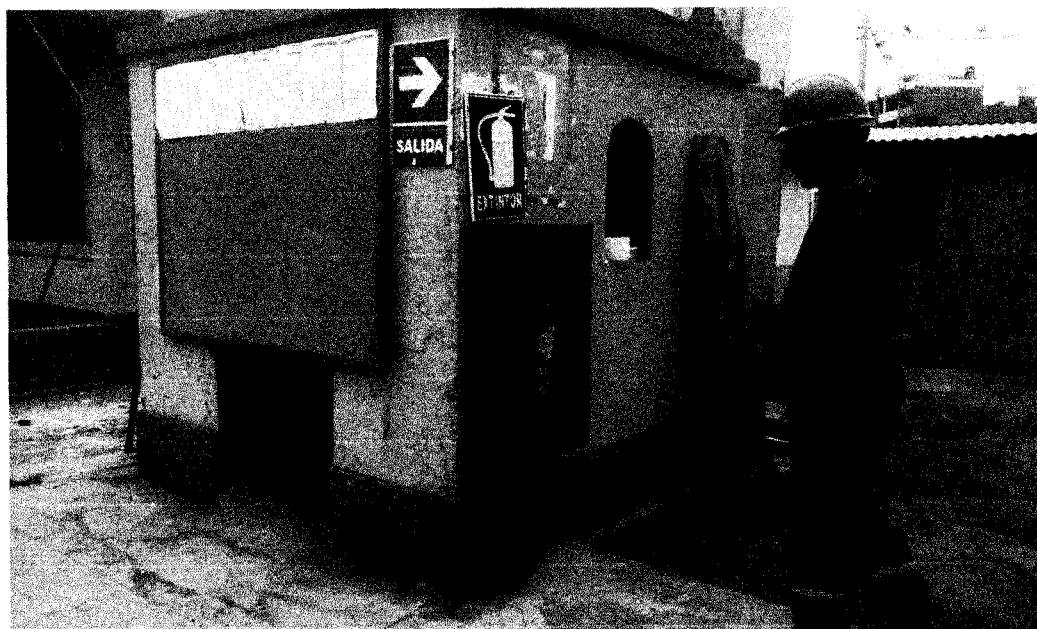

Foto n° 20: Ubicación del Botiquín, para la partida de 06.02.- Primeros auxilios, Contingencias de Impacto Ambiental.



Foto n° 21: Ubicación del Botiquín, para la partida de 06.02.- Primeros auxilios, Contingencias de Impacto Ambiental.



CONSORCIO MARITIMO DEL NORTE

ING. ROSAS DE LA CRUZ
ING. RESIDENTE
CIP 51154

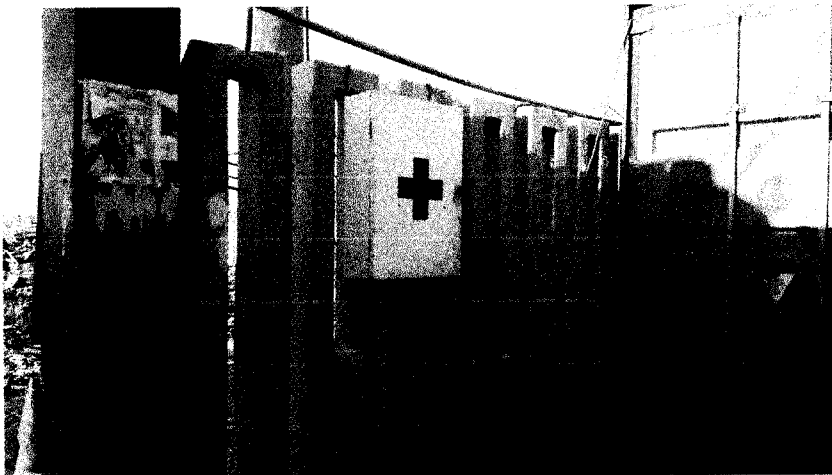

Foto n° 22: Ubicación del primer Extintor en la obra, para la partida 06.01. -Contra Incendios, Contingencias, de Impacto Ambiental



Foto n° 23: Ubicación del segundo Extintor en la obra, para la partida 06.01. -Contra Incendios, Contingencias, de Impacto Ambiental



Foto n° 24: Ubicación del tercer Extintor en la obra, para la partida 06.01. -Contra Incendios, Contingencias, de Impacto Ambiental

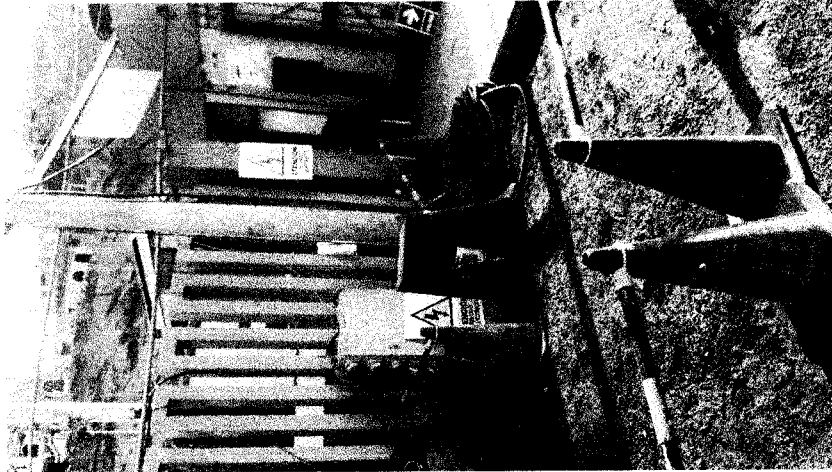

CONSORCIO MARÍTIMO DEL NORTE

ING. ROSAS DE LA CRUZ
ING. RESIDENTE
CIP 51154

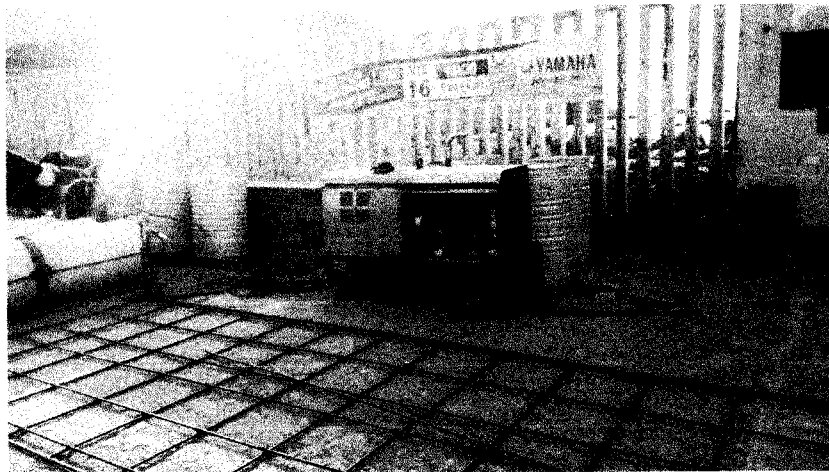
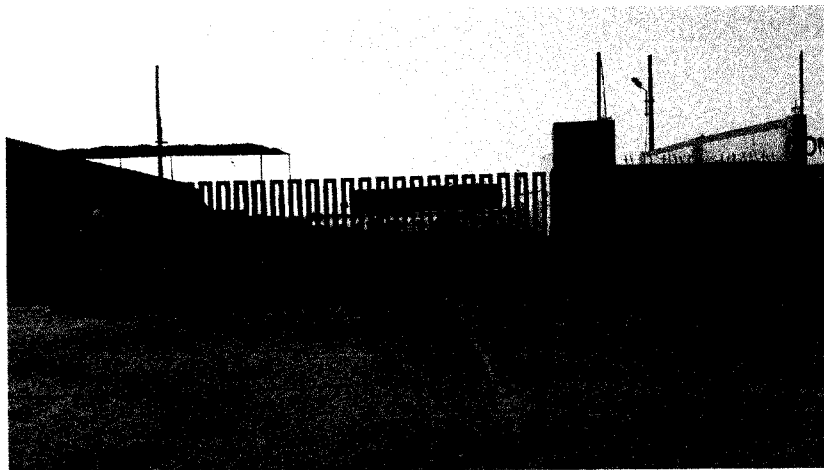
Foto n° 25: Señalización de seguridad permanente del frente de trabajo



Foto n° 26: Señalización de seguridad temporal en los accesos a los frentes de trabajo.



Foto n° 27: Señalización de seguridad temporal en los accesos a los frentes de trabajo.



Foto n° 28: Ubicación de los cilindros recolectores de basura, más señalización permanente en la obra.

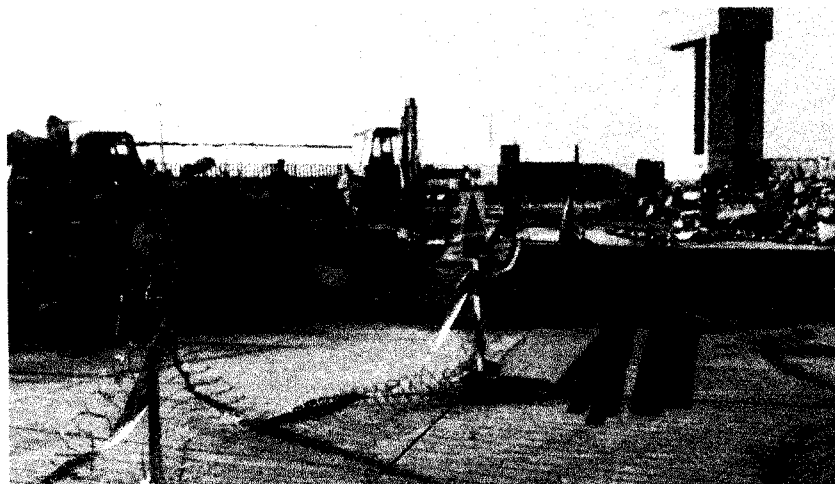

CONSEJO MARÍTIMO DEL NORTE

L.R. ROSAS DE LA CRUZ
ING. RESIDENTE
CIP 51154



Foto n° 29: Camioneta destinada para el uso de la obra.

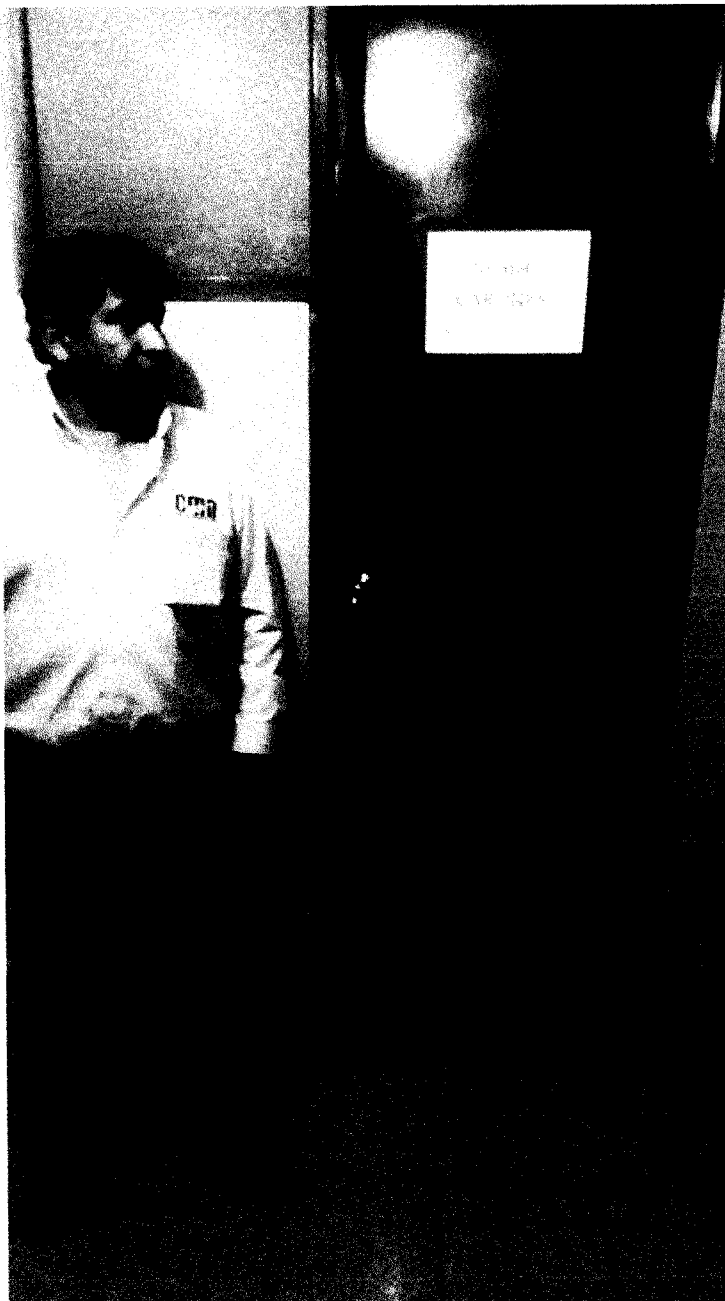

GONSORCIO MARITIMO DEL NORTE
[Signature]
RAUL R ROSAS DE LA CRUZ
ING RESIDENTE
CIP 51154

Foto n° 30: Baño al lado de la oficina de la Supervisión para hombres.



Foto n° 31: Baño al lado de la oficina del Contratista para damas.

CONSORCIO MARTINO DEL NORTE

[Handwritten Signature]
RAUL R ROSAS DE LA CRUZ
ING RESIDENTE
CIP 51154



INDICES UNIFICADOS

CONSIDERANDO:

Que, de acuerdo a lo dispuesto en la Novena Disposición Complementaria y Transitoria del Decreto Ley 25862, de 18.11.92, se declara en desactivación y disolución al Consejo de Reajuste de Precios de la Construcción;

Que, asimismo la Undécima Disposición Complementaria y Transitoria del referido Decreto Ley, dispone transferir al Instituto Nacional de Estadística e Informática (INEI) las funciones de elaboración de los Índices de los elementos que determinen el costo de las Obras;

Que, la Dirección Técnica de Indicadores Económicos ha elaborado el Informe N° 02-03-2017/DTIE, referido a los Índices Unificados de Precios para las Áreas Geográficas 1, 2, 3, 4, 5 y 6, correspondientes al mes de Marzo de 2017 y que cuenta con la conformidad de la Comisión

Técnica para la Aprobación de los Índices Unificados de Precios de la Construcción, por lo que resulta necesario expedir la Resolución Jefatural correspondiente, así como disponer su publicación en el Diario Oficial El Peruano, y;

Con las visaciones de la Sub Jefatura de Estadística; de la Dirección Técnica de Indicadores Económicos y de la Oficina Técnica de Asesoría Jurídica; y;

En uso de las atribuciones conferidas por el artículo 6° del Decreto Legislativo N° 604, Ley de Organización y Funciones del Instituto Nacional de Estadística e Informática.

SE RESUELVE:

Artículo 1°.- Aprobar los Índices Unificados de Precios (Base: julio 1992 = 100,0) para las seis (6) Áreas Geográficas correspondientes al mes de Marzo de 2017, que se indican en el cuadro siguiente:

ÁREAS GEOGRÁFICAS													
Cód.	1	2	3	4	5	6	Cód.	1	2	3	4	5	6
01	806,42	806,42	806,42	806,42	806,42	806,42	02	464,43	464,43	464,43	464,43	464,43	464,43
03	453,51	453,51	453,51	453,51	453,51	453,51	04	553,18	939,01	1058,36	590,67	409,77	779,67
05	451,25	218,28	417,07	602,64	(*)	657,71	06	841,06	841,06	841,06	841,06	841,06	841,06
07	615,38	615,38	615,38	615,38	615,38	615,38	08	794,27	794,27	794,27	794,27	794,27	794,27
09	236,97	236,97	236,97	236,97	236,97	236,97	10	408,62	408,62	408,62	408,62	408,62	408,62
11	238,26	238,26	238,26	238,26	238,26	238,26	12	318,68	318,68	318,68	318,68	318,68	318,68
13	1174,50	1174,50	1174,50	1174,50	1174,50	1174,50	14	287,28	287,28	287,28	287,28	287,28	287,28
17	603,05	681,17	707,08	870,70	706,92	861,98	16	362,41	362,41	362,41	362,41	362,41	362,41
19	703,26	703,26	703,26	703,26	703,26	703,26	18	320,47	320,47	320,47	320,47	320,47	320,47
21	459,40	401,92	426,29	431,73	426,29	410,96	20	1396,46	1396,46	1396,46	1396,46	1396,46	1396,46
23	418,10	418,10	418,10	418,10	418,10	418,10	22	367,30	367,30	367,30	367,30	367,30	367,30
27	704,69	704,69	704,69	704,69	704,69	704,69	24	240,11	240,11	240,11	240,11	240,11	240,11
31	372,22	372,22	372,22	372,22	372,22	372,22	26	366,43	366,43	366,43	366,43	366,43	366,43
33	835,38	835,38	835,38	835,38	835,38	835,38	28	601,42	601,42	601,42	567,97	601,42	601,42
37	295,70	295,70	295,70	295,70	295,70	295,70	30	463,36	463,36	463,36	463,36	463,36	463,36
39	444,52	444,52	444,52	444,52	444,52	444,52	32	465,79	465,79	465,79	465,79	465,79	465,79
41	408,47	408,47	408,47	408,47	408,47	408,47	34	444,90	444,90	444,90	444,90	444,90	444,90
43	708,34	645,18	672,50	647,74	1038,78	889,72	38	431,31	959,77	880,54	568,97	(*)	677,81
45	318,79	318,79	318,79	318,79	318,79	318,79	40	378,13	407,13	443,25	326,18	272,89	331,41
47	563,25	563,25	563,25	563,25	563,25	563,25	42	284,79	284,79	284,79	284,79	284,79	284,79
49	293,92	293,92	293,92	293,92	293,92	293,92	44	371,47	371,47	371,47	371,47	371,47	371,47
51	263,89	263,89	263,89	263,89	263,89	263,89	46	480,79	480,79	480,79	480,79	480,79	480,79
53	692,10	692,10	692,10	692,10	692,10	692,10	48	365,31	365,31	365,31	365,31	365,31	365,31
55	492,69	492,69	492,69	492,69	492,69	492,69	50	695,99	695,99	695,99	695,99	695,99	695,99
57	392,05	392,05	392,05	392,05	392,05	392,05	52	296,25	296,25	296,25	296,25	296,25	296,25
59	237,71	237,71	237,71	237,71	237,71	237,71	54	405,23	405,23	405,23	405,23	405,23	405,23
61	231,02	231,02	231,02	231,02	231,02	231,02	56	504,21	504,21	504,21	504,21	504,21	504,21
65	211,57	211,57	211,57	211,57	211,57	211,57	60	295,99	295,99	295,99	295,99	295,99	295,99
69	389,45	327,82	428,87	488,52	269,39	461,51	62	463,93	463,93	463,93	463,93	463,93	463,93
71	648,00	648,00	648,00	648,00	648,00	648,00	64	319,97	319,97	319,97	319,97	319,97	319,97
73	535,77	535,77	535,77	535,77	535,77	535,77	66	686,36	686,36	686,36	686,36	686,36	686,36
77	321,27	321,27	321,27	321,27	321,27	321,27	68	235,54	235,54	235,54	235,54	235,54	235,54
							70	218,25	218,25	218,25	218,25	218,25	218,25
							72	415,34	415,34	415,34	415,34	415,34	415,34
							78	481,29	481,29	481,29	481,29	481,29	481,29
							80	107,03	107,03	107,03	107,03	107,03	107,03

(*) Sin Producción

Nota: El cuadro incluye los índices unificados de código: 30, 34, 39, 47, 49 y 53, que fueron aprobados mediante Resolución Jefatural N° 106-2017-INEI.

Artículo 2°.- Las Áreas Geográficas a que se refiere el artículo 1°, comprende a los siguientes departamentos:

Área 1 : Tumbes, Piura, Lambayeque, La Libertad, Cajamarca, Amazonas y San Martín

Área 2 : Ancash, Lima, Provincia Constitucional del Callao e Ica

Área 3 : Huánuco, Pasco, Junín, Huancavelica, Ayacucho y Ucayali

Área 4 : Arequipa, Moquegua y Tacna

Área 5 : Loreto

Área 6 : Cusco, Puno, Apurímac y Madre de Dios.

Artículo 3°.- Los Índices Unificados de Precios, corresponden a los materiales, equipos, herramientas, mano de obra y otros elementos e insumos de la construcción, agrupados por elementos similares y/o afines. En el caso de productos industriales, el precio utilizado es el de venta ex fábrica incluyendo los impuestos de ley y sin considerar fletes.

Regístrese y comuníquese.

ANÍBAL SÁNCHEZ AGUILAR
Jefe (e)

1512607-1

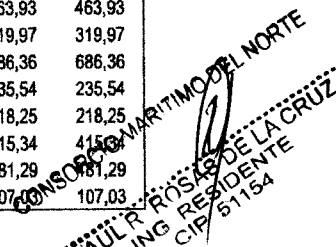

2015; el Acuerdo N° 1115-02 del Consejo Directivo Nacional tomado en su Sesión Ordinaria N° 1115 de fecha 10 de febrero del 2015; el Memorando Circular N° 010-2015-03.00, del 05 de marzo de 2015; el Memorando Circular N° 014-2015-03.00, del 06 de abril de 2015; y las demás resoluciones, directivas u otras disposiciones que se opongan a la presente resolución.

Artículo 3°.- Restituir, a partir de la fecha, la vigencia de las disposiciones normativas de gestión educativa y otras relacionadas que rigieron con anterioridad a la vigencia de las disposiciones que se han dejado sin efecto en mérito al artículo precedente.

Artículo 4°.- Encargar al Gerente de Formación Profesional, en el plazo de 60 días calendarios, la elaboración de la propuesta de la Estructura Orgánica de la Escuela Superior Técnica del Servicio Nacional de Capacitación para la Industria de la Construcción (SENCICO) y del nuevo Cuadro de Asignación de Personal (CAP) del personal de la Escuela Superior Técnica.

Asimismo, evaluará y propondrá, de ser el caso, dejar sin efecto o se modifiquen las normas internas de gestión del servicio educativo siguientes:

- a) La Directiva de Gestión del Servicio de Capacitación, aprobada con Resolución de Presidencia Ejecutiva N° 149-2015-02.00 del 11 de diciembre de 2015.
- b) El Reglamento General de Estudios del Programa de Formación de Técnicos, aprobada con la Resolución de Presidencia Ejecutiva N° 153-2015-02.00 del 21 de diciembre de 2015.
- c) El Reglamento de Subvenciones, aprobada con la Resolución de Presidencia Ejecutiva N° 156-2015-02.00 del 22 de diciembre de 2015.
- d) El Reglamento General de Estudios del Programa de Formación de Técnicos con enfoque dual aprobada con la Resolución de Presidencia Ejecutiva N° 167-2015-02.00 del 31 de diciembre de 2015.
- e) Los Precios Públicos de los Servicios Académicos (Programa de Formación de Técnicos) y para Cursos de Oferta Educativa, establecidos mediante Memorando Múltiple N° 002-2015-03.00 de fecha 07 de enero de 2015 y Memorando Circular N° 29-2015-03.00 de fecha 22 de junio de 2015, respectivamente.
- f) La Escala de Honorarios para los Expositores, establecido mediante Memorando Múltiple N° 014-2015-03.00 de fecha 28 de abril de 2015.
- g) Las demás resoluciones, directivas u otras disposiciones que pudiere afectar el funcionamiento de la Escuela Superior Técnica del Servicio Nacional de Capacitación para la Industria de la Construcción SENCICO.

Regístrese, comuníquese y publíquese.

DANIEL JUAN ARTEAGA CONTRERAS
Presidente Ejecutivo

1512220-1

ORGANISMOS TECNICOS ESPECIALIZADOS

INSTITUTO NACIONAL DE
ESTADÍSTICA E INFORMÁTICA

Disponen se integre a la Comisión Técnica para la Aprobación de los Índices Unificados de Precios de la Construcción (IUPC) a los representantes del Viceministerio de Vivienda y Urbanismo del Ministerio

RESOLUCIÓN JEFATURAL
N° 129-2017-INEI

Lima, 21 de abril de 2017

Visto, el Oficio N° 125-2017-VIVIENDA/VMVU de la Viceministra de Vivienda y Urbanismo del Ministerio de Vivienda, Construcción y Saneamiento y el Oficio N° 073-2017-INEI/DTIE del Director Técnico de la Dirección Técnica de Indicadores Económicos del Instituto Nacional de Estadística e Informática.

CONSIDERANDO:

Que, la Novena Disposición Complementaria y Transitoria del Decreto Ley 25862, declaró en desactivación y disolución al Consejo de Reajuste de los Precios de la Construcción (CREPCO) y la Undécima Disposición Complementaria y Transitoria del mencionado Decreto Ley, transfirió al Instituto Nacional de Estadística e Informática (INEI) las funciones de elaboración de los Índices Unificados de Precios de los elementos que determinen el costo de las obras;

Que, conforme al Reglamento de la Comisión Técnica para la Aprobación de los Índices Unificados de Precios de la Construcción (IUPC) aprobado con Resolución Jefatural N° 060-2005-INEI, la Comisión Técnica está integrada, entre otros, por los representantes titular y alterno del Ministerio de Vivienda, Construcción y Saneamiento (MVCS); asimismo en su artículo 10 establece que los organismos integrantes de la Comisión Técnica, deberán designar a sus representantes titular y alterno, mediante oficio dirigido al Jefe del INEI, quien dispondrá su integración a la Comisión a través de una Resolución Jefatural;

Que, con documento del visto, la Viceministra de Vivienda y Urbanismo del Ministerio de Vivienda, Construcción y Saneamiento, comunica la nueva designación de sus representantes Titular y Alterno ante la Comisión Técnica para la Aprobación de los Índices Unificados de Precios de la Construcción (IUPC), por lo que resulta necesario dictar el acto resolutorio correspondiente;

Con las visación de la Sub Jefatura de Estadística; de la Dirección Técnica de Indicadores Económicos; y del Oficina Técnica de Asesoría Jurídica;

En uso de las atribuciones conferidas por el artículo 6° del Decreto Legislativo N° 604, Ley de Organización y Funciones del Instituto Nacional de Estadística e Informática;

SE RESUELVE:

Artículo 1.- Disponer se integre a la Comisión Técnica para la Aprobación de los Índices Unificados de Precios de la Construcción (IUPC) a los representantes del Viceministerio de Vivienda y Urbanismo del Ministerio de Vivienda, Construcción y Saneamiento, siguientes:

- Ing. Beatriz García Ramírez, Directora General de la Dirección General de Programas y Proyectos en Vivienda y Urbanismo – Representante Titular
- Econ. Amelia Quispe Laura, profesional de la Dirección General de Programas y Proyectos en Vivienda y Urbanismo – Representante Alterno.

Artículo 2.- Dejar sin efecto la Resolución Jefatural N° 171-2015-INEI de fecha 01 de junio de 2015.

Artículo 3.- Notificar la presente resolución al Presidente de la Comisión Técnica para la Aprobación de los Índices Unificados de Precios de la Construcción (IUPC) y a los interesados, para los fines correspondientes.

Regístrese y comuníquese,

ANÍBAL SÁNCHEZ AGUILAR
Jefe (e)

1512606-1

Índices Unificados de Precios para las seis Áreas Geográficas correspondientes al mes de marzo de 2017

RESOLUCIÓN JEFATURAL
N° 131-2017-INEI

Lima, 21 de abril de 2017



CONSORSIO PRIMERO DEL NORTE
RAÚL ROSÁS DE LA CRUZ
ING RESIDENTE
CIP 51154

expedir la Resolución Jefatural correspondiente, así como disponer su publicación en el Diario Oficial El Peruano, y; Con las visaciones de la Sub Jefatura de Estadística; de la Dirección Técnica de Indicadores Económicos y de la Oficina Técnica de Asesoría Jurídica; y, En uso de las atribuciones conferidas por el artículo 6 del Decreto Legislativo N° 604, Ley de Organización y Funciones del Instituto Nacional de Estadística e Informática.

SE RESUELVE:

Artículo 1.- Aprobar los Índices Unificados de Precios (Base: julio 1992 = 100,0) para las seis (6) Áreas Geográficas correspondientes al mes de Agosto de 2017, que se indican en el cuadro siguiente:

ÁREAS GEOGRÁFICAS													
Cód.	1	2	3	4	5	6	Cód.	1	2	3	4	5	6
01	810,48	810,48	810,48	810,48	810,48	810,48	02	474,70	474,70	474,70	474,70	474,70	474,70
03	460,39	460,39	460,39	460,39	460,39	460,39	04	554,25	936,12	1041,51	593,35	391,80	773,84
05	448,18	216,43	416,99	610,21	(*)	648,02	06	847,68	847,68	847,68	847,68	847,68	847,68
07	620,15	620,15	620,15	620,15	620,15	620,15	08	803,42	803,42	803,42	803,42	803,42	803,42
09	235,37	235,37	235,37	235,37	235,37	235,37	10	410,19	410,19	410,19	410,19	410,19	410,19
11	233,56	233,56	233,56	233,56	233,56	233,56	12	317,99	317,99	317,99	317,99	317,99	317,99
13	1174,50	1174,50	1174,50	1174,50	1174,50	1174,50	14	285,57	285,57	285,57	285,57	285,57	285,57
17	628,23	671,71	698,93	858,54	715,25	858,12	16	368,08	368,08	368,08	368,08	368,08	368,08
19	705,86	705,86	705,86	705,86	705,86	705,86	18	315,92	315,92	315,92	315,92	315,92	315,92
21	465,71	401,92	426,29	431,73	426,29	410,96	20	1396,46	1396,46	1396,46	1396,46	1396,46	1396,46
23	418,10	418,10	418,10	418,10	418,10	418,10	22	367,30	367,30	367,30	367,30	367,30	367,30
27	699,94	699,94	699,94	699,94	699,94	699,94	24	243,74	243,74	243,74	243,74	243,74	243,74
31	373,25	373,25	373,25	373,25	373,25	373,25	26	368,55	368,55	368,55	368,55	368,55	368,55
33	828,08	828,08	828,08	828,08	828,08	828,08	28	597,37	597,37	597,37	564,47	597,37	597,37
37	297,47	297,47	297,47	297,47	297,47	297,47	30	462,48	462,48	462,48	462,48	462,48	462,48
39	444,64	444,64	444,64	444,64	444,64	444,64	32	467,18	467,18	467,18	467,18	467,18	467,18
41	411,80	411,80	411,80	411,80	411,80	411,80	34	437,57	437,57	437,57	437,57	437,57	437,57
43	715,43	655,25	890,51	645,62	1076,82	884,27	38	426,67	948,41	875,70	573,10	(*)	668,79
45	322,01	322,01	322,01	322,01	322,01	322,01	40	378,13	405,80	447,87	332,33	272,89	331,41
47	580,90	580,90	580,90	580,90	580,90	580,90	42	283,79	283,79	283,79	283,79	283,79	283,79
49	292,36	292,36	292,36	292,36	292,36	292,36	44	376,43	376,43	376,43	376,43	376,43	376,43
51	276,10	276,10	276,10	276,10	276,10	276,10	46	469,43	469,43	469,43	469,43	469,43	469,43
53	670,24	670,24	670,24	670,24	670,24	670,24	48	366,02	366,02	366,02	366,02	366,02	366,02
55	500,65	500,65	500,65	500,65	500,65	500,65	50	691,32	691,32	691,32	691,32	691,32	691,32
57	377,39	377,39	377,39	377,39	377,39	377,39	52	295,14	295,14	295,14	295,14	295,14	295,14
59	238,53	238,53	238,53	238,53	238,53	238,53	54	405,60	405,60	405,60	405,60	405,60	405,60
61	224,84	224,84	224,84	224,84	224,84	224,84	56	468,11	468,11	468,11	468,11	468,11	468,11
65	216,20	216,20	216,20	216,20	216,20	216,20	60	295,99	295,99	295,99	295,99	295,99	295,99
69	389,45	327,82	428,87	488,52	269,39	451,51	62	461,75	461,75	461,75	461,75	461,75	461,75
71	643,63	643,63	643,63	643,63	643,63	643,63	64	319,97	319,97	319,97	319,97	319,97	319,97
73	534,64	534,64	534,64	534,64	534,64	534,64	66	685,58	685,58	685,58	685,58	685,58	685,58
77	317,65	317,65	317,65	317,65	317,65	317,65	68	255,47	255,47	255,47	255,47	255,47	255,47
							70	218,25	218,25	218,25	218,25	218,25	218,25
							72	416,90	416,90	416,90	416,90	416,90	416,90
							78	479,67	479,67	479,67	479,67	479,67	479,67
							80	107,53	107,53	107,53	107,53	107,53	107,53

(*) Sin Producción

Nota: El cuadro incluye los índices unificados de código: 30, 34, 39, 47, 49 y 53, que fueron aprobados mediante Resolución Jefatural N° 282-2017-JNEI.

Artículo 2.- Las Áreas Geográficas a que se refiere el artículo 1, comprende a los siguientes departamentos:

Área 1 : Tumbes, Piura, Lambayeque, La Libertad, Cajamarca, Amazonas y San Martín

Área 2 : Ancash, Lima, Provincia Constitucional del Callao e Ica

Área 3 : Huánuco, Pasco, Junín, Huancavelica, Ayacucho y Ucayali

Área 4 : Arequipa, Moquegua y Tacna

Área 5 : Loreto

Área 6 : Cusco, Puno, Apurímac y Madre de Dios.

Artículo 3.- Los Índices Unificados de Precios, corresponden a los materiales, equipos, herramientas, mano de obra y otros elementos e insumos de la construcción, agrupados por elementos similares y/o afines. En el caso de productos industriales, el precio utilizado es el de venta ex fábrica incluyendo los impuestos de ley y sin considerar fletes.

Regístrese y comuníquese.

ANÍBAL SÁNCHEZ AGUILAR
Jefe(e)

1568929-3



CONSORCIO MARITIMO DEL NO
RAÚL R. ROSAS DE LA CR
ING. RESIDENTE
CIP 51154

SE RESUELVE:

Artículo Único.- Modificar los Factores de Reajuste que deben aplicarse a las Obras de Edificación, correspondientes a las seis (06) áreas geográficas para las Obras del Sector Privado por variación de precios de todos los elementos que intervienen en el costo de dichas obras, ejecutadas en los meses de junio y julio, quedando como sigue:

FACTORES DE REAJUSTE MODIFICADOS CORRESPONDIENTE AL PERÍODO DEL 01 AL 30 DE JUNIO DE 2017 (*)

ÁREAS GEOGRÁFICAS No.	OBRAS DE EDIFICACIÓN											
	Edificación de 1 y 2 Pisos			Edificación de 1 y 2 Pisos			Edificación de 3 y 4 Pisos			Edificación de 3 y 4 Pisos		
	(Terminada)			(Casco Vestido)			(Terminada)			(Casco Vestido)		
	M.O.	Resto Elem.	Total	M.O.	Resto Elem.	Total	M.O.	Resto Elem.	Total	M.O.	Resto Elem.	Total
1	1,0089	1,0019	1,0108	1,0103	1,0034	1,0137	1,0085	1,0021	1,0106	1,0112	1,0031	1,0143
2	1,0087	0,9996	1,0083	1,0100	0,9994	1,0094	1,0084	1,0000	1,0084	1,0110	1,0000	1,0110
3	1,0083	1,0014	1,0097	1,0093	1,0017	1,0110	1,0080	1,0015	1,0095	1,0104	1,0019	1,0123
4	1,0089	0,9995	1,0084	1,0100	0,9990	1,0090	1,0085	0,9997	1,0082	1,0111	0,9998	1,0109
5	1,0088	0,9996	1,0084	1,0099	0,9993	1,0092	1,0083	1,0000	1,0083	1,0109	0,9999	1,0108
6	1,0086	1,0001	1,0087	1,0097	1,0002	1,0099	1,0082	1,0004	1,0086	1,0107	1,0005	1,0112

(*) En base al Convenio Colectivo de fecha 25 de agosto de 2017, Exp. N° 106-2017-MTPE/2.14-NC.

FACTORES DE REAJUSTE MODIFICADOS CORRESPONDIENTE AL PERÍODO DEL 01 AL 31 DE JULIO DE 2017 (*)

ÁREAS GEOGRÁFICAS No.	OBRAS DE EDIFICACIÓN											
	Edificación de 1 y 2 Pisos			Edificación de 1 y 2 Pisos			Edificación de 3 y 4 Pisos			Edificación de 3 y 4 Pisos		
	(Terminada)			(Casco Vestido)			(Terminada)			(Casco Vestido)		
	M.O.	Resto Elem.	Total	M.O.	Resto Elem.	Total	M.O.	Resto Elem.	Total	M.O.	Resto Elem.	Total
1	1,0000	1,0016	1,0016	1,0000	1,0013	1,0013	1,0000	1,0018	1,0018	1,0000	1,0015	1,0015
2	1,0000	1,0017	1,0017	1,0000	1,0010	1,0010	1,0000	1,0017	1,0017	1,0000	1,0013	1,0013
3	1,0000	1,0025	1,0025	1,0000	1,0023	1,0023	1,0000	1,0026	1,0026	1,0000	1,0023	1,0023
4	1,0000	1,0012	1,0012	1,0000	1,0004	1,0004	1,0000	1,0013	1,0013	1,0000	1,0007	1,0007
5	1,0000	1,0035	1,0035	1,0000	1,0034	1,0034	1,0000	1,0036	1,0036	1,0000	1,0034	1,0034
6	1,0000	1,0003	1,0003	1,0000	0,9992	0,9992	1,0000	1,0006	1,0006	1,0000	0,9998	0,9998

(*) En base al Convenio Colectivo de fecha 25 de agosto de 2017, Exp. N° 106-2017-MTPE/2.14-NC.

Regístrese y comuníquese.

ANÍBAL SÁNCHEZ AGUILAR
Jefe(e)

1568929-2

CONSORCIO MARIANO DEL NORTE

RAUL R ROSAS DE LA CRUZ
ING RESIDENTE
CIP 51154

Aprueban Índices Unificados de Precios para las seis Áreas Geográficas correspondientes al mes de agosto de 2017

RESOLUCIÓN JEFATURAL N° 307-2017-INEI

Lima, 19 de setiembre de 2017

CONSIDERANDO:

Que, de acuerdo a lo dispuesto en la Novena Disposición Complementaria y Transitoria del Decreto Ley 25862, de 18.11.92, se declara en desactivación

y disolución al Consejo de Reajuste de Precios de la Construcción;

Que, asimismo la Undécima Disposición Complementaria y Transitoria del referido Decreto Ley, dispone transferir al Instituto Nacional de Estadística e Informática (INEI) las funciones de elaboración de los Índices de los elementos que determinen el costo de las Obras;

Que, la Dirección Técnica de Indicadores Económicos ha elaborado el Informe N° 02-08-2017/DTIE, referido a los Índices Unificados de Precios para las Áreas Geográficas 1, 2, 3, 4, 5 y 6, correspondientes al mes de Agosto de 2017 y que cuenta con la conformidad de la Comisión Técnica para la Aprobación de los Índices Unificados de Precios de la Construcción, por lo que resulta necesario

COPIAS DEL CUADERNO DE OBRA

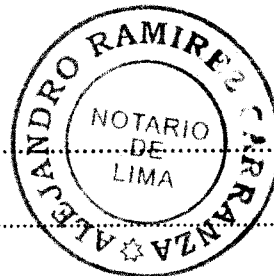

156

CUADERNO DE LA OBRA:

Propietario:

Dirección:

Contratista:

FECHA

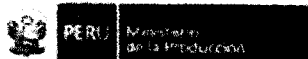

Año del buen servicio a Ciudadanos

ACTA DE ENTREGA DEL TERRENO PARA EJECUCION DE OBRA

LICITACION PUBLICA N° 0001-2017-FONDEPES RFP PEDD 14 91283 2147
 CONTRATO N° 024 2017 FONDEPES
 OBRA "MEJORAMIENTO INTEGRAL DEL DESEMBARCADERO PESQUERO ARTESANAL DE HUACHO REGION LIMA PROVINCIA DE HUALURA DISTRITO DE HUACHO"
 UBICACIÓN HUACHO - HUALURA - LIMA
 ENTIDAD FONDEPES
 CONTRATISTA CONSORCIO MARITIMO DEL NORTE
 PLAZO DE OBRA 300 días calendario
 MONTO DE OBRA S/ 23 432 031 47

Sendo las 11:00 a.m. del día 8 de setiembre de 2017, se reunieron en el lugar de la obra en representación de **FONDEPES** los ingenieros Luis Alberto Tello Hidalgo y Carlos Gonzales Bustamante y en representación de la empresa Contratista **CONSORCIO MARITIMO DEL NORTE**, el Ing. Gustavo Arahualpa Bermudez, designado con Carta CMN 012-2017-HUACHO por el Sr. Roberto Canse Alvarado Loyola, Representante Legal del consorcio, con la finalidad de participar en la entrega del terreno para la ejecución de la obra "MEJORAMIENTO INTEGRAL DEL DESEMBARCADERO PESQUERO ARTESANAL DE HUACHO REGION LIMA PROVINCIA DE HUALURA DISTRITO DE HUACHO".

Luego de efectuar el recorrido y verificar la disponibilidad del lugar, el Contratista **CONSORCIO MARITIMO DEL NORTE** hace constar la presencia de botes dentro de las instalaciones los cuales deben ser retirados oportunamente, no siendo esto impedimento alguno para recibir el terreno. Al término de la diligencia se dio por entregado el terreno y dando fe del acto, firman los participantes el presente documento en 03 originales, a los 8 días del mes de setiembre del año 2017.

POR EL CONTRATISTA CONSORCIO MARITIMO DEL NORTE

CONSORCIO MARITIMO DEL NORTE

Ing. Gustavo Arahualpa Bermudez

Ing. Gustavo Arahualpa Bermudez
DNI N° 01139793

POR FONDEPES

Ing. Luis Alberto Tello Hidalgo

Ing. Carlos Gonzales Bustamante

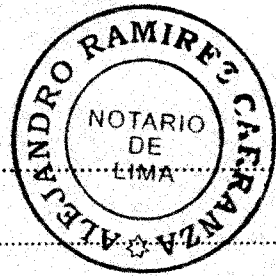

03157

CUADERNO DE LA OBRA:

Propietario:

Dirección:

Contratista:

ECHA

ASIENTO #01 DEL CONTRATISTA.

19.09.17

HABIENDOSE CUMPLIDO CON LO ESTABLECIDO EN EL ARTICULO 152 DEL REGLAMENTO DE LA LEY DE CONTRATACIONES DEL ESTADO, EL DIA DE HOY 19.09.2017 SE DA INICIO AL PLAZO DE EJECUCIÓN DE OBRA. PARA ESTE ACTO ESTUBIERON PRESENTES EN OBRA POR PARTE DE FOMADEP EL ING. LUIS TELLO, EL ADMINISTRADOR DEL TERMINAL DE ANTONIO DE LA CRUZ, EN REPRESENTACION DE LA SUPERVISION EL ING. LUIS LOYOLA Y DE PARTE DEL CONTRATISTA EL ING. RAUL ROSA Y EL ING. JOHNNY CASTRO.

[Handwritten signatures]

ASIENTO N:02 DEL CONTRATISTA

19.09.17

ASUNTO: FALTA LIBRE DISPONIBILIDAD DE TERRENO.

Por el presente dejamos constancia que los vecinos inmediatos de inicio la ejecución de las actividades programadas para el día de hoy de acuerdo a la programación de obra vigente, debido a que en terreno se encuentran embarcaciones almacenadas, muebles en la oficina, en todo el frente externo de la obra según al muro continúan sus operaciones los puestos de comerciantes, y en mar los pescadores artesanales continúan desarrollando sus actividades, tal y como se dejó constancia en el acta de entrega de terreno de fecha 06 de setiembre del 2017.

Por lo que solicitamos tener a bien efectuar la coordinación necesaria ante la entidad para lograr la libre disponibilidad del terreno para ejecutar toda la obra contratada.

De mantenerse dicha situación solicitaremos la ampliación de plazo cuando cese la causal de atraso y/o paralización.

[Handwritten signature]

CONSORCIO MAR ATÍMICO DEL NORTE

RAUL ROSAS DE LA CRUZ
ING. PRESIDENTE
CIOS PRESIDENTE

UNIVERSAL

INSPECTOR

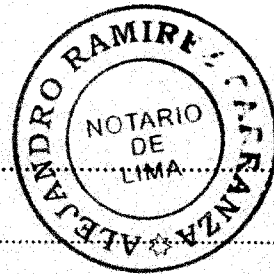

04
158

CUADERNO DE LA OBRA:

Propietario:

Dirección:

Contratista:

FECHA

ASIENTO # 03 DEL CONTRATISTA

19-09-17

ASUNTO: CORTEJ DE OBRA

SOLICITAMOS A VUESTRA SUPERVISIÓN LOS DATOS NECESARIOS PARA LA IMPLEMENTACION DEL CORTEJ DE OBRA.

ASIENTO # 04 DEL CONTRATISTA

19-09-17

ASUNTO: FALTA DE PERMISOS, LICENCIAS CONSTRUCCION, SERVIDUMBRE Y OTROS

FORMULAMOS CONSULTA RESPECTO A CUE NO HEMOS ENCONTRADO EN EL PROCEDIMIENTO TECNICO, NINGUN DOCUMENTO QUE ACREDITE EL CUMPLIMIENTO DEL ART. 123 DEL REGLAMENTO, POR PARTE DE LA ENTIDAD, PARA LA EJECUCION DE LA OBRA DE MAR COMO DETENIDA. ENTRE ELLOS LA LICENCIA DE CONSTRUCCION, DICAPI, ETC.

POR LO CUE PARA EVITAR CONSTATIEMOS PENALIDADES MULTAS, PARA LICENCIOSES DE OBRA DEJUCIAJ, JUDICIALES U OTRAS SANCIONES, QUE ESTABLEZCAN LAS DIVERAS AUTORIDADES PUBLICAS CON COMPETENCIA DE PERMISOS, EN LAS ACTIVIDADES O EJECUTOR, SOLICITAMOS TENSAN A BIEN TRASLADAR NUESTRA CONSULTA A LA ENTIDAD Y PROPOR CONARLOS DICHO PERMISOS.

COMO UNA REFERENCIA Y EJEMPLO CITAMOS LA CONSULTA FORMULADA EN EL PROCESO DE LICITACION, RESPECTO AL SUBMONTADO DEL EMISOR SUBMARINO POR FALTA DE PERMISOS Y LICENCIAS DEL NREA ACUSTICA VIGENTE, Y EL PERMISO DE LA AUTORIDAD NACIONAL DEL AGUA.

ASIMISMO SOLICITAMOS A LOS BRUNEN LA DIRECTIVA QUE ESTIMEN NECESARIAS PARA OBTENER LOS PERMISOS MAS INMEDIATOS SIEMPRE QUE ESTEN DENTRO DE LOS ALCANCES DE NUESTRAS FACULTADES Y RESPONSABILIDADES.

CONSORCIO MARITIMO DEL NORTE

RAUL ROSAS DE LA CRUZ
ING. RESIDENTE
ING. RESIDENTE

INSPECTOR





CUADERNO DE LA OBRA:

Propietario:

Dirección:

Contratista:

FECHA

ASIENTO Nº 05

19-07-17

ASUNTO: Falta de BM's - imposibilidad de ejecución de la partida trazo y replanteo.

SE DEJA CONSTANCIA QUE NO EXISTEN BM'S PARA INICIAR CON LAS ACTIVIDADES DE TOPOGRAFIA, TANTO PARA LA OBRA DE MAR COMO DE TIERRA POR LO QUE FORMULAMOS CONSULTA PARA LA DIRECCION QUE ESTIME PERTINENTE Y/O EL TRASLADO DE LA CONSULTA A LA ENTIDAD PARA LA COORDINACION CON EL PROYECTISTA.

TRATANDOSE DE UNA PARTIDA CRITICA QUE PASTEZA SU INICIO MONTO QUE SE OBSERVA LA CONSULTA.

ASIENTO Nº 06

19-07-17

ASUNTO: VERIFICACION DE CANTERA DEL PROYECTO

SE HA REALIZADO LA VISITA A LA CANTERA DE "ACARAY" ESTIPULADA PARA LA OBRA, AL RESPECTO INDICAR QUE EN LA MISMA NO SE PRODUCE ROCA DEL TAMAÑO Y PESO INDICADOS PARA LA CONFORMACION DEL ENCRUADO DE PROTECCION, POR LO TANTO NO TENEMOS LIBRE DISPONIBILIDAD DE DICHA CANTERA DEL PROYECTO.

SOLICITAMOS VUESTRA VERIFICACION Y DIRECCION

ASIENTO Nº 7

19-07-17

ASUNTO: CONSULTAS VARIAS

INFORMAMOS QUE EN EL EXPEDIENTE TECNICO NO HA SIDO CONTEMPLADO:

- a) EL COLOCADO DEL CERCO DE OBRA PROVISIONAL
- b) RETIRO DE LAS DEFENSAS DE MONTO, INCLUIDO CODEVA

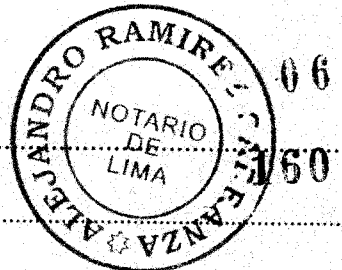

CUADERNO DE LA OBRA:

Propietario:

Dirección:

Contratista:

FECHA

→ Vienen:

c) RETIRO DE LOS TRAVESADOS DE MADEIRA DEL SISTEMA DE DEFENSA

FORNICAMOS LA PRESENTE CONSULTA CON CARACTER DE MUY URGENTE, DEBIDO A QUE ANTES DE EJECUTAR LA PARTIDA DE DEMOLICION DE LA LOSA Y VIGAS DEL MUELLE, SE DEBEN EJECUTAR LAS PARTIDAS b) y c) INDICADAS, QUE SON ACTIVIDADES NO CONSIDERADAS EN NINGUN DOCUMENTO DEL EXPEDIENTE TECNICO.

SOLICITAMOS VUESTRAS DIRECTIVAS, YA QUE DICHAS ACTIVIDADES COMO HEMOS MENCIONADO NO ESTAN CONTEMPLADAS EN NUESTRO CONTRATO.

LO QUE CUMPLAMOS EN EVIDENCIAR CON LA DEBIDA ANTICIPACION.

Asiento # 08

19-09-17

ASUNTO: ELABORACION DE EXPEDIENTE PARA PESCA ARTESANAL EL ING. LUIS JENLO COORDINADOR POR PARTE DE FONDEFES EN VISITA A OBRO HA SOLICITADO SE PLANTEE COMO MEDIO DE CONTINGENCIA LA ELABORACION DE UN EXPEDIENTE PARA LAS MEJORAS DE UN AREA DESTINADA PARA EL MANEJO DE PESCAJO POR PARTE DE LOS PESCADORES ORTESANALES.

ESTO AREA ESTA UBICADO FUERA DEL PERIMETRO DEL DPA. SOLICITAMOS VUESTRAS DIRECTIVAS

CONSORCIO PORTUO DEL NORTE

RAUL ROSAS DE LA CRUZ
ING. RESIDENTE
CIP. 51154
ING. RESIDENTE

INSPECTOR



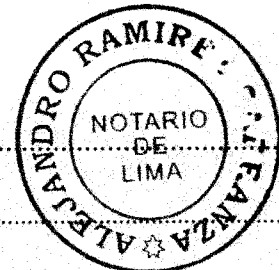

07
181

CUADERNO DE LA OBRA:

Propietario:

Dirección:

Contratista:

FECHA

Asiento N.º 09 19-09-17

ASUNTO: CONSULTA SOBRE INTERFERENCIA DE PILOTES EXISTENTES CON PILOTES A CONSTRUIR.

EN EL MUELLE SE HA VERIFICADO QUE POR LA INCLINACION QUE TIENEN LOS PILOTES EXISTENTES CON LA INCLINACION DE LOS PILOTES A CONSTRUIR, SE PRODUCE INTERFERENCIA ENTRE ELLOS, LO QUE HACE IMPOSIBLE PODER EJECUTAR LOS PILOTES DEL PROYECTO, POR LO QUE CON LA FINALIDAD DE EVITAR DICHA INTERFERENCIA SUGERIMOS DESPLAZAR EL EJE DEL MUELLE HACIA EL NORTE, EN UNA DISTANCIA NECESARIO A DEPARTAR DE MANERA DE EVITAR LA DICHA INTERFERENCIA, LO CUAL SI NO HABERSE TOMADO EN CUENTA EN EL PROYECTO, OCASIONA MAYORES COSTOS Y PLAZO DE EJECUCION DE LA OBRA.

Asiento # 10 19-09-17

ASUNTO: SOBRE EL ESTUDIO DE SUELOS PARA OBRA DE MUR Y TIERRA

COMUNICAMOS LO SIGUIENTE:

A) PARA ESTRUCTURA DE TIERRA:

- * SE REALIZARON 05 CALICATAJ HASTA UNA PROFUNDIDAD DE 1.80M DETENIENDOSE CUANDO ENCUENTRAN ARENA DE PLAYA
- * EN EL CALCULO DE LA CAPACIDAD DE CARGO SE LLEGO A ESTABLECER QUE LA CAPACIDAD ADMISIBLE PARA ZAPATAJ ES DE 141 kg/cm^2 A UNA PROFUNDIDAD DE 1.50m y para cimentaciones ORDENAJ ES DE 0.92 kg/cm^2 para una profundidad de 1.20m su embargo en la Memoria de Calculo de las Zapataj se ha tomado una capacidad admisible de 3.5 kg/cm^2 . ESTO →

CONSORCIO MARITIMO DEL NORTE

RAUL RINOSO BENECRUZ
ING. RESIDENTE

INSPECTOR



CUADERNO DE LA OBRA: 01

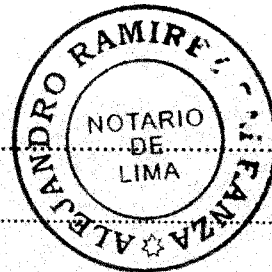

08
162

Propietario: FONDEPES

Dirección: DPA HUACHO

Contratista: CMN

FECHA

→ UICME

NO ES CONGRUENTE.

* ASÍ MISMO NOTAR QUE LA PROFUNDIDAD DE DESPLANTE DE LA CIMENTACIÓN LE DARA A 1.50m Y TENEMOS UN SUELO DE PLAYA A 1.80m

TODO ESTO ES INCONGRUENTE AGREGÁNDOSE QUE DOCUMENTALMENTE:

- NO EXISTE ENLACE SPT
- NO SE HA REALIZADO UNA EXPLORACIÓN PROFUNDA EN LA ZONA DEL FANGO ELEVADO. EL MISMO ESTÁ CIMENTADO SOBRE ARENA DE PLAYA.

B) PARA LA OBRA DE MAR (MUELLE)

- SE HA HECHO UN SPT HECHO 4.20m
- POR UN LADO ESTABLECEN UNA PENETRACIÓN DE 60cm MIENTRAS QUE EN LA CONCLUSIONES SE ESTABLECE 10cm y EN PLANOS NO HAY MAYOR INDICACIÓN.

ANTE LA SITUACIÓN DESCRITA, SOLICITAMOS VUESTRA DIRECCIÓN

ASIEN TO N° 11 DE LA SUPERVISIÓN FECHA 19.09.2017

EN LA FECHA SE INICIA EL PLAZO DE EJECUCIÓN DE LA OBRA AL HABERSE CUMPLIDO LO ESTABLECIDO EN EL ART. 152 DEL REGLAMENTO DE LA LEY DE CONTRATACIONES CON EL ESTADO, SIENDO LO ÚLTIMO LA DESIGNACIÓN DEL SUPERVISOR EFECTUADA EL DÍA 18.09.2017.

ANTES DEL INICIO DE LOS TRABAJOS EL CONTRATISTA DEBE CUMPLIR CON LO SIGUIENTE:

CONTINUA →

CONSORCIO MARITIMO DEL NORTE

RAUL R ROSAS DE LA CRUZ
ING. RESIDENTE
ING. RESIDENTE

INSPECTOR



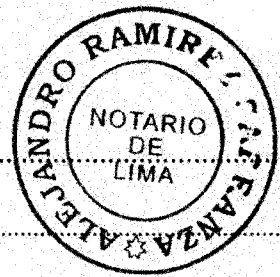

09

163

CUADERNO DE LA OBRA: 01

Propietario: FONDEPES

Dirección: DPA HUACHO

Contratista: CMN

FECHA

→ CONTINUA ASIENTO N° 11

- ENTREGAR LA POLIZA CAR,
- SEGURO COMPLEMENTARIO DE TRABAJO DE RIESGO - SCTR DE TODOS LOS TRABAJADORES, INCLUYENDO EL PLANTEL TECNICO.
- EXAMEN MEDICO PRE-OCCUPACIONAL EMPO DE TODOS LOS TRABAJADORES QUE INGRESAN A LABORAR.
- PLAN DE SEGURIDAD, SALUD OCCUPACIONAL Y MEDIO AMBIENTE SSOIMA
- PROCEDIMIENTOS DE TRABAJO DE LAS LABORES A DESARROLLAR
- PROGRAMACION DE LOS TRABAJOS CON FRECUENCIA SEMANAL

ASIMISMO SE DEBE PRESENTAR LO SIGUIENTE

- ACTUALIZACION A LA FECHA DE INICIO DE OBRA DE LA PROGRAMACION PETO-CPI, CALENDARIO VALORIZADO DE AVANCE DE OBRA, CALENDARIO DE ADQUISICION DE MATERIALES.
 - CRONOGRAMA DE UTILIZACION DE EQUIPOS Y MAQUINARIAS
 - CALENDARIO DE PARTICIPACION DEL PERSONAL TECNICO PROPUESTO
- TODOS ESTOS CRONOGRAMAS, CALENDARIOS Y PROGRAMACIONES SON DOCUMENTOS CONTRACTUALES Y NO DEBEN SER MODIFICADOS, SALVO LA ACTUALIZACION A LA FECHA DE INICIO FIJADA PARA EL 19.09.2017

EN RELACION A LAS ANOTACIONES DEL CONTRATISTA SEÑALANDO LO SIGUIENTE:

AL ASIENTO 02: FALTA DE DISPONIBILIDAD DE TERRENO

- SE EFECTUARÁN LAS GESTIONES ANTE LA ENTIDAD A FIN DE AGILIZAR EL DESALTO DE LAS EMBARCACIONES ESTACIONADAS ASI COMO DE LOS MUEBLES DE OFICINA. EN RELACION A LOS PUESTOS DE COMERCIANTES EN EL FRONTERA EXTERNO DE LA OBRA, ESTO NO PUEDE CONSIDERARSE UNA FALTA DE DISPONIBILIDAD DE TERRENO YA PUE SON ALBERG EXTERIORES A LA OBRA
- EN RELACION A LA SOLICITUD DE AMPLIACION DE PLAZO QUE SE INVOKA SE DEBE SEÑALAR QUE NO CORRESPONDE EN TANTO NO TENGAN TODO LO SOLICITADO LINEAS ARRIBA PARA EL INICIO DE OBRA, ASIMISMO CONTAR EN OBRA CON LA MAQUINARIA REQUERIDA PARA INICIA LOS TRABAJOS DE DEMOLICION

CONTINUA →

CONSORCIO VERTIMO DEL NORTE

RAUL R ROSAS DE LA CRUZ
ING. RESIDENTE
ING. RESIDENTE

INSPECTOR



CUADERNO DE LA OBRA: 01

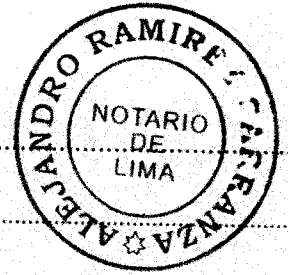

10

164

Propietario: FONDEPES

Dirección: DPA HUACHO

Contratista: CMN

FECHA

→ CONTINUA ASIENTO N° 11

AL ASIENTO 03: CARTEL DE OBRA, SE SOLICITÓ EL MODELO A LA ENTIDAD.

AL ASIENTO 04: FALTA DE PERMISOS, LICENCIAS DE CONSTRUCCIÓN Y OTROS

- SE SOLICITARA' A LA ENTIDAD PARA QUE PROPORCIONE DICHA DOCUMENTACION.

AL ASIENTOS 05: FALTA DE BM'S - IMPOSIBILIDAD DE EJECUCION PARTIDA TRABOY REPLANTO

- EL PLANO PGR-01 MUESTRA EL PERIMETRO GEOMETRICO BARRANCO CON COORDENADAS UTM EL CUM PUEDE TOMARSE PARA TRABOY LA REGIONAL DE APOYO, TENIENDO EL CUIDADO DE TRASLADAR LOS PUNTOS A ZONAS QUE NO SERAN RENOVADAS, TAMBIEN LOS FOLIOS 242 DEL TONO I MUESTRAN PUNTOS DE CONTROL 7 FOLIOS 261, 262 QUE MUESTRAN DATOS DE ESTACIONES GEODESICAS

- EL CONTRATISTA DEBE EFECTUAR LA VERIFICACION DE LOS PUNTOS SEÑALADOS CON UN GPS DIFERENCIAL, EL CONTRATISTA NO TIENE AUN EQUIPO DE TOPOGRAFIA EN OBRA Y NO PUEDE EFECTUAR DICHA PARTIDA, SE SOLICITA AL CONTRATISTA QUE SE IMPLEMENTE CON TODO SU EQUIPO TOPOGRAFICO COMPLETO.

AL ASIENTO 06: VERIFICACION DE CANTERA, EL CONTRATISTA DEBE SUSTENTAR CON DOCUMENTOS LA FALTA DE PIEDRA GRANDE EN LA CANTERA DEL PROYECTO Y EN LO POSIBLE PROPONER OTRA, A FIN DE SER ELEVADA A LA ENTIDAD CON NUESTRO PRONUNCIAMIENTO

AL ASIENTO 07: CONSULTAS VARIAS,

- UTILIZAR EL CERCO PERIMETRICO EXISTENTE, EL CUM DEBE FORJARSE COMO MEDIDA DE MITIGACION DE POLVO, RUIDO E IMPACTO VISUAL,

- RESPECTO A LLANTAS Y TRAVESAJOS DE PADERA, SE PARALO' CONJUNTAMENTE CON LA DETALLACION, ACOPIO Y ELIMINACION DE RESIDUOS PROVENIENTE DE LAS DETALLACIONES DEL PUENTE Y COBERTO.

AL ASIENTO 08: ELABORACION DEL EXPEDIENTE PARA PESCA ALTERNATIVA, SIENDO PARTE DE LAS OBRAS DE CONTINGENCIA, SIGUE LAS INDICACIONES DADAS POR EL ING. QUISTULLO.

AL ASIENTO 09: INTERFERENCIA DE PILOTES EXISTENTES CON PILOTES A CONSTRUIR

- EL CONTRATISTA DEBE PRESENTAR UN CODICILIO CON SU PLANTEAMIENTO DE CAMBIAR EL EJE DEL TUELLE, INCLUYENDO EL REPLANTO DEL TUELLE EXISTENTE DONDE SE APPRECIE Y DEMUESTRE QUE HAY INTERFERENCIAS INSALVABLES, PARA SER ELEVADO A LA ENTIDAD CON NUESTRA OPINION.

AL ASIENTO 10: SOBRE ESTUDIO DE SUELOS PARA OBRAS DE MAR Y TIERRA, SE ELEVARA LA CONSULTA A LA ENTIDAD, ESTO NO IMPIDE EL INICIO DE LAS DETALLACIONES.

CONSORCIO MARITIMO DEL NORTE

RAUL RIVERAS DE LA CRUZ
ING. RESIDENTE
PRESIDENTE

INSPECTOR



CUADERNO DE LA OBRA:

Propietario:

Dirección:

Contratista:

FECHA

Asiento #12 DEL CONTRATISTA 20-09-2017

ASUNTO: FALTA LIBRE DISPONIBILIDAD DEL TERMINAL

+ COMUNICAMOS A LA SUPERVISION QUE EL DIA DE HOY AUN SE MANTIENEN 03 EMBARCACIONES DENTRO DE LA INSTALACION DEL DPA HUACHO. ASIMISMO SE MANTIENE OCUPADO LOS AMBIENTES DEL EDIFICIO ADMINISTRATIVO, ENCONTRANDOSE EN ELLOS, MUEBLES, COMPUTADORAS, ETC HASTA HORAS 6:30 PM, AUN SE ENCUENTRAN RESTRIENDO PASADIZOS DE LOS EDIFICIOS DEL DPA

+ CON FECHA 20.09.17 MEDIANTE CARTA N° C001-2017-CPM-HUACHO, SE HA COMUNICADO A LA MUNICIPALIDAD DE HUACHO QUE PROCEDA CON EL RETIRO DE LOS PUERTOS DE COMADA Y OTROS UBICADOS EN EL PERIMETRO DEL DPA. SE HA HECHO ENTREGA A LA SUPERVISION DE COPIA DEL DOCUMENTO

+ ASIMISMO COMUNICAMOS A LA SUPERVISION QUE CON FECHA 31.08.17 MEDIANTE OFICIO N° 088-ASPAH/2017, EL PRESIDENTE DEL SINDICATO DE PESCADORES ARTESANALES DEL PUERTO DE HUACHO, SOLICITA A LA MUNICIPALIDAD DE HUACHO LA REMOCION DE LOS VENDEDORES AMBIENTES CONCENTRADOS EN EL PERIMETRO DEL TERMINAL. SE HA DADO A LA SUPERVISION COPIA DE LA CARTA

+ EN CONVERSACIONES CON EL ADMINISTRADOR DEL DPA, Sr. ANTONIO DE LA CRUZ Y EL PRESIDENTE DEL SINDICATO DE PESCADORES ARTESANALES DEL PUERTO DE HUACHO, Sr. ANTONIO MORALES ESPINOSA, SE HE CONCORDADO QUE DEBE HABER UN DIA SE HA ENTENDIDO DEL INTENTO DE LOS TRABAJOS Y QUE NO SE PUEDE CERRAR EL TERMINAL SIN ANTES CONCORDAR DEBIDAMENTE A LOS USUARIOS POR LO QUE SE HA DADO QUE EL DIA DE MAÑANA HORA DICHA CONCORDACION Y PROCEDER A COLOCAR EL COMUNICADO RESPECTIVO EN LOS PUERTOS DEL DPA. FUE CLARO EN WORDOT QUE NO SE PUEDE CERRAR EL TERMINAL SIN QUE SE REALICE LA CONVOCATORIA DE LOS PESCADORES E UNACHE EL CUERPO DEL DPA

CONSORCIO MARITIMO DEL NORTE

RAUL ROJAS DE LA CRUZ
ING. PRESIDENTE

INSPECTOR



CUADERNO DE LA OBRA: 01

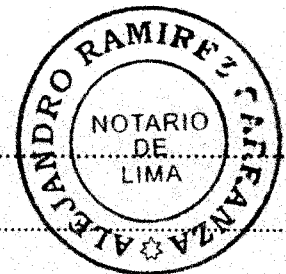

12

Propietario: FONDEPES

166

Dirección: DPA HUACHO

Contratista: CMN

FECHA

ASUNTO: FALTA DE BMS - IMPOSIBILIDAD DE EJECUCION DE LOS PARTIDOS TROZO Y REPLAZO.

- SE MANTIENE LO DESCRITO EN LA ANOTACION N° 05 DEL DIA 19.09.2017 EN CUANTO NO ES POSIBLE REAJUSTAR EL LEVANTAMIENTO TOPOGRAFICO, PUESTO QUE NO SE CUENTA CON LOS BMS REFERENCIALES.

ASUNTO: TRABAJOS DEL DIA

- SE VIENE LEVANTANDO (A) FORTIFICACIONES EN TIERRA POR DEMORAS AFUERA DE CUANTIFICAR LOS VOLUMENES DE OCUPIACION
- SE HA REALIZADO EL LEVANTAMIENTO TOPOGRAFICO DEL AREA DESTINADA PARA EL MUNDO DE PESCARO POR PARTE DE LOS PESCADORES ARTESAÑALES, SEGUN LO SOLICITADO POR EL COORDINADOR DE FONDEPES, ING. LUIS TELLO.

ASUNTO: FALTA PARTIDA DE ELIMINACION DE MATERIAL PRODUCTO DE LA DEMOLICION.

- INFORMAMOS A LA SUPERVISION QUE NO EXISTE PARTIDA PARA LA ELIMINACION DEL MATERIAL PRODUCTO DE LA DEMOLICION DE LOSAS Y VIGAS DEL MURALLA.

ASIENTO N° 13 DE LA SUPERVISION FECHA: 20.09.2017

ASUNTO: RESPUESTA A ANOTACIONES DEL CONTRATISTA ASIENTO 12

AL ASUNTO: FALTA LIBRE DISPONIBILIDAD DEL TERRENO

- SE TOMA CONOCIMIENTO DE LAS CARTAS ENVIADAS POR EL CONTRATISTA A LA MUNICIPALIDAD DE HUACHO

CONTINUA →

CONSORCIO PARTIDO DEL NORTE

RAUL R. RIVAS DE LA CRUZ
ING. RESIDENTE
C.I.P. 5115
ING. RESIDENTE

INSPECTOR





CUADERNO DE LA OBRA:

Propietario: FONDEPES

Dirección: DPA HUACHO

Contratista: CMN

FECHA

→ CONTINUA ASIENTO N° 17

- EN LA FECHA FUE RETIRADA DEL DPA HUACHO LA EMBARCACIÓN MILAGRITOS QUE ESTABA ESTACIONADA EN EL INTERIOR. QUEDAN ESTACIONADAS DOS EMBARCACIONES, DETANDO CONSTANCIA QUE POR LA UBICACION EN QUE SE ENCUENTRAN NO IRVIDEN INVICID LOS TRABAJOS DE DEMOLICION EN ZONAS NO AFECTADAS

- SE DEJA CONSTANCIA QUE EL CONTRATISTA A LA FECHA NO CUENTA CON EQUIPOS PARA EFECTUAR NINGUNA DEMOLICION, TAMPOCO HA PRESENTADO LA POLIZA CAR NI PROCEDIMIENTOS DE TRABAJO, NI LOS SECTR DE SU PERSONAL.

AL ASUNTO: FALTA BM'S - IMPOSIBILIDAD DE EJECUCION DE LA PARTIDA TRAZO Y REPLANTEO

- AL RESPECTO SE DEJA CONSTANCIA QUE EL CONTRATISTA NO PUEDE EJECUTAR LA PARTIDA DE TRAZO Y REPLANTEO PORQUE NO TIENE EQUIPOS TOPOGRAFICOS EN OBRA.

- ASIMISMO, SE VUELVE A RETEXCOR LO CUORADO EN EL ASIENTO N° 11 SOBRE ESTE TEMA. UNA VEZ QUE EL CONTRATISTA CUENTE CON SUS EQUIPOS DE TOPOGRAFIA NO TENDRA IMPEDIMENTO PARA EJECUTAR LA PARTIDA.

AL ASUNTO: TRABAJOS DEL DIA

- SE VERIFICA EL LEVANTAMIENTO DE MEDICIONES DE LAS EDIFICACIONES A DEMOLER

- RESPECTO AL SEGUNDO PUNTO SE SOLICITA LA ENTREGA DEL LEVANTAMIENTO TOPOGRAFICO EFECTUADO EN EL AREA DE MANEJO DE PESCAPO PARA SU RESPECTIVA VERIFICACION.

AL ASUNTO: FALTA LA PARTIDA DE ELIMINACION DE MATERIAL PRODUCO DE LA DEMOLICION

- INDICAMOS AL CONTRATISTA QUE EL ACOPIO Y ELIMINACION DE DESCHUTE, PROVENIENTE DE LAS DEMOLICIONES SE ENCUENTRA INCLUIDA EN LA PARTIDA 01.01.11 DEMOLICIONES DE LOSA Y VIGAS (PUENTE Y CABEZO). PARA MAYOR REFERENCIA REMITIRSE A LOS FOLIOS 38 Y 39 DEL TOMO III

[Handwritten signature]

CUADERNO DE LA OBRA:

Propietario:

Dirección:

Contratista:

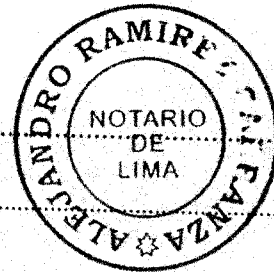

14

168

FECHA

Asiento No 14 DEL CONTRATO

Fecha 21-09-2017

Asunto: FALTA LIBRE DISPONIBILIDAD DE TERRENO

- Al día de hoy, siguen dentro de las instalaciones del DPA Huacho, 03 EMBARCACIONES, ASÍ MISMO SE MANTIENE OCUPADO LOS AMBIENTES DEL EDIFICIO ADMINISTRATIVO BAJO LLAVE, QUE MANEJA EL ADMINISTRADOR DEL DPA, ENCONTRÁNDOSE EN ELLOS, MUEBLES, COMPUTADORES, ETC.
- SE COORDINO CON EL ADMINI. DEL DPA, Sr. ANTONIO DE LA CRUZ PARA QUE CONTACTE AL PRESIDENTE DEL SINDICATO DE PESCADORES ABRESUÑEJ, Sr. GIL ANTONIO MORALES ESPINOSA, A FIN DE QUE PUBLICARE EL COMUNICADO DE CIERRE DEL DPA. AL CIERRE DEL DÍA TENEMOS LOS AVISOS PERO NO CUENTAN CON LA FIRMA DEL PRESIDENTE. SE HA INTENTADO DE CONTACTAR AL PRESIDENTE PARA QUE LA FIRME, DADO QUE SE COMPROMETIO A SER EL CUIDEN DE EL ANJO A LOS PESCADORES Y ASÍ EVITAR UN CONFRONTAMIENTO SOCIAL.
- A LA FECHA, SE MANTIENE EN EL PERIMETRO EXTERIOR DEL CERCO DEL DPA, LOS PUESTOS DE VENDEDORES, AMBULANTE.

Asunto 2: FALTA DE B.M.S. E INCONGRUENCIA EN COTAS QUE IMPEDIRIA LA EJECUCIÓN DE LA PARTIDA TROZA Y REPUNTO

- SE REPETIÓ LO DESCRITO EN LO ANOTACION N.º 5 DEL 19.09.17 Y N.º 12 DEL 20.09.17, EN CUANTO NO ES POSIBLE EL LEVANTAMIENTO TOPOGRÁFICO PUESTO QUE NO SE CUENTA CON LOS B.M.S. REFERENCIALES
- COMUNICAMOS A LA SUPERVISIÓN QUE EN EL PLANO PT-02 DEL EXP. TÉCNICO SE INDICAN 03 PUNTOS DE CONTROL DE LAS COTAS, SOLO SE HA ENCONTRADO EL PUNTO "A", SIN EMBARGO ESTE NO BASTA PARA PODER REFERENCIAR EL REPUNTO DE OBRA. AGREGAMOS QUE EL MISMO PLANO CUENTA CON UN CUADRO DE COORDENADAS DE ESTOS 3 PUNTOS EN DONDE LAS COTAS AHÍ ESTABLECIDAS, NO COINCIDEN CON LAS COTAS REALES IN SITO, POR EJEMPLO, EL RESULTA SEGUN ESTE CUADRO ENTRE LOS PUNTO "A" Y "B" ES DE 6.67M, SIN EMBARGO EN EL MISMO PLANO SE ADECUA CURVAS DE NIVELES EN DONDE EL PUNTO "A" SE ENCUENTRA EN UN CERCO A UNA ALTURA POR ENCIMA DE LOS 36m. 90px. DEL PUNTO "B".

ANTE LA SITUACION DESCRITA REPETIMOS QUE SE TRATA DE UNA PARTIDA -

SIGUE

CONSORCIO MARITIMO DEL NORTE

RAUL ENRIQUE DE LA CRUZ
ING. RESIDENTE

INSPECTOR





CUADERNO DE LA OBRA:

Propietario:

Dirección:

Contratista:

FECHA

VIENE

que incluye en el presupuesto del proyecto.

ASUNTO 3.- SOLICITUD DE UBICACION Y USO DE BORDERO AUTORIZADO

- SE DEJA CONSTANCIA QUE MEDIANTE CARTA N° COO2-2017-CIN-HUACHO, SE HA SOLICITADO A LA MUNICIPALIDAD DE HUACHO, NOS COMUNIQUE LA UBICACION DEL BORDERO AUTORIZADO PARA LA ELIMINACION DEL MOTERZO PRODUCTO DE LAS DEMOLICIONES. SE HA HECHO ENTREGA A LA SUPERVISION DE COPIA DE LA CARTA.

ASUNTO 4. TRABAJOS DEL DIA

- SE HA ENTREGADO A LA SUPERVISION EL INSTANTO DE METODOS Y PLANOS DE LAS PRIMERAS ESTRUCTURAS POR DEMOLER, PARA SU VERIFICACION IN SITU. SE HA INICIADO LA VERIFICACION EN CAMPO EN CONJUNTO CON LA SUPERVISION
- SE CONTINUA CON EL LEVANTAMIENTO DE LAS EXISTENCIAS EN TERRENO POR DEMOLER A FIN DE CUANTIFICAR LOS VOLUMENES DE DEMOLICION.
- SE VUEVE TRABAJANDO EN EL PLANTEAMIENTO DE TRABAJO PARA EL AREA DESTINADA PARA EL MANEJO DE PESCOPO POR PARTE DE LOS PESCADORES ARTESANOS SEGUN LO SOLICITADO POR EL COORDINADOR DE FONDOPES, ING. LUIS TELLO.
- HOY LLEGO NUESTRO CONTAINER PARA ALMACEN, Y EQUIPOS MENORES COMO: VIBRO ADONADOR, GRUPO ELECTROGENO DE 13KV CAPACITADOR DE 241LB, MARTILLO ROTOR (PUNTERO) DE 28KG, DE 12KG (HERRAJES), 04 PLANCHAS CAPACITADORAS, ARMADORAS (TORNILLOS) DE MANO, 02 TABLEROS ELECTRICOS, TORNILLOS, TORNILLOS, Y VIBRADORAS.

[Handwritten signature]



CUADERNO DE LA OBRA:

Propietario:

Dirección:

Contratista:

FECHA

ASUNTO: DEL CONTRATISTA

FECHA: 21-07-2017

ASUNTO: OBSERVACIONES AL EXPEDIENTE.

A CONTINUACION SE EXPOSEN LAS OBSERVACIONES AL EXPEDIENTE TRAMITADO, LAS CUALES NO TIENEN CARACTER LIMITATIVO Y QUE EN EL TRAMITADO DE LA EJECUCION DE LA OBRA CONTRATADA PUEDEN SEGUIR APOYANDOS MAS CONSULTAS.

EN EL MUELLE)

Punto (A): SOBRE SISTEMA DE DEFENSA

- NO EXISTE PLANOS ESPECIFICOS PARA LA DEFENSA. EL UNICO DETALLE QUE SE MUESTRA ESTA EN LA LAMINA PG 01.
- NO SE DETALLO LA FORMA COMO SE VA A FIJAR LOS PILOTES DE DEFENSA A LA ESTRUCTURA DEL CABEZO.
- NO SE DETALLO EL COMO SE VAN A FIJAR LOS PILOTES METALICOS CON LOS TRAVESAJES, NO HAY DETALLE DE FIJACION PARA LA DEFENSA TIPO "D", ETC.
- EN EL LADO SUR DEL CABEZO, EL SISTEMA DE DEFENSA CORRE EL RIESGO DE SER DAÑADO, DEBIDO A QUE EN MARCA BAJA SE CORRE EL RIESGO DE QUE UNA EMBARCACION "MUEVE" SE COLOQUE DEBAJO DE ESTA Y LEVANTE LOS TRAVESAJES DE LA MISMA.

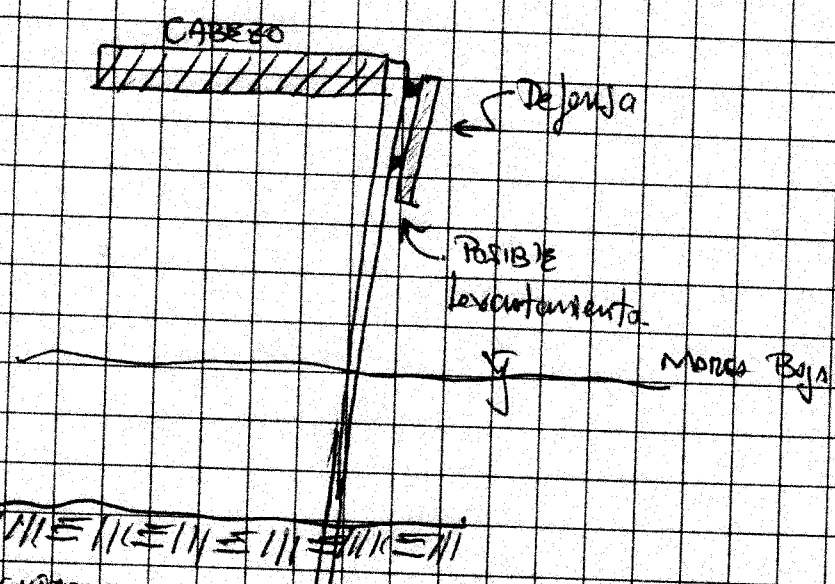

CONSORCIO MARITIMO DEL NORTE

RAUL R. CASAS DE LA CRUZ
ING. RESIDENTE
ING. RESIDENTE

INSPECTOR





17

171

CUADERNO DE LA OBRA:

Propietario:

Dirección:

Contratista:

FECHA

Punto (B) SOBRE LOS PILOTES.

- NO SE INDICA LA INCLINACION
- NO HAY DETALLE U DISEÑO DE PUNTA DE PIOTE

Punto (E) ESTRUCTURA DEL CABEZO

- EN EL PLANO EML-02, SE VIRTUALIZA EN PLANTA, VIGA GUARDERA O DE BORDE, QUE VAN A LO LARGO DE TODOS EL CABEZO (EN TOTAL 100 m) DE VIGA); ESTAS VIGAS NO CUENTAN CON DETALLES DE SU GEOMETRIA, Y TAMPOCO SU REFORZAMIENTO. ESTOS ELEMENTOS NO FIGURAN EN EL PRESUPUESTO, TAMPOCO SU FABRICACION, TALLADO Y MONTEJE PARA SU INSTALACION

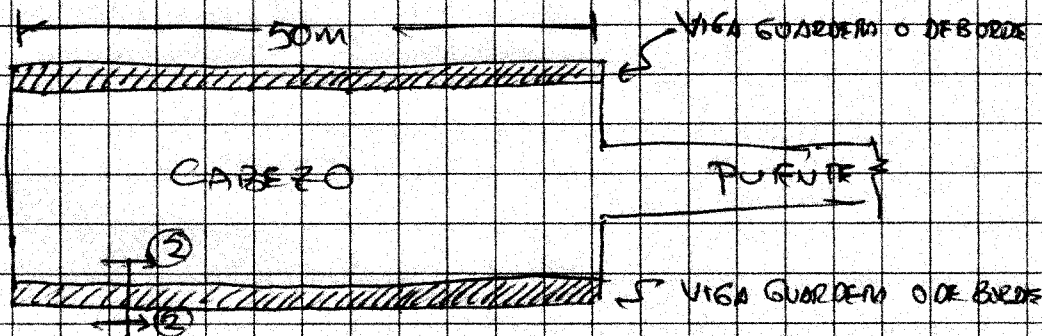

ESTAS VIGAS SON NECESARIAS PUESTO QUE SOBRE ESTAS REPOSARÁN LOS PIOTES METALICOS DE LAS DEFENSAS.

- EL UNICO DETALLE QUE DA REFERENCIA SOBRE ESTA VIGA SE PRESENTA EN EL PLANO EML-03, EN EL CORTE 2-2 Y TAL Y COMO ESTA DIBUJADO, LA VIGA NO TIENE DONDE APOYARSE PARA SU MONTEJE.

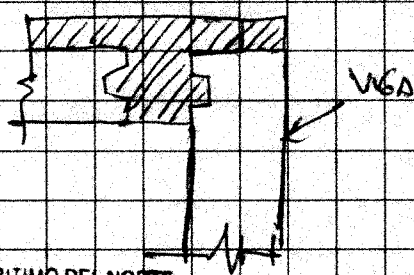

CONSORCIO PRIVADO DEL NORTE

RAUL R. RIVAS DE LA CRUZ
ING. RESIDENTE
CIRCO RESIDENTE

INSPECTOR





CUADERNO DE LA OBRA:

Propietario:

Dirección:

Contratista:

ECHA

- EN EL DETALLE DEL CORTE TÍPICO DEL CABEZO, LA LUSA DEL EXTREMO
 NO TIENE DONDE APOYAR, TAMPOCO PRESENTA LA VIGA GUARDERA
 (QUE SE NOTÓ EN LA OBSERVACIÓN ANTERIOR), CUYO EN LOS COSTADOS
 (PLANO: EM-04 y PG-01)
 TAL, COMO ESTA NOTADO NO ES POSIBLE CONSTRUIR EL CABEZO

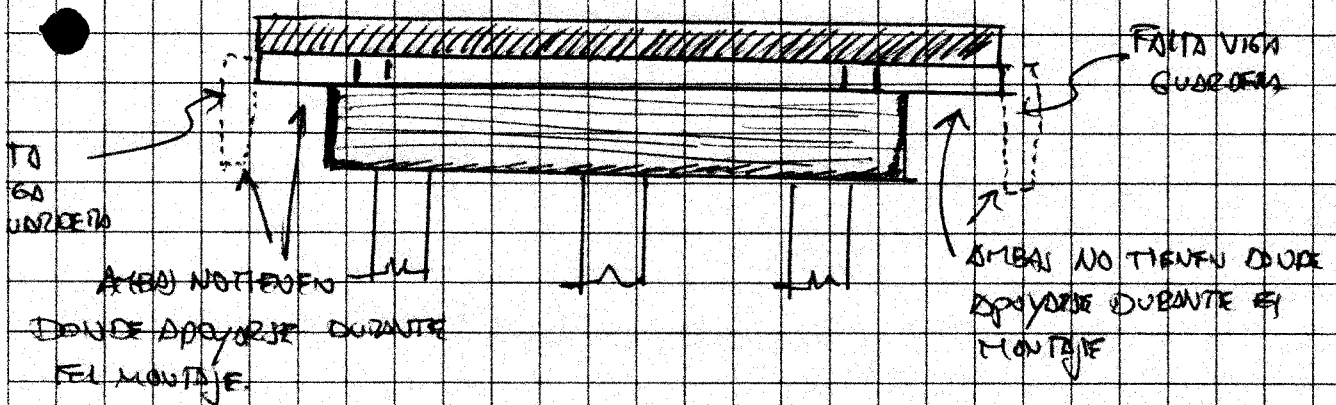

- EXISTE UN DETALLE DE JUNTA SISMICA EN EL PLANO EM-01, DE
 ESPESOR DE SEPARACION DE 1", SIN EMBARGO, NO EXISTE EL SUSTENTO
 EN LA MEMORIA DE CALCULO DEL EXPEDIENTE.

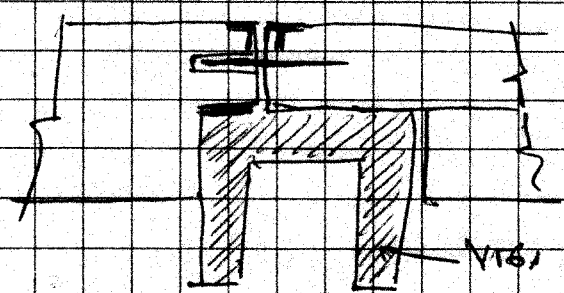

JUNTA EN EL ENCUENTRO DEL
 PUNTE CON EL CABEZO, SE
 DA SOBRE UNA UNICA VIGA

DEBIDO AL COMPORTAMIENTO SISMICO INDEPENDIENTE ENTRE EL CABEZO
 Y EL PUNTE, ES USUAL COLOCAR LA JUNTA SISMICA ENTRE
 DICHAS ESTRUCTURAS, MEDIANTE PORTICOS INDEPENDIENTES. DE SER
 ASÍ, IMPLICARÍA COLOCAR UN PORTICO ADICIONAL AL PUNTE (OZALDES
 M) O LA VIGA ADICIONAL)

AGRADECIENDO ABSOLVER LA CONSULTA

CONSORCIO MARITIMO DEL NORTE

RAUL R. ROSAS DE LA CRUZ
 INC. RESIDENTE
 INC. RESIDENTE

INSPECTOR



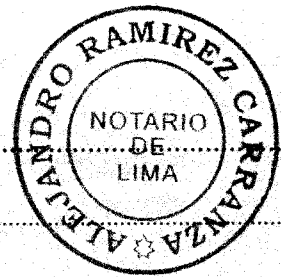

19

173

CUADERNO DE LA OBRA:

Propietario:

Dirección:

Contratista:

FECHA

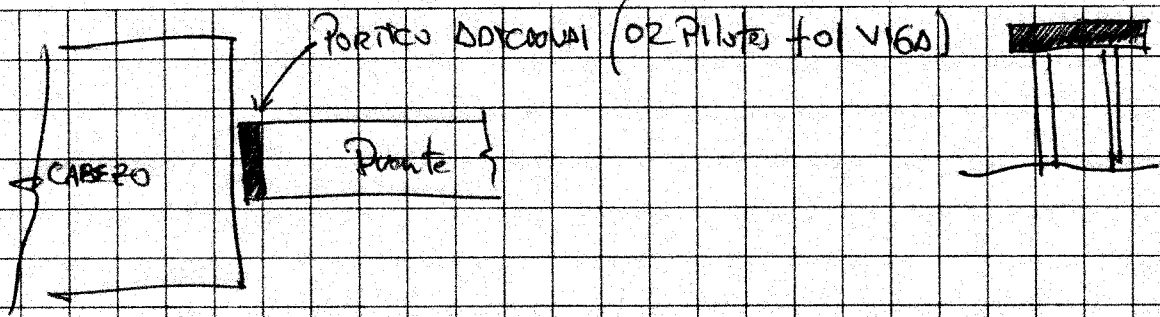

PUNTO D: PLATAFORMA BAJA

- EN EL PLANO EMLOS SE INDICA UN DETALLE COMO 'PLATAFORMA BAJA', PERO ESTE CORRESPONDE AL PUENTE. SOLICITAMOS SUS DIRECCIONES
- REFERENCIAS DE LA PLATAFORMA BAJA SOLO HAY EN EL PLANO EMLOS. AL RESPECTO ESTE FALTANDO?

- o DETALLADO DE LA GEOMETRIA Y REFORZAMIENTO DE LAS VIGAS TRANSVERSALES DE LOS NUCLEOS.
- o " " " " " " " " DE VAGADOS IN SITU

PARA UNIR LOSAS CON VIGAS Y ES CERRA.

- o DETALLADO DEL REFORZAMIENTO PARA ENLUCES LOSOS CON NUCLEOS

VIGAS TRANSVERSALES NO HAY DUEÑO

NUCLEOS NO HAY DUEÑO



C A B E Z O

FALTO DETALLE VAGADOS IN SITU

FALTO DETALLE REFORZAMIENTO ENLUCES LOSA - NUCLEO

VIGA TRANSVERSAL

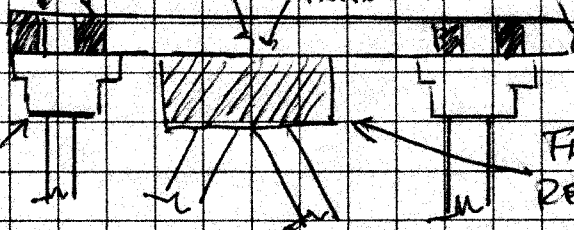

FALTO DETALLE DE GEOMETRIA Y REFORZAMIENTO DE LOS NUCLEOS

CONSORCIO MARITIMO DEL NORTE

SE GUE

RAUL R. ROSAS DE LA CRUZ
INGENIERO INDEPENDIENTE
N° 34134

INSPECTOR

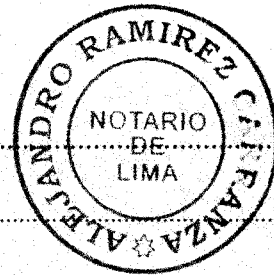

CUADERNO DE LA OBRA:

Propietario:

Dirección:

Contratista:

FECHA

- EXISTEN DIFERENTES LONGITUDES PARA LA PLATAFORMA BAJA
 - EN EL PLANO EN PLANTA EM-02, INDICA QUE TIENE UNA LONGITUD DE 50mts, ABRACANDO UN TOTAL DE 09 TRAMOS, EQUIVALENTE A LA MISMA LONGITUD DEL CABEZO
 - EN EL PLANO PG-01, EN DONDE SE VISUALIZA LAS DEFENSAS, SE OBSERVA QUE LA PLATAFORMA BAJA TIENE UNA LONGITUD DE 38.50m APROX, ABRACANDO ÚNICAMENTE 07 TRAMOS DEL CABEZO.
 - EN EL PLANO EM-03, SE INDICA UNA PLATAFORMA BAJA DE LONGITUD APROX DE 17m INCLUYENDO ESCALERAS, OCUPANDO UN EQUIVALENTE A 03 TRAMOS DEL CABEZO

VISTAS ESTAS INCONGRUENCIAS, SOLICITAMOS SUS DIRECTIVOS.

Punto (E): LOSAS PREFABRICADAS

- EN EL PLANO ETCOS (ESTRUCTURA) DE LOSA PREFABRICADA, LA ACOTACIÓN DE LA GEOMETRÍA PRESENTA INCONGRUENCIA, YA QUE PARA EL ESPESOR DE ALA DE LA LOSA PREFABRICADA, MIENTRAS QUE LA ACOTACIÓN INDICA ESPESOR DE 13.80cm, LA REAL INDICA QUE ES DE 26.5cm

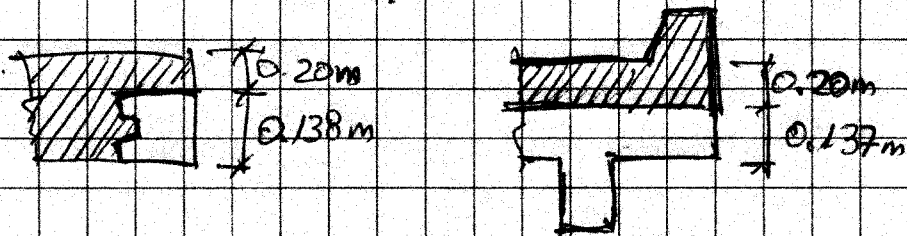

- DE ACUERDO CON LA MEMORIA DE CÁLCULO Y LAS ESPECIFICACIONES INDICADAS EN EL PLANO DE ESTRUCTURA, EL DISEÑO HA SIDO BASADO EN UNA GRUA DE 38 TON, SIN EMBARGO, VISTO LAS DIMENSIONES DE LAS ESTRUCTURAS COMO PILARES Y VIGAS, TIPO DE MORTILLO, SE NECESITARÍA UNA GRUA DE MAYOR CAPACIDAD Y POR TANTO DEBERÍA VERIFICARSE LA CAPACIDAD DE LAS LOSAS PARA LA CARGA DE ESTOS EQUIPOS. NO SE PRESENTA EN LA MEMORIA DE CÁLCULO ESTA VERIFICACIÓN

CONFORME A LAS DIRECTIVAS DE LA SUPERVISIÓN AL RESPECTO

RAUL R. FASAS DE LA CRUZ
ING. ESPECIALISTATE

INSPECTOR



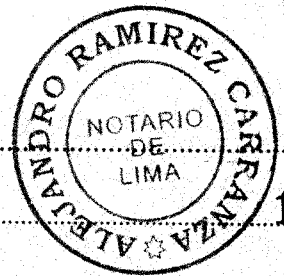

CUADERNO DE LA OBRA:

Propietario:

Dirección:

Contratista:

FECHA

Punto (F): EURÓCORA

- EN EL PLANO P-601, SE PRESENTA EL ÚNICO DETALLE DEL EURÓCORA. NO EXISTE MAYOR DETALLE DONDE SE SUSTENTE EL CÁLCULO DE VOLÚMENES DE ROCA Y MOVIMIENTO DE TIERRA, NO EXISTEN SECCIONES CURSIVAS AL REDOROL DE TODO EL PERÍMETRO.
- EL PLANO P-601 CONTIENE LA ROCI COMO CONCRETO CON INTERMEDIO, ARI MISMO INDICA QUE LA CORONA ES ROCA DE 800-1,100 KG, LO CUAL ES DISTINTO A LO INDICADO EN LAS ESPECIFICACIONES Y PRESUPUESTO.
- EN LA SECCIÓN SE INDICA COMO COTA DE PISO DENTRO DE LA PLATAFORMA 5.30M, SIN EMBARGO EN EL PLANO E-03-01, SE VE QUE ES 4.15m.
- EN LA SECCIÓN FALTA ADOPTAR EL ANCHO DE LA "CORONA" DEL EURÓCORA.

EN EDIFICACIONES EN TIERRA

Punto (G): EN EDIFICIO DE ÁREA DE PISO

- SOLO APARECE EL DETALLE DE 03 PLACAS, DEBIERON SER 05 PLACAS.
- NO SE INDICA DISTRIBUCIÓN DE ESTRIBOS EN COLUMNAS DE EXTREMO DE PLACA.
- FALTA DETALLE DE REFORZAMIENTO DE PLACA PL4 Y PL5.
- FALTA DETALLE EN ELEVACION DE DISTRIBUCIÓN DE REFORZAMIENTO EN PLACA, ASERVA DONDE APARECEN NIVELES DE PISO Y TECHOS.
- EN EL CORTE 10-10 DEL PLANO E-01-02, APARECE UN DOBLE PISO, EL MISMO NO SE ENTIENDE.
- NO EXISTE COTA DE FUNDACIÓN PARA LOS ZOPALAS.
- EL PLANO DE CIMENTACIONES NO CONCUERDA CON LA DISTRIBUCIÓN ARQUITECTÓNICA (ESTA "VOLTEADO").

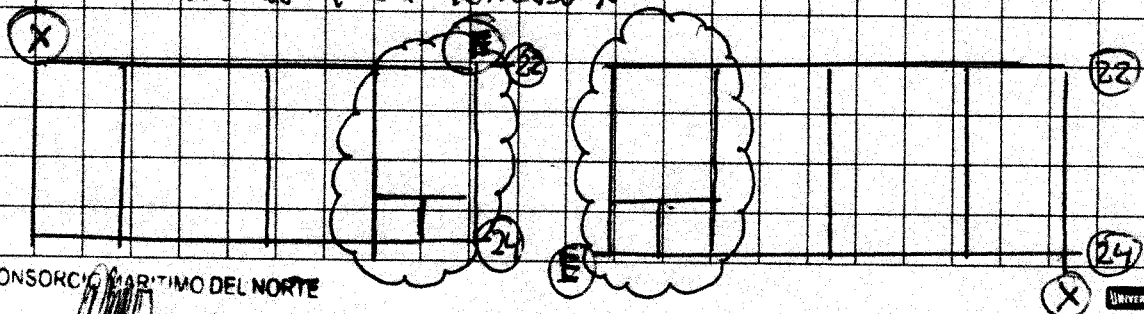

CONSORCIO MARITIMO DEL NORTE

RAUL RIVERA DE LA CRUZ
ING. RESIDENTE

INSPECTOR

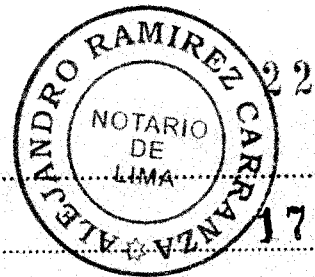

CUADERNO DE LA OBRA:

Propietario:

Dirección:

Contratista:

FECHA

- Falta detalle de encuentro de columna-viga, placas con zapatas y con viga de cimentación.
- En la memoria de cálculo indica que el sistema es adosado, sin embargo no existe detalle en los planos para las tablas de alboterza, a fin de garantizar que no tenga contacto con la estructura adosada.

Punto H: Edificio Tercer PISO

- Falta detalle en elevación del refuerzo en placas y columnas, donde también este determinado en nivel de piso.
- No se notan las cotas de fundación
- Falta detalle de encuentro placa-viga, zapata-viga cimentación.

Punto I: Edificio Zona de Inspección y Control

- No se nota nivel de fundación para las zapatas
- Falta detalle del refuerzo de la placa PL-4
- Existe dos secciones distintas para una misma columna (C-6)
- Falta detalle encuentro zapata-viga cimentación

Punto J: Especificaciones Técnicas - Memoria de Cálculo

- En el cálculo de capacidad de carga se establece que la capacidad admisible para zapatas es de 1.41 kg/cm^2 a una profundidad de $h=150 \text{ cm}$ sin embargo en la memoria de cálculo de las zapatas se ha tomado una capacidad admisible de 3.50 kg/cm^2 . Esto no es congruente.
- No existe ensayo SAT para las edificaciones en tierra
- De acuerdo con los parámetros siempre tomados se puede deducir que esta basado en una norma similar anterior a la del 2016, tanto también para el muelle
- No se encuentra información de cómo se ha determinado

JUAN MARTÍN DECMAG 22.
CONSORCIO MARITIMO DEL NORTE

sigue



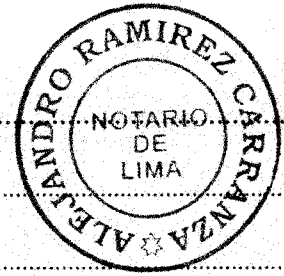

CUADERNO DE LA OBRA:

Propietario:

Dirección:

Contratista:

FECHA

- NO Hay información de como se DETERMINO EL TIPO DE GRU y SU CAPACIDAD
- FALTA INFORMACION SOBRE LA VERIFICACION DEL DISEÑO DE LA LOSA PARA SOPORTAR EL PISO DE LA GRU DE 38TON.

Punto (B) : Partidos No considerados

- No se han considerado partidos necesarios de ejecución

- CERCO DE OBRO PROVISIONAL
- RETIRO DE DEFENSA: LINDOS - CAJONES - TRAVESAJES DE MADERA - COQUEL
- CORTE, DEMOLICION y ELIMINACION DE PILOTE
- ELIMINACION DE MATERIAL PRODUCTO DE LA DEMOLICION
- VIGA GUARDADA o MORDEN DEL CARGO
 - CONCRETO
 - ACERO
 - ENCOFRADO
 - TRANSPORTE DE VIGA
 - MONTAJE
- RETIRO o MOVIMIENTO DE ROCA EXISTENTE
- VIGA TRANSVERSAL DE PLATAFORMA BAJA: ENCOFRADO / ACERO / ENCOFRADO / TRASLADO / MONTAJE
- NUCLEO DE PLATAFORMA BAJA: CONCRETO / ACERO / ENCOFRADO

Asiento # 16 DEL CONTRATISTA

21-09-2012

Asunto: PRUEBAS DE CARGA DINAMICA y FABRICACION DE PILOTE

- DE ACUERDO A LAS ESPECIFICACIONES TECNICAS, A PRUEBAS DE CARGA DINAMICA EN LOS PILOTE SE HA HECHO LA "PRUEBA DE CARGA DINAMICA" y PARA ESTE FIN SE SOLICITA AUTORIZACION PARA INICIAR LA FABRICACION DE PILOTE DE LOS TRES PRIMEROS EJES (06 VAGONES), DE ACUERDO A LA SECCION TRANSVERSA INDICADO EN EL PLANO P-501 y DE LONGITUD SEGUN LO ESTABLECIDO EN LA HOJA DE

CONSORCIO FERROVIARIO DEL NORTE

RAUL ROSAS DE LA CRUZ
ING. CIVIL RESIDENTE
CIP 54154

INSPECTOR



CUADERNO DE LA OBRA: 01



Propietario: FONDEPES

Dirección: DPA HUACHO

Contratista: CMN

FECHA

METRAJOS (FOLIO 74 DEL TOMO 3 METRAJOS, COSTOS PRESUPUESTOS Y PROGRAMACIÓN DE OBRA), EN DONDE SE ESTABLECE QUE, PARA LOS EJES DEL 1 AL 12, SERÁN DE 12.34m DE LONGITUD.

ASIENTO N° 17 DE LA SUPERVISION FECHA: 21.09.2017

ASUNTO: RESPUESTA A ANOTACIONES DEL CONTRATISTA

AL ASIENTO 14

ASUNTO: FALTA LIBRE DISPONIBILIDAD DEL TERRENO

- A LA FECHA EL CONTRATISTA CONTINUA SIN EQUIPOS EN OBRA PARA EFECTUAR DEMOLICIONES; TAMPOCO HA PRESENTADO LA POLIZA CAR NI LOS SOLAR DEL PERSONAL. TAMPOCO HA PRESENTADO PROCEDIMIENTOS NI PLAN DE TRABAJO DE CONFORMIDAD A EJECUTAR LAS DEMOLICIONES Y TRABAJOS SUBSECUENTES.
- SE MANTIENE LO ESCRITO EN EL ASIENTO 13 SOBRE EL TEMA.
- SE TOMA CONOCIMIENTO DE LAS GESTIONER REALIZADAS POR EL CONTRATISTA CON EL ADMINISTRADOR DEL DPA.

AL ASUNTO: SOLICITUD DE UBICACION Y USO DE BOTADERO AUTORIZADO

- SE TOMA CONOCIMIENTO DE LA CARTA DIRIGIDA POR EL CONTRATISTA A LA MUNICIPALIDAD.

AL ASIENTO 15: OBSERVACIONES AL EXPEDIENTE

- SE TOMA CONOCIMIENTO DE LAS OBSERVACIONES AL EXPEDIENTE DETECTADOS POR EL CONTRATISTA. LAS QUE CORRESPONDAN SERÁN ELEVADAS A LA ENTIDAD PARA SU RESPUESTA. EL RESTO SE CONTESTARÁN EN OBRA.

AL ASIENTO 16: PRUEBAS DE CARGA DINAMICA Y FABRICACION DE PILOTES

- AL RESPECTO DE LO SEÑALADO POR EL CONTRATISTA SE PRECISA QUE SEGUN EL EXPEDIENTE TECNICO LAS PRUEBAS DE CARGA DINAMICA SERÁN CORRELACIONADAS CON PRUEBAS DE CARGA ESTATICA. ASIMISMO SE PRECISA QUE EL EXPEDIENTE PAGA POR PRUEBAS DE CARGA ESTATICA.



CUADERNO DE LA OBRA: 61

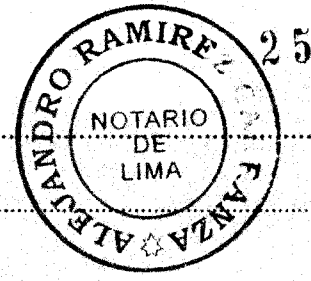

179

Propietario: FONDE PES

Dirección: DPA HUACHO

Contratista: CMN

FECHA

ASIENTO N° 18 DE LA SUPERVISIÓN FECHA 22-09-2017
 ASUNTO: SOLICITUD DE AUTORIZACION PARA INICIAR FABRICACION DE PILOTES EN RESPUESTA A LA SOLICITUD DEL ASUNTO, EFECTUADA EN EL ASIENTO 16, SE AUTORIZA DICHA FABRICACION DEBIENDO PREVIAMENTE CUMPLIR CON LO SEÑALADO EN EL ASIENTO N° 11 (POLIZAS CAR, SCTR, PROCEDIMIENTOS, ETC), Y ADENAS CON LO SIGUIENTE:

1. PRESENTAR PREVIAMENTE EL DISEÑO DE MEZCLA DEL CONCRETO DE PILOTES, CON EL CEMENTO TIPO V Y CON LOS AGREGADOS QUE SE UTILIZARÁN EN LA FABRICACION DEL CONCRETO
2. PRUEBAS DEL ACERO DE REFUERZO A USAR (VARILLA DE FIERRO CORRUGADO UNOΦ1" FABRICADO BAJO NORMA ASTM A615 O ASTM A706).

[Handwritten signature]

ASIENTO N° 19 DEL CONTRATISTA FECHA 22.09.2017

ASUNTO: ENTREGA DE DOCUMENTOS

* MEDIANTE CARTA N° C003-2017-CMN-HUACHO, SE PRESENTA A LA SUPERVISIÓN: CRONOGRAMA DE EJECUCION GANTT, CALENDARIO VALORADO DE OBRA, CALENDARIO VALORADO DE DOCUMENTACION DE USUMAS, CALENDARIO DE UTILIZACION DE EQUIPOS, DE LA OBRA.

* MEDIANTE CARTA N° C004-2017 CMN-HUACHO, SE PRESENTA A LA SUPERVISIÓN COPIA DE LA SIGUIENTE DOCUMENTACION:

- CARTA N° C001-2017-CMN-HUACHO, SOLICITANDO A LA MUNICIPALIDAD DE HUACHO LA RESUBSICION DE VOTOS Y VOTANTES EN EL PERIODO DEL DPA
- CARTA N° C002-2017-CMN-HUACHO, SOLICITANDO A LA MUNICIPALIDAD DE HUACHO LA UBICACION DEL BORDERO AUTORIZADO, PARA ELIMINAR NUESTRO PROYECTO DE DEMOLICION

* MEDIANTE CARTA N° C005-2017-CMN-HUACHO, SE PRESENTA A LA SUPERVISIÓN: RESERVA COMPLEMENTARIA DE TRABAJO DE RIESGO-SALUD Y PENSION (SCTR), CORRESPONDIENTE AL MES DE SEPTIEMBRE 2017

[Handwritten signature]
ING. RESIDENTE

[Handwritten signature]
INSPECTOR





CUADERNO DE LA OBRA:

Propietario: 180

Dirección:

Contratista:

FECHA

~~Asunto~~

ASUNTO: FALTA LIBRE DISPONIBILIDAD DEL TERRENO.

* COLACIONAMOS A LA SUPERVISION QUE HAY, AUN SE MANTIENE UNA EMBARCACION DENTRO DEL AREA DE TRABAJO.

* ASI MISMO SE MANTIENE OCUPADO LOS AMBIENTES DEL EDIFICIO ADMINISTRATIVO BAJO LLOVE, QUE MONEJA EL ADMINISTRADOR DEL DPA, ENCONTRANDOSE EN ELLOS MUEBLES, COMPUTADORAS, ETC.

ASUNTO: PUNTO PARA PILOTE

SE INFORMA A LA SUPERVISION QUE DE ACUERDO CON EL PRESUPUESTO DE OBRAS Y ESPECIFICACIONES TECNICAS SE HA PREVISTO COLOCAR UNA PUNTA METALICA EN LOS PILOTES EL DETALLE DEL MISMO NO SE ENCUENTRA EN LOS PLANOS DEL PROYECTO, POR LO QUE SOLICITAMOS SU CUIDADO DETALLE A FIN DE COMENZAR CON LA FORMACION DE LOS PILOTES.

ASUNTO: MONITOREO AMBIENTAL

COMUNICAMOS QUE SE HA CONTRATADO LOS SERVICIOS DE LA EMPRESA "CENESAN" PARA REALIZAR EL MONITOREO AMBIENTAL, MISMO QUE REALIZARA SU PRIMER MONITOREO DE AGUA, RUIDO Y OLORES, CUMPLIENDO CON LO INDICADO EN EL PIA, EL LUNES 25 DEL PRESENTE MES.

ASUNTO: TRABAJOS DEL STA

- * SE VA A HABILITAR LA ZONA DE USUARIOS PARA PERSONAL
- * SE ESTAN COLOCANDO CARTELES DE SEÑALIZACION
- * CONTINUO EL LEVANTAMIENTO DE LAS ENTERRACIONES POR SECO EN A FIN DE SOSTENER LA METODOLOGIA

ASUNTO: ENVIO DE MATERIALES Y DISEÑO DE MERCIA

* DE ACUERDO CON LO COORDINADO, SE HA ENVIADO A LA UNIVERSIDAD NACIONAL DE INGENIERIA, LOS DISEÑOS (PIEDRA, AREO GONFO), PARA LA ENUNCIACION RESPECTIVA Y OBTENCION DE LOS ORDENES DE MERCIA.

ING. RESIDENTE

INSPECTOR





CUADERNO DE LA OBRA: 01

Propietario: FONDEPES

Dirección: DPA HUACHO

Contratista: CMN

FECHA

ASIENTO N° 19 DE LA SUPERVISION FECHA 23-09-2017

ASUNTO: RESPUESTAS AL ASIENTO 18A DEL CONTRATISTA

- AL ASUNTO ENTREGA DE DOCUMENTOS

- SE RECIBIÓ LA CARTA N° C003-2017-CMN-HUACHO CON LOS CRONOGRAMAS DE EJECUCION GANTT, CALENDARIO VALORIZADO DE OBRA, CALENDARIO VALORIZADO DE ADQUISICION DE MQUINA, CALENDARIO DE UTILIZACION DE EQUIPOS, 2 JUEGOS. SE ADVIERTE QUE LOS DOCUMENTOS RECIBIDOS SON LOS CONTRACTUALES ACTUALIZADOS A LA FECHA DE INICIO DE OBRA. EN TAL SENTIDO SE DEBE CORREGIR LOS ENCABEZADOS Y PRECISAR FECHAS DE INICIO Y FIN DE LA OBRA, Y ENTREGAR 3 JUEGOS PARA 5 TRAMITE.
- SE TOMA CONOCIMIENTO DE LAS CARTAS ENVIADAS A LA MUNICIPALIDAD
- SE RECIBE LA CARTA N° C005-2017-CMN-HUACHO CON EL SCRT DE UN GRUPO DE TRABAJADORES

- AL ASUNTO FALTA LIBRE DISPONIBILIDAD DEL TERRENO, SE PRECISO QUE LA ENTABLAMIENTO SE ENCUENTRO FUERA DEL AREA PERMITIDA, EN LA ZONA DE EXPANSION, Y AGUALMENTE NO INTERFIERE CON NINGUN TRABAJO DE DEMOLICION.

- AL ASUNTO PUNTA PARA PILOTES, SE ENVIA VIA EMAIL DOS PROPUESTAS PARA LA PUNTA METALICA EN PILOTES.

- AL ASUNTO MONITOREO AMBIENTAL, SE TOMA COMO CIENIENTO Y SE DA AUTORIZACION AL PRIMER MONITOREO A REALIZAR EL LUNES 25

- AL ASUNTO TRABAJOS DEL DIA, SE COORDINAN LAS ACTIVIDADES SEÑALADAS POR EL CONTRATISTA. ASI MISMO SE INDICO AL CONTRATISTA QUE PREVIA LA REALIZACION DE LABORES DE SEÑALIZACION Y MEDIDAS DE MITIGACION DE POLVO, DE RUIDO Y DE IMPACTO VISUAL CON EL EXTERIOR DE LA OBRA.

- AL ASUNTO ENSAYO DE MATERIALES Y DISEÑO DE MEZCLA, SE TOMA CONOCIMIENTO DE QUE LOS ENSAYOS SE EFECTUAN EN LA UNIVERSIDAD NACIONAL DE INGENIERIA, ADEGADOS Y DISEÑO DE MEZCLA DE CONCRETO (QUEDARON A LA ESPERA DE LOS RESULTADOS)

CUADERNO DE LA OBRA:

Propietario:

Dirección:

Contratista:

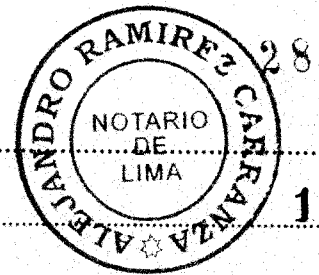

FECHA

ASIENTO N° 20 DEL CONTRATISTA FECHA: 23-07-2011

ASUNTO: RESPUESTA AL ASIENTO N° 17 DEL SUPERVISOR

* RESPECTO AL ASIENTO N° 14

NO ABSUEVIE LA CONSULTA.

* RESPECTO A LA FALTA DE LOS BMS, QUE NO RESPONDE EN SU ASIENTO N° 17, EN SU ASIENTO N° 11, NOS SOLICITA QUE EL PLANO PGR1 DONDE SE MUESTRA EL PERIMETRO GEODESICO, ESTAMOS ATENDIENDO VUESTRA INDICACION, SIN PERJUICIO DE QUE EN LA TRAZA NO EXISTEN LOS BMS DEL PROYECTO, POR LO QUE LE ALICORDAREMOS LAS DATAS OBTENIDAS PARA VUESTRA SUPERVISION TRAZA, VERIFICAR Y AUTORIZAR BAJO SU RESPONSABILIDAD.

* RESPECTO A VUESTRO SOLICITUD DE POLICIA CAR SCAR Y OTRAS, SE LES ESTAN PRESENTANDO EN LOS PROXIMOS DIAS.

* RESPECTO A LOS BOTADEROS, ESTAMOS A LA ESPERA DE VUESTRA SUPERVISIÓN N° 3 DESIGNE LOS BOTADEROS.

* RESPECTO A NUESTRO ASIENTO N° 15, REFERIDO A LAS OBSERVACIONES AL EXPECENTE, LA SUPERVISION NO PRECISA CUALES CORRESPONDEN A LA ENTIDAD, NI MUCHO MENOS A QUE "RETO" SE REFIERE PARA CONTESTAR EN CASO; POR LO TANTO NO ABSUEVIE NUESTRA CONSULTA.

* RESPECTO A LO QUE SE CARGA DINAMICA Y FABRICACION DE PIOTES E UNIFORMES QUE DE ACUERDO A LAS ESPECIFICACIONES TECNICAS QUE ESTAN GLOSADO EN LA NORMA ASTM D4945-00, LA QUE PERMANE A CONTINUACION DEL EXPECENTE TECNICO, FOLIO N° 54 DEL TOMO II DE LAS ESPECIFICACIONES TECNICAS.

2. Normativa de referencia

American Society For Testing and Materials. "Test Method for High Strain Dynamic Testing of Piles". ASTM D 4945- 00.

Dirección General de Carreteras del Ministerio de Transportes

[Handwritten signature]



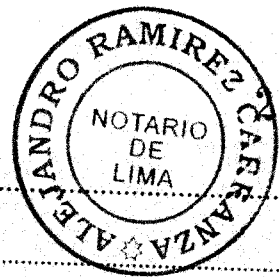

CUADERNO DE LA OBRA:

Propietario:

Dirección:

Contratista:

FECHA

* RESPECTO A SU ASIENTO #18, TOMAR COLCACIMIENTO

ASUNTO 2: Roca para FUNDADO DE PROTECCION
REFERENCIA A LA SUPERVISION LO MENCIONADO EN NUESTRO ASIENTO N° 06,
SOBRE EL HECHO DE QUE NO HAY CANTERA, POR LO TANTO SOLICITAMOS
NOI RESERVA LA CANTERA DE ROCA.

ASUNTO 3: ENTREGA DE DOCUMENTOS:

* MEDIANTE CARTA N° 0007-2017-CMU-HUACHO SE PRESENTA A LA SUPERVISION
LA SIGUIENTE INFORMACION: Layout de DISTRIBUCION DE OBRAS DE TRABAJO CON
UBICACION DE BOTANAS/CERTIFICADOS DE CALIBRACION/PROCEDIMIENTOS DE
TRABAJO DE ACTIVIDADES ACTUALES Y PROXIMAS A REALIZAR/PLAN DE TRABAJO
SEMUAL LOOK AHEAD.

* MEDIANTE CARTA N° 0008-2017-CMU-HUACHO, SE PRESENTA A LA SUPERVISION
A LA EMPRESA CEUESAM, ENCARGADA DE REALIZAR LOS TRABAJOS DE MONITOREO
AMBIENTAL.

~~* MEDIANTE CARTA N° 0009-2017-CMU-HUACHO, SE PRESENTA A LA SUPERVISION
LA SIGUIENTE INFORMACION: Layout de DISTRIBUCION DE OBRAS DE TRABAJO CON
UBICACION DE BOTANAS/CERTIFICADOS DE CALIBRACION/PROCEDIMIENTOS DE
TRABAJO DE ACTIVIDADES ACTUALES Y PROXIMAS A REALIZAR/PLAN DE TRABAJO
SEMUAL LOOK AHEAD.~~

ASUNTO 4: Falta Libre Disponibilidad del terreno

* HAY AUN DE MANTIENE UNA EMBARCACION DENTRO DEL AREA DE TRABAJO



* HAY SE HAN RETIRADO LAS COMPUTADORAS, MUEBLES Y OTROS DE LOS AMBIENTES
QUE NUNCA HABIAN SIDO OCUPADO POR EL ADMINISTRADOR DEL TPA Y EL PRESI-
DENTE DEL SUBCOMITE DE FISCALIZACION, DENTRO DE LO RETIRADO SE
TIENE: ARMARIO DE MUEBLES, MUEBLES COMPUTACIONAL, PINTADO, MANTON DE ALIADO,
EXTINTORES, SILU, MESA, IMPRESORA, PUERTAS, ESCRITORIO, SILLON, etc.

ING. RESIDENTE

INSPECTOR



CUADERNO DE LA OBRA: 01

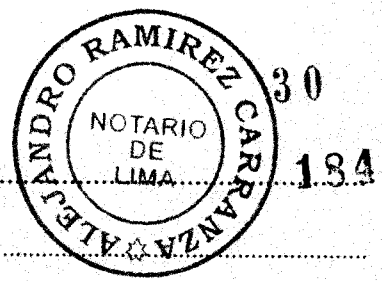

Propietario: FONDEPEJ

Dirección: DPA HUACHO

Contratista: CMN

FECHA

* SE TUVO LA VISTA DE REPRESENTANTES DE FONDEPEJ: (ING. ORTIZ SANCHEZ, Sr. Arevalo Lopez Wilder, Sr. Pelli Salma, Fernando, quienes me fueron presentados por el ADMINISTRADOR DE DPA Sr. Antonio De La Cruz, y me informaron que en el transcurso de la proxima semana se estaria retirando la embalsadura que se encuentra sobre el REPOUCADO DEL VADO NORTE DEL DPA

* SE INFORMA A LA SUPERVISION QUE EL DPA HUACHO, MANTIENE DEUDA POR LOS SIGUIENTES SERVICIOS:

- SUMINISTRO DE ENERGIA ELECTRICA
- " " DE AGUA
- DESAGUE.

ASIENTO N° 21 DEL CONTRATISTA SUPERVISOR FECHA 23-09-2017

ASUNTO: RESPUESTA AL ASIENTO N° 20 DEL CONTRATISTA

- AL PUNTO 1, PRECISAR MAS SU RESPUESTA
- AL PUNTO 2, SE QUEDA A LA ESPERA DE LOS DATOS QUE OBTENDAN EL CONTRATISTA.
- AL PUNTO 3, SE QUEDA A LA ESPERA DE LA ENTREGA DE LA POLIZA CAR, SCTR Y OTROS POR PARTE DEL CONTRATISTA
- RESPECTO A LOS BOTADEROS, LA ANOTACION SE CONTRADICE CON LO MANIFESTADO POR EL CONTRATISTA VERBALMENTE EN EL SENTIDO QUE LA GESTION LA HAN HECHO DIRECTAMENTE CON LA MUNICIPALIDAD
- RESPECTO A LA ANOTACION N° 15 SE PRECISA QUE LO QUE SE ELEVARA A LA ENTIDAD ES AQUELLO QUE DEBE DEFINIR EL PROYECTISTA. EL "RESTO" SE REFIERE A TODO AQUELLA CONSULTA QUE PUEDE RESOLVERSE EN OBRA.
- RESPECTO A LA PRUEBA DE CARGA DINAMICA Y FABRICACION DE PILOTES, EN ESTE PUNTO LA NORMA APLICABLE PARA PRUEBAS DE CARGA DINAMICA ES LA ASTM D4945. LO QUE HECHO DICHO ES QUE LOS RESULTADOS DE ESTAS PRUEBAS DEBEN SER CORRELACIONADOS CON PRUEBAS DE CARGA ESTADICA SIENDO APLICABLES LAS NORMAS ASTM D-1143 Y ASTM D-3699, PARA PRUEBAS ESTADICAS EN COMPRESION Y EN TRACCION RESPECTIVAMENTE
- SE TONA CONOCIMIENTO DEL RESTO DE ANOTACIONES

[Handwritten signature]

[Handwritten signature]
ING. RESIDENTE

[Handwritten signature]
INSPECTOR





31
185

CUADERNO DE LA OBRA:

Propietario:

Dirección:

Contratista:

FECHA

ASIENTO N° 22 DEL CONTRATISTA FECHA 24-07-17

- SE VIENE TRABAJANDO EN GABINETE EL SUSTENTO DE LOS VOLUMENES DE DEMOLICION
- AUN SE MANTIENE UNA REMANERACION DENTRO DEL AREA DE TRABAJO

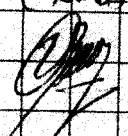

ASIENTO N° 23 DEL CONTRATISTA FECHA 25-07-17

ASUNTO: TRABAJOS DEL STA:

- SE VIENE DEMOSTRANDO LOS TECHOS DEL AREA DE "RESERVA Y LAVADO DE PESCADOS".
- PROSIGUE EL SUSTENTO DE VOLUMENES DE DEMOLICION

ASUNTO: ENTREGA DE DOCUMENTOS:

- MEDIANTE CARTA COOG-2017-CMN-HUACHO, SE PRESENTA A LA SUPERVISION LA SIGT INFORMACION: ORGANIGRAMA / RELACION DE PERSONAL / RELACION DE EQUIPOS / SEGUROS SCTR / SUMINISTRO DE EPP / REGISTRO DE PERSONAL CON EMPLO

ASUNTO: MONITOREO AMBIENTAL

- SE INICIO CON MONITORES DE AIRE Y RUIDO

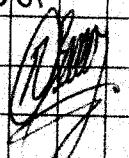

ASIENTO N° 24 DE LA SUPERVISION FECHA: 25-09-2017

- AL ASIENTO N° 22, SE CORROBORAN LOS TRABAJOS REALIZADOS
- AL ASIENTO N° 23 ASUNTO TRABAJOS DEL DPA, SE CORROBORAN LOS TRABAJOS REALIZADOS
- AL ASIENTO N° 23, ENTREGA DE DOCUMENTOS: SE RECIBIO LA CARTA COOG-2017-CMN-HUACHO CON EL ORGANIGRAMA / RELACION DE PERSONAL / RELACION DE EQUIPOS / SEGUROS SCTR / EPP'S / EQUIPOS
- AL ASIENTO N° 23 MONITOREO AMBIENTAL, SE CORROBORA EL INICIO DEL MONITOREO



.....
ING. RESIDENTE

.....
INSPECTOR





CUADERNO DE LA OBRA: 01

Propietario: FON DE PES

Dirección: DPA HUACHO

Contratista: CMN

FECHA

ASIENTO N° 25 DEL CONTRATISTA FECHA: 26-09-17

ASUNTO: TRABAJOS DEL OSA.

- * HOY LLEGO UNA EXCAVADORA CON MOTORO RECONSTRUIDO, MEDIANTE LA CUAL INICIO A LOS TRABAJOS DE DEMOLICIÓN.
- * INFORMAR A LA SUPERV. QUE CONTARÁ CON COMPRESOR, MOTORO RUMPE PAVIMENTO, OTROS, PLANCHAS COMPACTADORAS, MOLINOS DE 7" y 4", OTRA TRAPEADORA, UN CONTINER, BUCINETE, GRUPO ELECTROGENO, TABLEROS ELECTRICOS, Y OTROS

ASUNTO: FALTA HABER DISPONIBILIDAD DEL TERRENO.

* AL DIA DE HOY SE MANTIENE UNA EMERGENCIA DENTRO DE LA ZONA DE TRABAJO.

ASUNTO: MONITOREO AMBIENTAL

* SE INICIO EL MONITOREO DE AGUA Y SE COMENZO EL MONITOREO DE AIRE

ASIENTO N° 26 DE LA SUPERVISION FECHA: 26-09-2017

- SE VERIFICA LA LLEGADA DE LA NAVINANCIA
- SE VERIFICA LA EXISTENCIA DE LA ENBARCACION, PRECISANDO QUE ESTA NO INTERFIERE CON LOS TRABAJOS DE DEMOLICION A EFECTUAR EN ESTAS ESTACIONES EN LA ZONA 4 ARRIVAL
- SE VERIFICA LA REALIZACION DE LOS MONITOREOS

ASIENTO N° 27 DEL CONTRATISTA FECHA: 27-09-17

ASUNTO: TRABAJOS DEL OSA

- * SE HA PROCEDIDO CON LA DEMOLICION DEL BLOQUE 2: ZONA DE OSSPACHO Y (OVEDO), CONTINUANDO CON 30% DEL BLOQUE 1: ZONA DE FERIA
- * SE COMENZO EL MONTEJE DE TECH. DEL BAÑOS DE ADMINISTRACION

ASUNTO: DOCUMENTOS ENTREGADOS

* MEDIANTE CARTA N° C009-2017-CMN-HUACHO SE HACE ENTREGA DE: MATRIZ IPER / PLAN DE SEGURIDAD / POSICIONAMIENTO DEL SISTEMA DE GESTION DE CALIDAD / PLAN DE EMERGENCIAS / OTROS

ING RESIDENTE

INSPECTOR





CUADERNO DE LA OBRA:

Propietario:

Dirección:

Contratista:

FECHA

PUNTO OBSERVACIONES AL EXPERIENTE: PARTE ELECTRICIDAD

- ① EL DPA ACTUALMENTE TIENE UN TRANSFORMADOR DE 100 KVA, Y DE ACUERDO AL PROYECTO SE DEBERIA COLGAR UN SUBESTACION CON 160 KVA (PLANO IE-01-1), POR TANTO ESTO FALTANDO LA AMPLIACION DE CARGA PARA EL NUEVO DPA, LO QUE MEJORO HACER UN PROYECTO Y SER PRESENTADO A) CONCESSIONARIO DE ENERGIA PARA SU APROBACION. ESTO DEBIO FORMAR PARTE DEL EXPERIENTE.
- ② LOS UNIFILARES NO TIENEN INTERRUPTORES DIFERENCIALES PARA LOS CIRCUITOS DE ALUMBRADO (PLANO IE-06A, IE-06B), SEGUN CODIGO NACIONAL DE ELECTRICIDAD, LOS CIRCUITOS DE ALUMBRADO DEBEN TAMBIEN CUMPLIR CON INTERRUPTOR DIFERENCIAL Y LINEA DE TIERRA
- ③ TAMBIEN SE CUENTA CON UN AMBIENTE DESTINADO PARA EL GRAN TELEFONO (NO TRABAJO) DETALLE DE SU UBICACION DENTRO DE ESTE AMBIENTE. EL PLANO IE-05, IE-01-1 SOLO SEÑALA LA UBICACION DE LA SUBESTACION Y EL TABLERO GENERAL.
- ④ EN LA ESPECIFICACIONES TECNICAS SE INDICA QUE HUBO TABLERO DE FIBRA DE 10TON Y 20TON (PLANO IE-02 Y IE-05), ESTOS SON ALIMENTADOS DESDE UN TABLERO. LA UBICACION DE ESTE TABLERO NO SE INDICA EN LOS PLANOS Y TAMPOCO SE SEÑALA DE QUE CIRCUITO SE ALIMENTA DSE TABLERO.
- ⑤ EN EL TABLERO (IE-06A), EL UNIFILAR DEL TABLERO TD-2, EL CIRCUITO DERIVADO C-5 INDICA QUE ES UN TABLERO DE DISTRIBUCION EL CUAL NO TIENE Llave DIMENSIONADA, NI SECCION DEL ALIMENTADOR DE ESTE CIRCUITO
- ⑥ EN EL PLANO (IE-06A) EL UNIFILAR DEL TABLERO TD-3, EL CIRCUITO DERIVADO C-5, INDICA QUE EL DPA (UN TABLERO DE DISTRIBUCION EL CUAL NO TIENE Llave DIMENSIONADA, NI SECCION DEL ALIMENTADOR

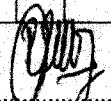
.....
ING. RESIDENTE

.....
INSPECTOR



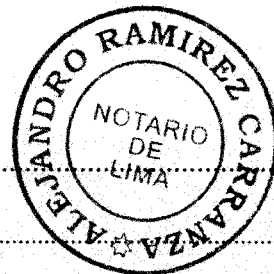

CUADERNO DE LA OBRA:
Propietario:
Dirección:
Contratista:

FECHA

- 7) EN EL PLANO (1E-05) SE INDICA TABLERO DE DISTRIBUCION TD1, SE DEBE ALIMENTAR LOS SUBTABLEROS STD-03-1, STD-03-2, STD-03-3, PERO EN EL PLANO (1E-06A) EL UNIFICAR DEL TABLERO TD-1, NO CONTEMPLA LOSER PARA ESTOS SUBTABLEROS.
- 8) EN EL PLANO DE ILS (1S-04-01, 1S04-03) INDICA QUE HAY UN SISTEMA DE BOMBO DE AGUA DE CAJONETA EN EL FONDO DE MANOBRAS, NO SE ESTA CONSIDERANDO ESTA CARGA EN LOS PLANOS ELECTRICOS, Y TAMPOCO APARECE EN EL PRESUPUESTO
- 9) EN EL PLANO DE USF Fontan (1S-04-04 y 1S-04-05) INDICA QUE HAY UN SISTEMA DE BOMBEO DE AGUA DE CAJONETA EN EL NIVEL (COMIDA DE BOMBEO), NO SE ESTA CONSIDERANDO ESTA CARGA EN LOS PLANOS ELECTRICOS.

TODAS LAS OBSERVACIONES ALGUNAS NO TIENEN CARACTER LIMITATIVO YA QUE EN EL TRANSCURSO DE LA EJECUCION DE LA OBRA PUEDEN SEGUIR APARECIENDO MAS CONJUNTAS

ASUNTO 4: OBSERVACIONES AL EXPONENTE: PORTE ESTRUCTURAL Y ORIENTACION

- 1) SE NOTA QUE EL SISTEMA ES DEPORTIVO (PARA LAS ENTREGAS), PERO EN LOS PLANOS NO HAY DETALLE DE SEPARACION DE TORSA CON EL FONDO.
- 2) CON RESPECTO AL DISEÑO DE TANCOS FLEADOS, LOS DETALLES DE REFUERZO NO COINCIDEN CON EL MODELO ESTRUCTURAL CONTEMPLADO.
- 3) LA NOMINATURA DE LOS UTILIZADA ES ANTERIOR A LA VIGENTE DEL 2016
- 4) NO SE MUESTRA COTA DE FUNDACION DE LOS ZAPATAS
- 5) EN LA CORRELACION DE PLANOS, EN EL CUARTO DE ESTACION DE BOMBEO, NO EXISTE CONCORDANCIA DE DIMENSIONES ENTRE PLANO DE ARQUITECTURA Y ESTRUCTURAL

_____ D. S. G. E.



CUADERNO DE LA OBRA: 01

Propietario: FONDEPES

Dirección: DPA HUACHO

Contratista: CMN

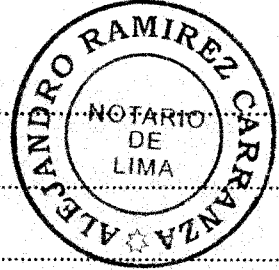

35

189

FECHA: 11/09/17

(6) EN EL SE A-13/7, EXISTE UNA COLUMNA DENOMINADA C-4, LAS DIMENSIONES, SEGUN COTA NO CONCORDA CON NINGUNA COLUMNA QUE EXISTE EN EL CUADRO DE DETALLES. (plano F-01-02)

(7) NO SE CUENTA CON CUADRO DE ACEROS.

(8) CONSIDERANDO PLANO DE DETALLE C-1, NO EXISTE REGULA DE OROSCO EN PUNTO DE CAMA DE FUELO Y CAMA DE REFUGERACION. CONTINUAR EN SE YON A INSTALAR, SE PUERE AIS CILINDRO DE KILLE. (plano A-08)

ASIENTO N° 20 DE LA SUPERVISION FECHA: 27-09-2017

AL ASUNTO 1: SE VERIFICAN LOS TRABAJOS DEL DIA

AL ASUNTO 2: SE RECIBE LA CARTA COO9-2017-CMN-HUACHO CON LOS DOCUMENTOS INDICADOS

AL ASUNTO 3: OBSERVACIONES AL EXPEDIENTE PARTE ELECTRICAS

- SE TRASLAPAN LAS OBSERVACIONES AL ESPECIALISTA MECANICO-ELECTRICO DE LA SUPERVISION PARA SU REVISION Y PRONUNCIAMIENTO, SE RESPONDERA EN BREVE

AL ASUNTO 4: OBSERVACIONES AL EXPEDIENTE PARTE ESTRUCTURAS Y ARQUITECTONICAS

- SE TRASLAPAN LAS OBSERVACIONES AL ESPECIALISTA EN LA MATERIA ESTRUCTURAL PARA SU REVISION Y PRONUNCIAMIENTO, SE RESPONDERA AL MAS BREVE PLAZO
- SE RECOMIENDA AL CONTRATISTA NO REPETIR "OBSERVACIONES" QUE YA HAN SIDO HECHAS Y RESPONDIRAS CON ANTERIORIDAD COMO ES EL CASO DEL ITEM 3 DE ESTRUCTURAS-ARQUITECTURA

ING. RESIDENTE

INSPECTOR





36

190

CUADERNO DE LA OBRA:

Propietario:

Dirección:

Contratista:

FECHA

Asiento N° 29 del Contratista Fecha 28-07-2017

Asunto 1: Trabajos del día

- * SE CUMPLIO CON LA DEMOLICION DEL BLOQUE 1: ZONA DE FOS
- * SE CONVIERTEN MADERA DE LA LOSA
- * LLEGO MATERIAL: MADERA, ACERO CORUGADO, OTROS PARA FABRICACION DE BOMAS.

Asunto 2: Punto para Pilote

* EN RESPUESTA AL ASIENTO N° 19 DE LA SUPERVISIÓN, RESPECTO A LA ENTREGA VIA CORREO ELECTRONICO DE 2 PROPUESTAS PARA PUNTO DE PILOTE, INDICAMOS QUE A LA FECHA NO SE HA RECIBIDO DICHO CORREO, ASI MISMO SOLICITAMOS QUE ESTA ENTREGA SEA HECHA VIA CORREO, CON LOS PLANOS FIRMADOS POR VUESTRO SUPERVISOR.

Asunto 3: Respuesta al Asiento N° 19 de la Supervisión

* RESPECTO A LOS COLENTADOS, LE ENTREGAMOS LE ENTREGAMOS UNA COPIA ADICIONAL DE ESTO SOLICITAMOS, LA FECHA DE INICIO Y FIN ESTAN DEBIDAMENTE CONSIDERADOS, Y SOBRE LOS ASPECTOS DE FORMA, LE SOLICITAMOS CORRIJA LAS PALABRAS QUE ESTIME PERTINENTES Y LE SOLICITAMOS QUE LOS PLANOS CON CUA CUENTA PARA SU REVISIÓN Y TRÁMITE SE ENCUENTRO CORRIENDOS, DESDE EL MOMENTO QUE LE HEMOS HECHO ENTREGA

* SOBRE LA EMERGENCIA EXISTENTE EN EL AREA DE TRABAJO, SOLO SO RESPONSABILIDAD PROCEDIMOS A EJECUTAR LAS ACTIVIDADES AUTORIZADAS Y ORGANIZADAS EN OTRO SECTOR.

Asunto 4: Respuesta al Asiento N° 21 del Supervisor

- 1- FAVOR CORREGIR SU ENUNCIADO, DICHO "DEL CONTRATISTA", DEBE DECIR "DEL SUPERVISOR"
- 2- DEL PUNTO 1: PRECISAMOS QUE LA CONSULTA FUE REFERIDA A CUA INFORMAMOS QUE EL DIA 21 DE SETIEMBRE HABIAN TRES EMERGENCIAS INTERFERIENDOS, DOS COMO CONTINUAMOS OCUPADOS LAS AMBIENTES ADMINISTRATIVAS Y CON VIVE. ESTA OBSERVACION ESTO MARCO EN NUESTRO ASIENTO N° 14.

ING. RESIDENTE

FIGUE

INSPECTOR



CUADERNO DE LA OBRA:

Propietario:

Dirección:

Contratista:

FECHA

3. DEL PUNTO (E). LA RESPONSABILIDAD QUE EXISTE EN LOS BMS DEL PROYECTO, NO ES NUESTRA OBLIGACION, Y LE SOLICITAMOS ADENAS VUESTRA PROPIA VERIFICACION TROP... LO ENTIDAD DEBE CUMPLIR CON HACERSE ENTREGA DE LOS BMS, Y LA SUPERVISION REPRESENTA A LA ENTIDAD.

4. DEL PUNTO (B). RESPECTO A LOS ESTADOS, NO EXISTE NINGUNA CONTRIBUCION DE NUESTRA PARTE, SE TRATA DE UNA OBLIGACION DE LA ENTIDAD REPRESENTADA EN OBRA POR VUESTRA SUPERVISION, POR LO QUE CUALQUIER GESTION POR NUESTRA PARTE SE HACE EN CALIDAD DE COLABORACION, Y NO PUEDE SER TOMADA COMO UNA CONTRIBUCION.

5. DEL PUNTO (C). RESPECTO A LA CONSULTA, LE SOLICITAMOS QUE PARA MAYOR PRECISION DE SU PREGUNTA, SE REFIERA AL ARTICULO 165 Y NOS COMUNIQUE.

ASUNTO (C) RESPUESTA AL ASUNTO N.º 28 DE LA SUPERVISION

* RESPECTO A LA CONSULTA QUE FORMULAMOS Y QUE USTED TRANSIÓ A SU ESPECIALISTA DENTRO DE LA MISMA ORGANIZACION DE LA SUPERVISION, NO CONSTITUYE OBLIGACION DE CONSULTA, NI OTRO PROCESO EN EL MARCO DEL ARTICULO 165, PUES LO QUE LA CONSULTA QUE NO SEAN RESUELTAS DEPENDIENDO DE SU NATURALEZA Y COMPLEJIDAD, LAS RELEVAREMOS A LA ENTIDAD.

x RESPECTO A SU RECOMENDACION DE QUE NO REPTAMOS CONSULTAS, LE AGRADECEREMOS PRECISAMENTE A LA CONSULTA EN PARTICULAR SE REFIERE, DE LA MISMA MANERA LE RECORDAMOS QUE EL CONTRATISTA TIENE TODO EL DERECHO DE DEBATIR LAS SOLICITUDES DE OBLIGACIONES DE CONSULTA SIN ATENDER.

* LE RECOMENDAMOS QUE LAS ERRORES DE NUMERACION DE ASUNTOS, FECHAS, ENCARGOS Y OTROS, LAS CORRECCIONES LAS HAGA USTED MISMO EN SUS PROPIAS ANOTACIONES, PARA QUE NO OCURRA LO DE LA ANOTACION N.º 18-A, MOTIVADA POR ERRORES DE LA SUPERVISION.

ING. RESIDENTE

INSPECTOR



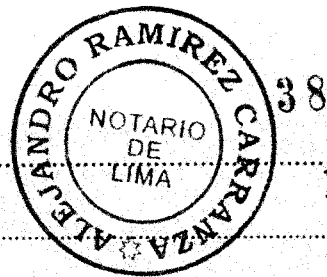

192

CUADERNO DE LA OBRA: 01

Propietario: FONDEPES

Dirección: DPA HUACHO

Contratista: CMN

FECHA

ASIENTO N° 30 DE LA SUPERVISION

FECHA 28-09-2017

REUNTO = RESPUESTAS AL ASIENTO N° 29 DEL CONTRATISTA

- AL ASUNTO 1, SE CORROBORA LO QUE EJECUTA EL CONTRATISTA
- AL ASUNTO 2, DE ACUERDO A LO SOLICITADO SE ENVIARÁ UNA CARTA CON LAS ALTERNATIVAS DE RETENCIÓN EN LA PUNTA DE LOS PILOTES QUE PUEDON ENVIADAS POR EMAIL, IMPRESAS Y FIRADAS POR LA SUPERVISION
- AL ASUNTO 3, PRIMER PUNTO; SE HAN INDICADO LAS CORRECCIONES A EFECTUAR. SE ESTA A LA ESPERA DE LA ENTREGA DE LOS CROMOGRAMAS CORREGIDOS PARA SU TRAMITE A LA ENTIDAD. TENER EN CUENTA QUE ESTOS DEBEN SER SUSCRITOS POR EL CONTRATISTA
- AL ASUNTO 3, SEGUNDO PUNTO; SE TOMARÁ EN CUENTA LO SEÑALADO.
- AL ASUNTO 4:
 - AL PUNTO 1: SE CORRIÓ ENCABERADO
 - AL PUNTO 2: SE TONO NOTA DE LO EXPRESADO POR EL CONTRATISTA
 - AL PUNTO 3: YA SE HA INDICADO QUE LOS BTI SE IDENTIFICAN EN LOS DOCUMENTOS Y PLANOS DEL PROYECTO, Y QUE SE PUEDEN UBICAR EN CAMPO
 - AL PUNTO 4: SE RECONOCE LA COLABORACION DEL CONTRATISTA RESPECTO A LA GESTION DEL BOTADERO
 - AL PUNTO 5: LAS RESPUESTAS A LAS CONSULTAS SE CENIRAN SEGUN LO ESTIPULADO EN EL ARTICULO 165 DEL REGLAMENTO
- AL ASUNTO 5:
 - AL PUNTO 1: SE PRECISA QUE LAS CONSULTAS SE EFECTUARON EN EL ASIENTO 27 Y SE RESPONDIÓ CON ASIENTO 28, AMBAS EL 27.09.17 ES DECIR, HACE 01 DIA, POR TANTO SE ESTA DENTRO DEL PLAZO DEL ART. 165 INVOCADO POR EL CONTRATISTA
 - AL PUNTO 2: AL PARECER NO SE HA LEIDO BIEN LO ANOTADO POR LA SUPERVISION, YA QUE NI HUBO REFERIDO A NO RETENER. CONSULTAS ABSUELTAS
 - AL PUNTO 3: PARECE QUE NO SE HA VISTO BIEN DE QUIEN ES EL ERROR. LA SUPERVISION ESCRIBE EL ASIENTO 18 COMENZANDO LA PAGINA 25 Y EL CONTRATISTA ERRORNEAMENTE VUELVE A UTILIZAR EL EL ASIENTO 18 A LA MITAD DE LA MISMA PAGINA 25

CONTINUA →

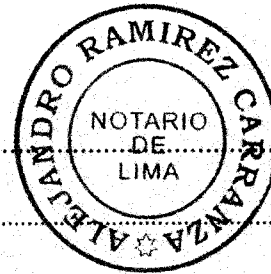

39

193

CUADERNO DE LA OBRA: 61

Propietario: FONDEPES

Dirección: DPA HUACHO

Contratista: CMN

ECHA

CONTINUACIÓN DEL ASIENTO N° 30

SOLICITAMOS AL CONTRATISTA ELEVAR LA CALIDAD DE SUS ANOTACIONES Y NO IR LLENANDO EL CUADERNO DE OBRAS CON ANOTACIONES SIN MAYOR TRASCENDENCIA COMO LAS UNOTADAS EN EL ASUNTO 5 DEL ASIENTO 29

ASIENTO N° 31 DE LA SUPERVISION Fecha: 29.09.2017

ASUNTO: RESPUESTAS DE LA ENTIDAD A CONSULTAS DEL CONTRATISTA

EN LA FECHA LA ENTIDAD FONDEPES HA EMITIDO LA CARTA N° 545-2017-FONDEPES/DIGENIPAA DIRIGIDA AL CONTRATISTA CONSORCIO MARITIMO DEL NORTE, CON LA ABSOLUCIÓN DE CONSULTAS DE OBRA EFECTUADAS POR EL CONTRATISTA DIRECTAMENTE A LA ENTIDAD MEDIANTE CARTA CMN=021-2017-HUACHO DEL 27.09.2017

MEDIANTE LA CARTA MENCIONADA, LA ENTIDAD ABSUELVE LAS CONSULTAS DEL CONTRATISTA EFECTUADAS MEDIANTE ASIENTOS DE CUADERNO DE OBRAS N° 03, 04, 05, 06, 07, 08, 09 y 10; TODAS EFECTUADAS EL DIA 19.09.2017

SIRVIANSE TOTAL NOVA DE LAS RESPUESTAS DE LA ENTIDAD PARA LOS FINES CONSIGUIENTES.



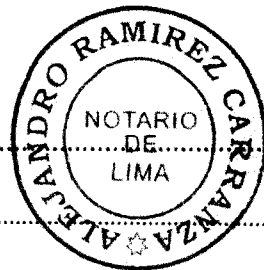

CUADERNO DE LA OBRA: 61

Propietario: FONDEPES

Dirección: DPA HUACHO

Contratista: CMN

FECHA

→ CONTINUACIÓN DEL ASIENTO N° 30

SOLICITAMOS AL CONTRATISTA ELEVAR LA CANTIDAD DE SUS ANOTACIONES Y NO IR LLENANDO EL CUADERNO DE OBRAS CON ANOTACIONES SIN MAYOR TRASCENDENCIA COMO LAS QUOTADAS EN EL ASUNTO 5 DEL ASIENTO 29

ASIENTO N° 31 DE LA SUPERVISION FECHA : 29.09.2017

ASUNTO: RESPUESTAS DE LA ENTIDAD A CONSULTAS DEL CONTRATISTA

EN LA FECHA LA ENTIDAD FONDEPES HA EMITIDO LA CARTA N° 345-2017-FONDEPES / DISENIPAA DIRIGIDA AL CONTRATISTA CONSORCIO MARITIMO DEL NORTE, CON LA ABSOLUCIÓN DE CONSULTAS DE OBRA EFECTUADAS POR EL CONTRATISTA DIRECTAMENTE A LA ENTIDAD MEDIANTE CARTA

CMN=021-2017-HUACHO DEL 27.09.2017

MEDIANTE LA CARTA MENCIONADA, LA ENTIDAD ABSUELVE LAS CONSULTAS DEL CONTRATISTA EFECTUADAS MEDIANTE ASIENOS DE CUADERNO DE OBRAS N° 03, 04, 05, 06, 07, 08, 09 y 10; TODAS EFECTUADAS EL DIA 19.09.2017

SIRVANSE TOMAR NOTA DE LAS RESPUESTAS DE LA ENTIDAD PARA LOS FINES CONSIGUIENTES.

ASIENTO N° 32 DEL CONTRATISTA FECHA 29-09-2017

ASUNTO: RESPUESTA AL ASIENTO N° 31 DE LA SUPERVISION, SOBRE RESPUESTAS DE LA ENTIDAD A NUESTRAS CONSULTAS

A CONTINUACION DAMOS RESPUESTA A LOS PUNTOS TRATADOS POR LA ENTIDAD EN SU CARTA N° 345-2017-FONDEPES / DISENIPAA, DE AQUELLOS 01 Y 06 SIGTE.

* ASIENTO N° 03: SE SOLICITO DATOS PARA EL CARTON DE OBRAS.

YA NOS FUE ENTREGADO, POR LO TANTO ESTA ABSUELTA

* ASIENTO N° 04: FALTA DE PERMISO, LICENCIA DE CONSTRUCCION SANVIAMENTE, OTRO POR PARTE DE LA ENTIDAD PARA LA EJECUCION DE OBRAS DE MAR COMO DE TIERRA.

SE DICE QUE LA LICENCIA ES CONSTENCION, CON FECHA 04 DE JULIO 2017

SIGUE →

CONSORCIO MARITIMO DEL NORTE

RAUL R. ROSAS DE LA CRUZ
INGENIERO EN GEOMETRIA
CIP 51164

INSPECTOR

CUADERNO DE LA OBRA:

Propietario:

Dirección:

Contratista:

FECHA

11/09/17, SE CANCELÓ IMPORTE Y SE ESTÁ A LA ESPERA DE SU ENTREGA.
POR TANTO SE CONSIDERA NO ABSUEITA.

- USO DE AGUA ACUÁTICA: SE CUENTA CON RESOLUCIÓN 21.02.2011, EN DONDE OTORGAN A FONODEJ POR 30 AÑOS. ESTA RESOLUCIÓN FUE ENVIADA A LA SUPERVISIÓN Y YA CORREO EL 22 SEPTIEMBRE 2017.
NO HEMOS RECIBIDO DICHA RESOLUCIÓN DE PARTE DE LA SUPERVISIÓN HASTA LA FECHA, POR LO TANTO LA CONSULTA NO ES ABSUEITA.

- AUTORIZACION DE USO DE AGUA DE MAR Y VERTIMIENTO DE AGUA RESIDUAL, ESTO EN PROYECTO DE TUNEL.
POR TANTO SE CONSIDERA NO ABSUEITA.

* ASIENTOS: Falta de BMS, que imposibilita ejecución de trabajos de trazo y replanteo.

"SE HUBIERA QUE LA REFERENCIA DIMENSIONAL PUDIERA TOMARSE DE CALZADA Y BUZONES EXISTENTES Y EN EL CASO DEL TUNEL EL NIVEL ACTUAL DEL MANTO, PUESTO QUE HA VENIDO ASÍ FUNDADO."

AL RESPECTO INDICAR QUE NO SOLO SE TRATA DE REFERENCIAS ARITMÉTICAS SINO DE UBICACIÓN Y ORIENTACIÓN EN PLANTO (GEORREFERENCIACIÓN), POR LO CUAL ES NECESARIO SE CUENTE CON LA MONUMENTACIÓN DE LOS BMS DEL PROYECTO Y NO LO SEA ENTREGADO, Y A PARTIR DEL CUAL PODRÍAN DETERMINARSE LA CONCORDANCIA DEL TERRENO VERDADERO EL TERRENO, TOMANDO EN CUENTA QUE LA COORDENADA DE LOS PUNTO REFERENCIALES MÓVILES EN LOS PLANOS Y ESPECIFICACIONES PRESENTAN ERROR.

Por lo tanto la consulta NO ESTÁ ABSUEITA.

* ASIENTO G: VERIFICACION DE CANTERA ACNEY, NO PRODUCE LA BANA DEL TUNEL Y PERO MONITEO PARA LA CONFIRMACION DEL ESPESORADO, DE ACUERDO A LO MANIFESTADO POR LO ENTREGADO, LO EVALUACION, SI ES NECESARIO REFORZAR EL ENTUBADO ESTA A CARGO DE NUESTRA SUPERVISIÓN, POR LO CUE SEGUIMOS A LA ESPERA DEL CUMPLIMIENTO DE NUESTRAS OBLIGACIONES CONTRACTUALES DETERMINADOS POR LO ENTREGADO.

Por lo tanto la consulta NO ESTÁ ABSUEITA.

— A Gue



CUADERNO DE LA OBRA:

Propietario:

196

Dirección:

Contratista:

FECHA

Sigue

TAMBIEN SE INDICA QUE "LA SUPERVISION" VERIFICA LA CANTIDAD EN MENCIÓN Y ESTE REQUERIE CAMBIO DE CONTRATO, CUANTIFIENDO LOS COSTOS Y PROCEDER A SU RECONOCIMIENTO, SI CORRESPONDE."

Por lo que seguimos a la espera del cumplimiento de vuestras obligaciones contractuales determinadas por la entidad.

Por lo tanto la consulta NO ESTA ABSUEITA

* ASIENTO 7º EN EL EXP. TECN. NO SE HA CONTEMPLADO: COLAROS DE CERCO PROVISIONAL, RETIRO DE MANTOS Y CABLES, RETIRO DE TRAVESAJES DE MADERA."

"EN CUANTO AL CERCO PROVISIONAL DE QUEVEDO LO MANIFESTADO POR LA ENTIDAD, NUESTRA SUPERVISION DEBERA EVALUAR LA NECESIDAD DE IMPLEMENTARLO. A LO LA SUPERVISION YA NO MODO DE USAR EL CERCO FISICO QUE ACTUALMENTE EXISTE. POR TANTO ESTE PUNTO ESTA ABSUEITO

"EN CUANTO A RETIRO DE QUEVEDO, MANTOS, CABLES Y TRAVESAJES DE MADERA, LA SUPERVISION EVALUARA SU PROCEDENCIA."

AL RESPECTO NUESTRA SUPERVISION NO OBTIENE QUE SE PASA CONFORMEMENTE COMO LA DEMOLICION, ACOPIO Y ELIMINACION DE DESMONTAJE PROVENIENTE DE LA DEMOLICION DEL PUENTE Y CABLES."

LE MANIFESTAMOS NUESTRA DESCONFIANZA, PUESTO QUE LAS ACTIVIDADES DE DESMONTAJE, O RETIRO DE DICHAS DEFENSAS REQUIEREN EL EMPLEO DE EQUIPOS Y ES UNA ACTIVIDAD POR SU NATURALEZA, TOTALMENTE DISTINTA A UNA DEMOLICION.

AGRADECEREMOS EFECTUAR LA EVOLUCION QUE LE HA SOLICITADO LA ENTIDAD.

Por lo tanto la consulta NO ESTA ABSUEITA

* ASIENTO 8º: FUNDAR SOLICITO COMO MEDIO DE CONTINGENCIA LA ELABORACION DE UN EXP. PARA MEJORAR UN AREA ... PARA LOS PESQUEROS FUERA DEL PERIMETRO DEL IPA.

A LA FECHA VENIMOS COORDINANDO LA IMPLEMENTACION DE LO RECOMENDADO DE LA ENTIDAD, POR LO TANTO CONSIDERAMOS QUE LA CONSULTA ESTA ABSUEITA

Sigue

CONSORCIO MARTINO DEL NORTE

RAUL R. ROSAS DE LA CRUZ
ING. RESIDENTE
CIP 51154

INSPECTOR

UNIVERSAL

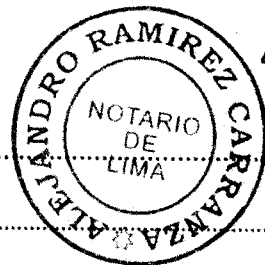

CUADERNO DE LA OBRA:

Propietario:

Dirección:

Contratista:

FECHA

→ Viernes

* ASIENTO 9: INTERFERENCIA DE PILOTES EXISTENTES CON LOS NUEVOS.
 LA ENTIDAD RECONOCE QUE LA CONSULTA SERA REMITIDA AL PROYECTISTA,
 PERO EN PRINCIPIO LA SUGERENCIA ES VALIDA Y QUE DEBE SER EVALUADA
 Y DEFINIDA TAMBIEN CON OPINION DE LA SUPERVISION.
 POR LO QUE SEGUIREMOS A LA RESPETA DEL CUMPLIMIENTO DE NUESTRAS
 OBLIGACIONES CONTRACTUALES DETERMINADAS POR LA ENTIDAD, Y DE LA OPINION
 DEL PROYECTISTA.

Por lo tanto la consulta X/O ESTA ABSUELTA.

* ASIENTO 10:

+ INCONGRUENCIA EN ESTUDIO DE SUELOS PARA OBRAS DE TIERRA.

LA ENTIDAD NOTO QUE SORPRENDIA LO ALGO AL PROYECTISTA, Y EN
 CUANTO A LA PROFUNDIDAD DE DESPLANTE DE LAS EDIFICACIONES E
 INCLUSO LA DEL TONQUE ELEVADO, REPETIR LO QUE NOTO EL PROYECTO
 AL RESPECTO NOTAMOS QUE EXISTE CONTRADICCION, PUESTO QUE POR
 UN LADO NOS DICE QUE VA A TRABAJAR LA CONSULTA AL PROYECTISTA
 SOBRE EL ESTUDIO DE SUELOS Y POR OTRO LADO NOS DICE QUE RESPETEMOS LA
 PROFUNDIDAD DE DESPLANTE DE LAS PÁNOAS. CUANDO ESTA PROFUNDIDAD SE
 VERIA AFECTADA A LO QUE RESPONDE EL PROYECTISTA EN CUANTO
 AL ESTUDIO DE SUELOS.

Por lo tanto la consulta X/O HA SIDO ABSUELTA.

+ PARA OBRAS DE MAR, NOTO QUE LA PENETRACION DE LOS PILOTES SERA HASTA EL RECHUZO.

CONSIDERAMOS ABSUELTA LA CONSULTA

DEJAMOS CONSTANCIA, QUE NUESTRA CARTA DIRIGIDA A LA ENTIDAD, HA SIDO
 EN COLIBRO DE EFICACIA DE LA CONSULTA SIN ABSOLVER POR PARTE DE
 NUESTRA SUPERVISION; CUMPLIENDO PRECISAMENTE CON LO ESTABLECIDO EN EL
 ARTICULO 165° DEL REGLAMENTO.

AGRADECEREMOS VUESTROS MEJORES OFICIOS, A FIN DE QUE PODAMOS TENER LAS
 INSTRUCCIONES DIRECTIVAS PRECISAS, QUE PERMITAN EJECUTAR LA POSICION
 COMPROMETIDA CON LA CONSULTA QUE SIGA PENSANDO DE ABSOLVER

CONSORCIO MARINO DEL NORTE

RAULINO BARRDENACRUZ INC. RESIDENTE

INSPECTOR



CUADERNO DE LA OBRA:

Propietario:

Dirección:

Contratista:

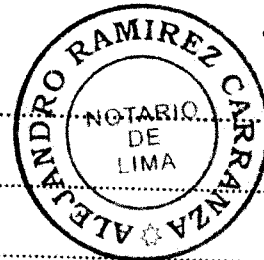

43

198

FECHA

VIENE

SE DEBE TOMAR NOTA DE LO INDICADO MEDIANTE EL PRESENTE ASIENTO PARA LOS FINES CORRESPONDIENTES.

[Handwritten signature]

ASIENTO N° 33 DEL CONTRATISTA

FECHA 29-07-2012

ASUNTO: TRABAJOS DEL DÍA

- * SE CULMINO CON LA DEMOLICION DEL BLOQUE 4: CUARTO DE MACHUCOS, ANTIPODI ALREDEDOR DEL TALLER ELEVADO Y PASADIZO CON DEMOLICION DEL BLOQUE 5: OFICINAS ADMINISTRATIVAS
- * SE RECURSO A LA SUPERFICIA LA COTIZA N° COLO-2012-CM-HUACHO CON LO METODOS SUSTENTADOS DE LAS ESTRUCTURAS BLOQUE 1, 2, 3 Y EXTREMO FONDO EXISTENTES.

[Handwritten signature]

ASIENTO N° 34 DEL CONTRATISTA

FECHA 30-07-2012

ASUNTO: METODOS Y VALORACION DEL MES DE SEPTIEMBRE

SE GENERO CON LO CONTENIDO EN LOS ARTICULOS 1665 Y 1666, TUCUMBA SEGUN LOS METODOS DE OBRA EJECUTADOS Y LA VALORACION PARA SER REVISADA Y OPORTUNA DENTRO DE LOS PLAZOS ESTABLECIDOS EN EL REGLAMENTO DE LA LEY DE CONTRATACIONES DEL ESTADO. A CONTINUACION LISTAMOS LOS METODOS DE LAS PARTIDAS DEL MES DE SEPTIEMBRE.

PARTIDAS: 01 OBRA PERMANENTE: MUEBLE-ESPON

- 01.01.01 MOVILIZACION Y DESMOVILIZACION DE EQUIPO (Glb) : 0.18
- 01.01.02 Plus bimestre de Materiales (Kg) : 684.36

CONSORCIO MARITIMO DEL NORTE

RAUL R. P. DE LA CRUZ
ING. RESIDENTE

INSPECTOR





CUADERNO DE LA OBRA:

Propietario:

Dirección:

Contratista:

FECHA

→ Nuevo

01.01.03	TRABAJO Y REPINTADO DE OBRA	(mes)	0.40
01.01.05	ENERGIA PARA LA OBRA	(mes)	0.40
01.01.06	COSTEO DE OBRA	(Und)	2.00
01.01.07	CASETA PARA CONSTRUCTORES y SUPERVISION	(m ²)	36.75

Partida: OBRAS DE TIERRA - ESTRUCTURAS

01.02.01	DEMOICION DE VIGAS y LOAJ	(m ³)	143.35
01.02.02	DEMOICION DE COLUMNAS y LOAJ	(m ³)	174.25
01.02.03	DEMOICION DE PISO CEMENTO	(m ³)	390.38
01.02.05	DESMONTE y DEMOLICION Scaffolding y Electrico	(m ²)	1,068.41
01.02.06	Eliminacion Mecanica permanente de Remolinos	(m ³)	480.00

Partida: IMPUESTO MUNICIPAL

01.04	Alcaldia BANCOS RUMOS	(mes)	0.30
02.01	SESIONES TEMPORAL	(Und)	6.0
06.01	Primeros Auxilios	(Glb)	0.50
06.02	Centro incendio	(Glb)	1.0

REITERANDO que a la fecha aun no se resuelve las causas que originan atraso no imputable al contratista MUCHO AGRADECEREMOS TENER EN CUENTA ESTA SITUACION

CONTRATO DE OBRA



"Año del Buen Servicio al Ciudadano"

**CONTRATO N° 024-2017-FONDEPES
CONTRATACIÓN DE LA EJECUCIÓN DE LAS OBRAS
POR PAQUETE: I**

**"MEJORAMIENTO INTEGRAL DEL DESEMBARCADERO PESQUERO
ARTESANAL DE HUACHO, REGION LIMA, PROVINCIA DE HUAURA,
DISTRITO DE HUACHO"**

Conste por el presente documento, el contrato para la EJECUCIÓN DE LA OBRA POR PAQUETE: "MEJORAMIENTO INTEGRAL DEL DESEMBARCADERO PESQUERO ARTESANAL DE HUACHO, REGION LIMA, PROVINCIA DE HUAURA, DISTRITO DE HUACHO", derivado de la Licitación Pública N° 001-2017-FONDEPES, que celebran de una parte:

- **EL FONDO NACIONAL DE DESARROLLO PESQUERO - FONDEPES**, con RUC. N° 20137921601, con domicilio legal en Av. Petit Thouars N° 115, Cercado de Lima, Lima, debidamente representado por el Jefe de la Oficina General de Administración, señor **JAVIER EDUARDO CHANG SERRANO**, identificado con DNI. N° 07209780; designado mediante Resolución Jefatural N° 044-2017-FONDEPES/J y con las facultades conferidas en materia de contrataciones mediante Resolución Jefatural N° 069-2017-FONDEPES/J de fecha 17 de noviembre de 2016, a quien en adelante se le denominará **LA ENTIDAD**; y de la otra parte;

- **EL CONSORCIO MARÍTIMO DEL NORTE**, con RUC. N° 20602379320, con domicilio legal común en Jr. Vizcaya N° 187, Urbanización Javier Prado, San Luis, Lima, debidamente representado por el señor **ROBERTO CARLOS ALVARADO LOYOLA**, con DNI. N° 32988748, conforme se desprende de la Cláusula Tercera, numeral 5 de la Minuta Temporal de Consorcio, y a quien en adelante se le denominará **EL CONTRATISTA**, se encuentra integrado por las siguientes empresas:

a) **CEFOISA INGENIERÍA Y CONSTRUCCIÓN S.A.C.**, con RUC N° 20508784903, inscrita en la Partida N° 11545001 del Registro de Personas Jurídicas de la Oficina Registral de Lima, cuyo representante legal es el señor **CÉSAR ALFREDO FUENTES ORTIZ**, identificado con DNI. N° 08262909 de acuerdo a las facultades descritas en el Asiento N° B00002 de la referida partida.

b) **PCD S.A.C.**, con RUC N° 20403160190, inscrita en la Partida N° 11094076 del Registro de Personas Jurídicas de la Oficina Registral de Iquitos, cuyo representante legal es el señor **ROBERTO CARLOS ALVARADO LOYOLA** identificado con DNI. N° 32988748 de acuerdo a las facultades descritas en el Asiento N° B00008 de la referida partida.

c) **ASPHALT TECHNOLOGIES S.A.C.**, con RUC N° 20489517320, inscrita en la Partida N° 11052777 del Registro de Personas Jurídicas de la Oficina Registral de Huánuco, cuyo representante legal es el señor **LUIS ENRIQUE GUARNIZO VERDE** identificado con DNI N°



"Año del Buen Servicio al Ciudadano"

07627014 de acuerdo a las facultades descritas en el Asiento N° A00001 de la referida partida.

LA ENTIDAD y EL CONTRATISTA a quienes en forma conjunta se les denominará **LAS PARTES**, acuerdan en los términos y condiciones siguientes:

CLÁUSULA PRIMERA: ANTECEDENTES

Con fecha 24 de julio de 2017, el Comité de Selección adjudicó la buena pro de la **Licitación Pública N° 001-2017 Primera Convocatoria** para la **CONTRATACIÓN DE LA EJECUCIÓN DE LAS OBRAS POR PAQUETE: "MEJORAMIENTO INTEGRAL DEL DESEMBARCADERO PESQUERO ARTESANAL DE HUACHO, REGION LIMA, PROVINCIA DE HUAURA, DISTRITO DE HUACHO"**, al **CONSORCIO MARÍTIMO DEL NORTE**, cuyos detalles e importe constan en los documentos integrantes del presente contrato.

CLÁUSULA SEGUNDA: OBJETO

El presente contrato tiene por objeto la **EJECUCIÓN DE LAS OBRAS POR PAQUETE: "MEJORAMIENTO INTEGRAL DEL DESEMBARCADERO PESQUERO ARTESANAL DE HUACHO, REGION LIMA, PROVINCIA DE HUAURA, DISTRITO DE HUACHO"**, de acuerdo al siguiente detalle:

SUB ITEM	DESCRIPCIÓN	CÓDIGO SNIP
I	"MEJORAMIENTO INTEGRAL DEL DESEMBARCADERO PESQUERO ARTESANAL DE HUACHO, REGION LIMA, PROVINCIA DE HUAURA, DISTRITO DE HUACHO"	66931

CLÁUSULA TERCERA: MONTO CONTRACTUAL

El monto total del presente contrato asciende a la suma de **S/. 22'432,031.47 (Veintidós millones cuatrocientos treinta y dos mil treinta y uno con 47/100 Soles)**, que incluye todos los impuestos de Ley.

Este monto comprende el costo de la ejecución de la obra, todos los tributos, seguros, transporte, inspecciones, pruebas y, de ser el caso, los costos laborales conforme la legislación vigente, así como cualquier otro concepto que pueda tener incidencia sobre la ejecución de la prestación materia del presente contrato.

CLÁUSULA CUARTA: DEL PAGO

LA ENTIDAD se obliga a pagar la contraprestación a **EL CONTRATISTA** en Soles, en periodos de valorización mensuales, conforme a lo previsto en la sección específica de las bases. Asimismo, **LA ENTIDAD** o **EL CONTRATISTA**, según corresponda, se obligan a pagar el monto correspondiente al saldo de la liquidación del contrato de obra, en el plazo de treinta (30) días calendario, computados desde el día siguiente del consentimiento de la liquidación.

En caso de retraso en el pago de las valorizaciones, por razones imputables a **LA ENTIDAD**, **EL CONTRATISTA** tiene derecho al reconocimiento de los intereses legales efectivos, de conformidad con el artículo 39 de la Ley de Contrataciones del Estado y los artículos 1244, 1245 y 1246 del Código Civil. Para tal efecto, se formulará una valorización de intereses y el pago se efectuará en las valorizaciones siguientes.

CLÁUSULA QUINTA: DEL PLAZO DE LA EJECUCIÓN DE LA PRESTACIÓN



OBRA	PLAZO DE EJECUCIÓN
"MEJORAMIENTO INTEGRAL DEL DESEMBARCADERO PESQUERO ARTESANAL DE HUACHO, REGION LIMA, PROVINCIA DE HUAURA, DISTRITO DE HUACHO"	"El plazo de ejecución de la obra, el equipamiento y montaje hasta la puesta en servicio, materia de la presente convocatoria, es de trescientos (300) días calendario, en concordancia con lo establecido en el expediente de contratación y en el expediente técnico de obra."

CLÁUSULA SEXTA: PARTES INTEGRANTES DEL CONTRATO

El presente contrato está conformado por las bases integradas, la oferta ganadora, así como los documentos derivados del procedimiento de selección que establezcan obligaciones para **LAS PARTES**.

CLÁUSULA SÉTIMA: GARANTÍAS

EL CONTRATISTA entregó al perfeccionamiento del contrato la respectiva garantía incondicional, solidaria, irrevocable, y de realización automática en el país a solo requerimiento, a favor de **LA ENTIDAD**, por los conceptos, montos y vigencias siguientes:

De fiel cumplimiento del contrato: Por la suma de S/. 2' 243,203.15 (Dos millones doscientos cuarenta y tres mil doscientos tres con 15/100 Soles), a través de la Carta N° 3002017003160 emitida por AVLA Perú Compañía de Seguros S.A., monto que es equivalente al diez por ciento (10%) del monto del contrato original, la misma que debe mantenerse vigente hasta el consentimiento de la liquidación final.

CLÁUSULA OCTAVA: EJECUCIÓN DE GARANTÍAS POR FALTA DE RENOVACIÓN

LA ENTIDAD puede solicitar la ejecución de las garantías cuando **EL CONTRATISTA** no las hubiere renovado antes de la fecha de su vencimiento, conforme a lo dispuesto por el artículo 131 del Reglamento de la Ley de Contrataciones del Estado.

CLÁUSULA NOVENA: ADELANTO DIRECTO

LA ENTIDAD otorgará un (1) adelanto directo hasta por el 10% del monto del contrato original.

EL CONTRATISTA debe solicitar formalmente el adelanto dentro de los ocho (8) días calendario siguientes a la suscripción del contrato, adjuntando a su solicitud la garantía por adelantos mediante Carta Fianza y el comprobante de pago correspondiente. **LA ENTIDAD** debe entregar el monto solicitado dentro de los siete (7) días siguientes a la presentación de la solicitud de **EL CONTRATISTA**. Vencido el plazo para solicitar el adelanto no procederá la solicitud.

CLÁUSULA DÉCIMA: ADELANTO PARA MATERIALES O INSUMOS

LA ENTIDAD otorgará adelantos para materiales o insumos hasta por el 20% del monto del contrato original conforme al calendario de adquisición de materiales o insumos presentado por **EL CONTRATISTA**.

La entrega de los adelantos se realizará en un plazo de diez (10) días calendario previos a la fecha prevista en el calendario de adquisición de materiales o insumos para cada

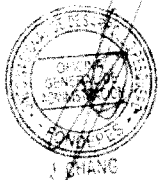

CONSORCIO...
[Handwritten signature]



"Año del Buen Servicio al Ciudadano"

adquisición, con la finalidad que **EL CONTRATISTA** pueda disponer de los materiales o insumos en la oportunidad prevista en el calendario de avance de obra valorizado.

Para tal efecto, **EL CONTRATISTA** debe solicitar la entrega del adelanto en un plazo de siete (7) días calendario anteriores al inicio del plazo antes mencionado, adjuntando a su solicitud la garantía por adelantos mediante Carta Fianza y el comprobante de pago respectivo.

La primera solicitud de **EL CONTRATISTA** debe realizarse una vez iniciado el plazo de ejecución de la obra. No procede el otorgamiento del adelanto para materiales e insumos en los casos en que las solicitudes correspondientes sean realizadas con posterioridad a las fechas señaladas en el calendario de adquisición de materiales e insumos.

CLÁUSULA UNDÉCIMA: CONFORMIDAD DE LA OBRA

La conformidad de la obra será dada con la suscripción del Acta de Recepción de Obra.

CLÁUSULA DUODÉCIMA: DECLARACIÓN JURADA DEL CONTRATISTA

EL CONTRATISTA declara bajo juramento que se compromete a cumplir las obligaciones derivadas del presente contrato, bajo sanción de quedar inhabilitado para contratar con el Estado en caso de incumplimiento.

CLÁUSULA DÉCIMA TERCERA: ASIGNACIÓN DE RIESGOS DEL CONTRATO DE OBRA

Dada la naturaleza de la intervención no existen riesgos previsibles que puedan ocurrir durante la ejecución de la obra.

CLÁUSULA DÉCIMA CUARTA: RESPONSABILIDAD POR VICIOS OCULTOS

Ni la suscripción del Acta de Recepción de Obra, ni el consentimiento de la liquidación del contrato de obra, enervan el derecho de **LA ENTIDAD** a reclamar, posteriormente, por defectos o vicios ocultos, conforme a lo dispuesto por los artículos 40 de la Ley de Contrataciones del Estado y 146 de su Reglamento.

El plazo máximo de responsabilidad de **EL CONTRATISTA** es de siete (7) años, contados a partir de la conformidad de la recepción de la obra.

CLÁUSULA DÉCIMO QUINTA: PENALIDADES

Si **EL CONTRATISTA** incurre en retraso injustificado en la ejecución de las prestaciones objeto del contrato, **LA ENTIDAD** le aplica automáticamente una penalidad por mora por cada día de atraso, de acuerdo a la siguiente fórmula:

Penalidad Diaria =	0.10 x Monto
	F x Plazo en días

Donde:

F = 0.15 para plazos mayores a sesenta (60) días;

Tanto el monto como el plazo se refieren, según corresponda, al contrato o ítem que debió ejecutarse.



"Año del Buen Servicio al Ciudadano"

Se considera justificado el retraso, cuando **EL CONTRATISTA** acredite, de modo objetivamente sustentado, que el mayor tiempo transcurrido no le resulta imputable. Esta calificación del retraso como justificado no da lugar al pago de gastos generales de ningún tipo, conforme el artículo 133 del Reglamento de la Ley de Contrataciones del Estado.

CLÁUSULA DÉCIMO SEXTA: OTRAS PENALIDADES

LA ENTIDAD, conforme al artículo 134° del Reglamento de la Ley de Contrataciones del Estado, adicionalmente a la penalidad por mora se aplicará a **EL CONTRATISTA** las siguientes penalidades:

Nº	SUPUESTO DE APLICACIÓN DE PENALIDAD	FORMA DE CALCULO	PROCEDIMIENTO
1	Seguridad de obra y señalización: Cuando EL CONTRATISTA no cuenta con los dispositivos de seguridad en la obra incumpliendo las normas, además de las señalizaciones solicitadas por LA ENTIDAD.	Uno por cinco mil (1/5000) del monto de la valorización por cada día de incumplimiento	Según Informe del Supervisor
2	Indumentaria e implementos de Protección Personal: Cuando EL CONTRATISTA no cumpla con dotar a su personal de los elementos de seguridad.	Uno por cinco mil (1/5000) del monto de la valorización por cada día de incumplimiento	Según Informe del Supervisor
3	Residente de Obra: Cuando el Ingeniero Residente no se encuentra en forma permanente en la Obra.	Uno por cinco mil (1/5000) del monto de la valorización por cada día de incumplimiento	Según Informe del Supervisor
4	Cuaderno de Obra: Se EL CONTRATISTA o su personal, no permite el acceso al cuaderno de obra al inspector o supervisor, impidiéndole anotar las ocurrencias.	Cinco por mil (5/1000) del monto de la valorización del periodo por cada día de dicho impedimento	Según Informe del Supervisor
5	Equipo Mínimo: Cuando el contratista emplea equipos o maquinarias en obra no autorizadas previamente por el supervisor o cuando los equipos y maquinarias no cumplen con el mínimo requerido en los Términos de Referencia o cuando no presenta los equipos declarados en su propuesta técnica.	Dos por mil (2/1000) del monto del sub ítem por cada equipo que no cumpla con lo exigido en los TDR.	Según Informe del Supervisor
6	Póliza contra todo riesgo – CAR: Por cada día de atraso de no presentar la póliza CAR del sub ítem.	Cinco por mil (5/1000) del monto de la valorización del periodo por cada día de dicho impedimento	Según Informe del Supervisor
7	Personal Propuesto: En caso culmine la relación contractual entre EL CONTRATISTA y el personal ofertado y LA ENTIDAD no haya aprobado la sustitución del personal por no cumplir con las experiencias y calificaciones del profesional a ser reemplazado.	1 UIT	Según Informe del Supervisor

Estas penalidades se deducen de las valorizaciones o en la liquidación final, según corresponda; o si fuera necesario, se cobra del monto resultante de la ejecución de la



"Año del Buen Servicio al Ciudadano"

garantía de fiel cumplimiento.

La penalidad por mora y las otras penalidades pueden alcanzar cada una un monto máximo equivalente al diez por ciento (10%) del monto del contrato vigente, o de ser el caso, del ítem que debió ejecutarse.

Cuando se llegue a cubrir el monto máximo de la penalidad por mora o el monto máximo para otras penalidades, **LA ENTIDAD** puede resolver el contrato por incumplimiento.

CLÁUSULA DÉCIMO SÉTIMA: RESOLUCIÓN DEL CONTRATO

Cualquiera de **LAS PARTES** puede resolver el contrato, de conformidad con el literal d) del inciso 32.3 del artículo 32 y artículo 36 de la Ley de Contrataciones del Estado, y el artículo 135 de su Reglamento. De darse el caso, **LA ENTIDAD** procederá de acuerdo a lo establecido en el artículo 136 del Reglamento de la Ley de Contrataciones del Estado.

CLÁUSULA DÉCIMO OCTAVA: RESPONSABILIDAD DE LAS PARTES

Cuando se resuelva el contrato por causas imputables a algunas de **LAS PARTES**, se debe resarcir los daños y perjuicios ocasionados, a través de la indemnización correspondiente. Ello no obsta la aplicación de las sanciones administrativas, penales y pecuniarias a que dicho incumplimiento diere lugar, en el caso que éstas correspondan.

Lo señalado precedentemente no exime a ninguna de **LAS PARTES** del cumplimiento de las demás obligaciones previstas en el presente contrato.

CLÁUSULA DÉCIMO NOVENA: ANTICORRUPCIÓN

EL CONTRATISTA declara y garantiza no haber, directa o indirectamente, o tratándose de una persona jurídica a través de sus socios, integrantes de los órganos de administración, apoderados, representantes legales, funcionarios, asesores o personas vinculadas a las que se refiere el artículo 248-A, ofrecido, negociado o efectuado, cualquier pago o, en general, cualquier beneficio o incentivo ilegal en relación al contrato.

Asimismo, **EL CONTRATISTA** se obliga a conducirse en todo momento, durante la ejecución del contrato, con honestidad, probidad, veracidad e integridad y de no cometer actos ilegales o de corrupción, directa o indirectamente o a través de sus socios, accionistas, participacionistas, integrantes de los órganos de administración, apoderados, representantes legales, funcionarios, asesores y personas vinculadas a las que se refiere el artículo 248-A.

Además, **EL CONTRATISTA** se compromete a comunicar a las autoridades competentes, de manera directa y oportuna, cualquier acto o conducta ilícita o corrupta de la que tuviera conocimiento; y adoptar medidas técnicas, organizativas y/o de personal apropiadas para evitar los referidos actos o prácticas.

CLÁUSULA VIGÉSIMA: MARCO LEGAL DEL CONTRATO

Sólo en lo no previsto en este contrato, en la Ley de Contrataciones del Estado y su Reglamento, en las directivas que emita el OSCE y demás normativa especial que resulte aplicable, serán de aplicación supletoria las disposiciones pertinentes del Código Civil vigente, cuando corresponda, y demás normas de derecho privado.



"Año del Buen Servicio al Ciudadano"

CLÁUSULA VIGÉSIMA PRIMERA: SOLUCIÓN DE CONTROVERSIAS

De acuerdo a lo establecido en el artículo 45° de la Ley, las controversias que surjan entre las partes sobre la ejecución, interpretación, resolución, inexistencia, ineficacia o invalidez del contrato se resuelven mediante conciliación o arbitraje, según el acuerdo de las partes. Las controversias sobre nulidad del contrato solo pueden ser sometidas a arbitraje.

Las partes acuerdan que todos los conflictos que deriven de la ejecución e interpretación del presente contrato, incluidos los que se refieran a su nulidad e invalidez, serán resueltos mediante arbitraje institucional bajo la organización y administración de los órganos del Sistema Nacional de Arbitraje del OSCE y de acuerdo a su Reglamento.

Si la controversia señalada en la solicitud o demanda arbitral es menor o igual a 30 (treinta) Unidades Impositivas Tributarias, vigentes a la fecha de su presentación, el Tribunal Arbitral estará compuesto por árbitro único.

Si la controversia señalada en la solicitud o demanda arbitral es mayor a 30 (treinta) Unidades Impositivas Tributarias, vigentes a la fecha de su presentación, el Tribunal Arbitral estará compuesto por tres árbitros.

Si la controversia señalada en la solicitud o demanda arbitral es indeterminable, el Tribunal Arbitral estará compuesto por tres árbitros.

Las partes acuerdan que las actuaciones arbitrales se realizaran en los plazos establecidos, sin que el Tribunal Arbitral tenga facultad alguna para ampliarlos o modificarlos, no siendo posible que el Tribunal Arbitral haga uso de la facultad contenida en el numeral 4 del artículo 34 del Decreto Legislativo N° 1071.

El Laudo Arbitral emitido obligará a las partes y pondrá fin al procedimiento de manera definitiva, siendo el mismo inapelable ante el Poder Judicial o ante cualquier instancia administrativa, tiene el valor de cosa juzgada y se ejecutará como una sentencia.

CLÁUSULA VIGÉSIMA SEGUNDA: FACULTAD DE ELEVAR A ESCRITURA PÚBLICA

Cualquiera de LAS PARTES puede elevar el presente contrato a Escritura Pública corriendo con todos los gastos que demande esta formalidad.

CLÁUSULA VIGÉSIMO TERCERA: DOMICILIO PARA EFECTOS DE LA EJECUCIÓN CONTRACTUAL

LAS PARTES declaran el siguiente domicilio para efecto de las notificaciones que se realicen durante la ejecución del presente contrato:

- **DOMICILIO DE LA ENTIDAD:** Av. Petit Thouars N° 115, Lima Cercado, Lima.
- **DOMICILIO DEL CONTRATISTA:** Jr. Vizcaya N° 187, Urbanización Javier Prado, San Luis, Lima.

Correo electrónico: consorcio.maritimo.delnorte@gmail.com



Handwritten signature and scribbles

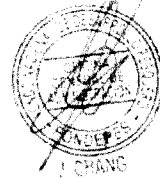

Vertical stamp: CONSORCIO MARÍTIMO DEL NORTE



"Año del Buen Servicio al Ciudadano"

La variación del domicilio aquí declarado de alguna de **LAS PARTES** debe ser comunicada a la otra parte, formalmente y por escrito, con una anticipación no menor de quince (15) días calendario.

De acuerdo con las bases integradas, la oferta y las disposiciones del presente contrato, **LAS PARTES** lo firman por triplicado en señal de conformidad en la ciudad de Lima, a los 22 días del mes de agosto de 2017.

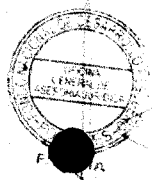

FONDEPES

"LA ENTIDAD"

C.P.C. JAVIER CHANG SERRANO
JEFE DE LA OFICINA GENERAL DE ADMINISTRACION

CONSORCIO ALIADO LA LINDA

[Handwritten signature]
Carlos Alameda Lopez
"EL CONTRATISTA"

[Handwritten scribbles]

ANEXO 02

CARTAS FIANZAS

**Presentada por el Contratista
CONSORCIO MARITIMO DEL NORTE**

San Isidro, 28 de Agosto de 2017

Señores :
FONDO NACIONAL DE DESARROLLO PESQUERO - FONDEPES
Ciudad.-

CARTA FIANZA No. 4410069431.00

A solicitud de nuestro cliente ASPHALT TECHNOLOGIES S.A.C *****
por la presente constituimos Fianza Solidaria, irrevocable, incondicional de
realización automática y sin beneficio de excusión a favor de ustedes, hasta por
la suma de *****
S/ *****2,243,203.15 DOS*MILLONES*DOSCIENTOS*CUARENTITRES*MIL*DOSCIENTOS*TRE
S*Y*15/100*DE*SOLES.*****
PARA GARANTIZAR AL CONSORCIO MARITIMO DEL NORTE (ASPHALT TECHNOLOGIES SAC,
CEFOISA INGENIERIA Y CONSTRUCCION SAC Y RCD SAC) EN EL ADELANTO DIRECTO DE LA
OBRA: "MEJORAMIENTO INTEGRAL DE DESEMBARCADERO PESQUERO ARTESANAL DE HUACHO,
REGION LIMA, PROVINCIA DE HUAURA, DISTRITO DE HUACHO".

Dejamos constancia que en virtud de la presente fianza respaldamos exclusivamen-
te el cumplimiento de las obligaciones descritas en el párrafo anterior, sin que
nuestra responsabilidad en ningún caso exceda el importe de esta garantía.
Hacemos presente que solamente pagaremos el importe de esta Carta Fianza al
beneficiario indicado en el presente documento.

Esta Carta Fianza no podrá ser utilizada en respaldo de operaciones comprendidas
en la prohibición indicada en el numeral 5 del Art. 217 de la Ley General de
Instituciones Bancarias, Financieras y de seguros, Ley 26702.

La presente Fianza no podrá exceder en ningún caso ni por ningún concepto el
plazo de vigencia de 0090 días contados a partir del 25 de Agosto de 2017
hasta el 23 de Noviembre de 2017 , a las 18:00 horas, momento en que vencerá
indefectiblemente.

De conformidad con lo dispuesto en el Art. 1898 del Código Civil, quedaremos
libres de toda responsabilidad con respecto a esta garantía, si el beneficiario
de la misma no nos exige notarial o judicialmente su honramiento, señalando el
monto a pagar, dentro de los quince (15) días siguientes a la expiración del
plazo de vencimiento de esta Carta Fianza en nuestra oficina principal ubicada
en Avenida Rivera Navarrete N° 600, San Isidro, requerimiento que sólo se
considerará válido hasta el décimo quinto día a las 18:00 horas. De no señalarse
el monto a pagar, se entenderá que el requerimiento es por la suma total. En
caso de ejecutarse por monto menor al importe antes señalado, se entenderá que
ustedes renuncian a todo pago mayor, no admitiéndose nuevos requerimientos de
pago, aún cuando el plazo de vencimiento y/o de ejecución de esta Fianza no
hubieren vencido.

El pago se efectuará mediante cheque de gerencia a la orden del beneficiario que
el Banco entregará contra devolución del original de la presente carta fianza.

Será facultad y no obligación del Banco conceder la prórroga de la presente
carta fianza, en caso sea requerida. Si se requiere alternativamente su prórroga
o pago, la prórroga que sea concedida por el Banco lo libera de atender su pago.

La presente Fianza no surtirá efecto alguno respecto a terceros distintos al
beneficiario de la misma; salvo que la cesión de la acreencia a la que esta
Fianza garantiza haya sido comunicada al Banco y éste haya aceptado expresamente
mediante documento escrito prestar su Fianza a favor del nuevo acreedor. Del
mismo modo, la presente Fianza no surtirá efecto, si la acreencia garantizada
resultase un contrato de mutuo dinerario y el acreedor no fuese una empresa del
sistema financiero nacional, o un banco o financiera del exterior.

Atentamente,

BANCO INTERAMERICANO DE FINANZAS



KATHERINE M. USKA BALCÓN
Jefe de Operaciones y Servicios
BANBIF

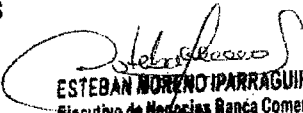

ESTEBAN MORENO IPARRAGUIRE
Ejecutivo de Negocios Banca Comercial
BANBIF

CIUDAD Y FECHA DE EMISIÓN	C/F N°
LIMA, 17 DE AGOSTO DE 2017	3002017003160

FECHA DE VENCIMIENTO: 03/07/2018

ASEGURADO	RUC
FONDO NACIONAL DE DESARROLLO PESQUERO - FONDEPES	20137921601

DE NUESTRA CONSIDERACIÓN:

Otorgamos por el presente documento garantía incondicional, solidaria, irrevocable, sin beneficio de excusión y de realización automática al sólo requerimiento de ustedes como beneficiarios, a solicitud de CONSORCIO MARÍTIMO DEL NORTE, integrado por ASPHALT TECHNOLOGIES SAC (20489517320), PCD S.A.C. (20403160190), CEFOISA INGENIERIA Y CONSTRUCCION S.A.C. (20508784903) que se hará efectiva por el motivo garantizado de FIEL CUMPLIMIENTO correspondiente al siguiente objeto: LICITACIÓN PÚBLICA N°0001-2017-FONDEPES MEJORAMIENTO INTEGRAL DEL DESEMBARCADERO PESQUERO ARTESANAL DE HUACHO, REGIÓN LIMA, PROVINCIA DE HUAURA, DISTRITO DE HUACHO.

La presente garantía tiene una vigencia de 320 días contados a partir de las 00:00 horas del 17/08/2017 hasta las 24:00 horas del 03/07/2018, fecha de su vencimiento, y por la suma de S/ 2,243,203.15 (DOS MILLONES DOSCIENTOS CUARENTA Y TRES MIL DOSCIENTOS TRES CON 15/100 SOLES), sin que nuestra responsabilidad exceda el importe expresamente señalado.

Su requerimiento, pago y renovación se ajustará a lo establecido por la Ley N° 30225 Ley de Contrataciones del Estado, su Reglamento y normas complementarias, modificatorias y ampliatorias.

AVLA PERÚ COMPAÑÍA DE SEGUROS S.A. quedará liberada de toda responsabilidad si no se exigiera notarialmente el cumplimiento de la obligación en las dependencias de la compañía; ubicadas en Víctor Andrés Belaunde 147, Edificio Real 1, oficina 802, San Isidro, Lima, dentro de los quince (15) días siguientes después de su vencimiento, en concordancia con el artículo 1898 del código civil.

Este certificado puede comprobarse en www.avla.com/pe/verifica, enviando un mail a comprobaciones@avla.com, o llamando al 51 1 715 4400.

S/2,243,203.15

FIRMA AUTORIZADA
Juan Antonio Llanos
Gerente Legal
AVLA Perú

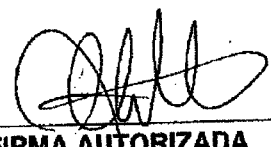
FIRMA AUTORIZADA
Juan Carlos Orellana
Gerente de Administración y Finanzas
AVLA Perú

Resolución SBS N° 2701-2016

Av. Víctor Andrés Belaunde 147, Centro Empresarial Real - Edificio Real 1 Of. 802 San Isidro

www.avla.com

0004301